

**Lenkrad 1**  
Steering wheel 1

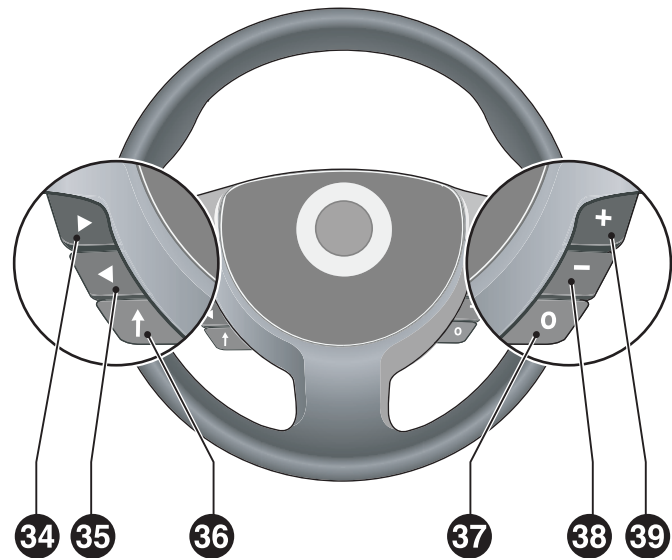

**Lenkrad 2**  
Steering wheel 2





**Deutsch**

Allgemeine Information .....	8
Kurzübersicht .....	10
Bedienung .....	13
Radio .....	22
CD-/MP3-Spieler .....	30
CD-/MP3-Wechsler * .....	35
Klangeinstellungen .....	42
AUX-Eingang * .....	43
Navigation .....	44
Info-Menü .....	71
Einstellungen .....	72
Fehlersuche .....	79
Allgemeine Hinweise .....	82
Glossar .....	85
Stichwortverzeichnis .....	88
Menüanzeigen .....	92

**English**

General information .....	96
Brief overview .....	98
Operation .....	101
Radio .....	110
CD/MP3 player .....	118
CD/MP3 changer * .....	123
Sound settings .....	130
AUX input * .....	131
Navigation .....	132
Info menu .....	159
Settings .....	160
Troubleshooting .....	167
General information .....	170
Glossary .....	173
Index .....	176
Display menus .....	180

## Allgemeine Information

Die Infotainment Systeme CD 60 NAVI, CD 80 NAVI und DVD 100 NAVI bieten Ihnen In Car Infotainment auf dem neuesten Stand der Technik.

Genießen Sie dank des leistungsfähigen Doppel-Tuners ungestörten Radioempfang. Mit RDS-TMC sind Sie außerdem immer über die aktuelle Verkehrssituation auf dem Laufenden. Unbemerkt legt der Doppel-Tuner eine Liste der aktuell empfangbaren Sender an. So können Sie ohne lästiges Suchen schnell auf die Sender der momentanen „Senderlandschaft“ zugreifen.

Der integrierte CD-Spieler unterhält Sie sowohl mit Audio- als auch mit MP3-CDs.

Der integrierte CD-Wechsler \* kann bis zu sechs Audio- oder MP3-CDs aufnehmen.

Zusätzlich können Sie z. B. ein tragbares Abspielgerät als weitere Audioquelle an das Infotainment System anschließen.

Der Digitale Sound-Prozessor bietet Ihnen zur Klangoptimierung fünf voreingestellte Klangfarben.

Das Navigationssystem mit dynamischer Routenplanung führt Sie sicher ans Ziel, und umfährt auf Wunsch automatisch Staus oder andere Verkehrsbehinderungen.

Der Bordcomputer \* kann über das Infotainment System aufgerufen werden. Details hierzu siehe Fahrzeug-Betriebsanleitung.

An das Infotainment System kann eine externe Quelle, z. B. ein Mobiltelefon angeschlossen werden.

Das Infotainment System kann optional mit einer Lenkradfernbedienung \* oder mit Twin Audio \* ausgestattet sein.

Zudem kann das Infotainment System mit einem Mobile Phone Portal \* ausgerüstet werden. Informationen hierzu siehe Bedienungsanleitung für das Mobile Phone Portal.

Ein durchdachtes Design der Bedienelemente, übersichtliche Menüs auf dem großen Grafikdisplay und ein großer Multifunktionsknopf ermöglichen Ihnen eine einfache und intuitive Bedienung.

## Allgemeine Hinweise zu dieser Bedienungsanleitung

Um schnell einen Überblick über die vielfältigen Funktionen des Infotainment Systems zu bekommen, finden Sie im Kapitel „Kurzübersicht“ in Verbindung mit der jeweiligen Umschlagseite eine Übersicht über alle Bedienelemente.

Eine Beschreibung der grundlegenden Bedienschritte des Infotainment Systems finden Sie im Kapitel „Bedienung“.

Detaillierte Funktionsbeschreibungen zu Ihrem Infotainment System finden Sie in den Kapiteln „Radio“, „CD-/MP3-Spieler“, „CD-/MP3-Wechsler \*“, „AUX-Eingang \*“, „Navigation“ und „Einstellungen“.

Wenn Sie ein bestimmtes Thema suchen, hilft Ihnen das Stichwortverzeichnis am Ende der Anleitung schnell weiter.

Die Anzeigen auf dem Display werden Ihnen im Kapitel „Menüanzeigen“ erläutert.

Sollte Ihr Infotainment System einmal nicht so funktionieren, wie Sie es erwarten, lesen Sie zunächst in den Kapiteln „Fehlersuche“ und „Allgemeine Hinweise“ nach. Oft lässt sich so ein vermeintlicher Fehler schnell beheben.

Für Begriffserklärungen steht Ihnen das Kapitel „Glossar“ zur Verfügung.

Die folgenden Symbole erleichtern Ihnen das Lesen der Bedienungsanleitung:

- ☞ Eine Hand vor dem Text fordert Sie auf, etwas zu tun.
- ✓ Ein Haken vor dem Text stellt die Reaktion des Gerätes dar.
- Ein Punkt vor dem Text gibt Ihnen zusätzliche Hinweise zum Thema.
- Ein Strich vor dem Text kennzeichnet eine Aufzählung.
- ⚠ Ein Sicherheits- bzw. Warnhinweis enthält wichtige Informationen zur sicheren Benutzung Ihres Infotainment Systems. Bei Nichtbeachtung dieses Hinweises kann Gefahr für Sachschäden oder Schäden an Leib und Leben entstehen. Bitte beachten Sie daher diese Hinweise besonders sorgfältig.
- \* Ein Stern kennzeichnet Ausstattungen, die nicht in allen Fahrzeugen enthalten sind (Modellvarianten, Ländervarianten, Sonderausstattungen).
- ▶ Ein Pfeil zeigt an, dass das aktuelle Thema auf der folgenden Seite weitergeführt wird.

## Darstellung der Displayanzeigen

Je nach Ausstattungsvariante ist Ihr Fahrzeug mit dem Graphic Info Display oder mit dem Color Info Display \* ausgestattet.

Manche Anzeigen hängen von Einstellungen des Gerätes und der Ausstattung des Fahrzeuges ab und können daher variieren.

## Wichtige Hinweise zur Bedienung und Verkehrssicherheit

- ⚠ Die Benutzung des Navigationssystems entbindet den Fahrer nicht von seiner Eigenverantwortung für ein richtiges und umsichtiges Verhalten im Straßenverkehr. Die jeweils geltenden Verkehrsregeln sind immer zu beachten.  
Benutzen Sie Ihr Infotainment System so, dass Sie Ihr Fahrzeug immer sicher steuern können. Im Zweifelsfall halten Sie an und bedienen das Infotainment System bei stehendem Fahrzeug.
- ⚠ Eingaben (z. B. von Adressen) nur bei stehendem Fahrzeug vornehmen.
- ⚠ Sollte ein Zielführungshinweis den Verkehrsregeln widersprechen, so gelten immer die Verkehrsregeln.

## Diebstahlschutz

Das Infotainment System ist mit einem elektronischen Sicherheitssystem zum Diebstahlschutz ausgestattet. Das System funktioniert ausschließlich in Ihrem Fahrzeug, ist also für einen Dieb wertlos

## Konformitätserklärung





Hiermit erklärt die Delphi Grundig Car Intermedia System GmbH, dass sich die Geräte CD 60 NAVI, CD 80 NAVI, DVD 100 NAVI in Übereinstimmung mit den grundlegenden Anforderungen und den übrigen einschlägigen Bestimmungen der Richtlinie 1999/5/EG befindet. Die Konformitätserklärung ist hinterlegt bei:





Delphi Grundig  
Car Intermedia System GmbH  
Beuthener Str. 41  
D-90471 Nürnberg

## Kurzübersicht

Die Abbildungen zu dieser Kurzübersicht finden Sie in den vorderen Umschlagseiten.

### Bedienelemente

- ①  **OI** Kurz drücken:  
Ein- und Ausschalten  
  
Lang drücken:  
Stummschaltung ein/aus  
  
Drehen:  
Lautstärkeeinstellung
- ②  **NAVI** Auswurf Navigations-DVD/  
CD
- ③  Einschub für Navigations-  
DVD/CD
- ④ **NAVI** Navigationsmenü
- ⑤ **MAIN** Hauptanzeige aufrufen
- ⑥  Multifunktionsknopf  
  
Drehen: Auswahl von Menü-  
punkten und Befehlen  
  
Drücken: Bestätigen einer  
Auswahl (OK)





- ⑦ **INFO** Infomenü
- ⑧ **SOUND** Klangmenü
- ⑨ **0 ... 9** Zifferntasten
- ⑩  Navigationshinweis wieder-  
holen
- ⑪  Heimadresse aufrufen
- ⑫ **BC** Bordcomputer \*<sup>1)</sup>
- ⑬ **SETTINGS** Einstellungs-menü, abhängig  
vom gewählten Funktionsbe-  
reich
- ⑭  Kreuzwippe  
  
Audio: Suchlauffasten  
  
Navigation: Blättern in Kar-  
tendarstellungen und Aus-  
wahl von Optionen
- ⑮ **TP** Verkehrsfunk
- ⑯ **AUDIO** Umschalten auf Radio- bzw.  
CD-Menü  
  
Umschaltung zwischen den  
Audioquellen Radio, CD,  
AUX (externe Audioquelle) \*
- ⑰  Einschub für Audio-/MP3-CDs
- ⑱  Auswurf Audio-/MP3-CDs

### Lenkradfernbedienung \*



Je nach Fahrzeugtyp werden zwei unter-  
schiedliche Lenkradfernbedienungen ver-  
baut.

Die Lenkradfernbedienung besitzt andere  
Funktionen in Verbindung mit dem Mobile  
Phone Portal \*. Siehe Anleitung zum  
Mobile Phone Portal.





#### Lenkrad 1:

- ⑳  Drehen:  
Cursor bewegen
- ㉑  Drücken:  
Auswahl bestätigen
- ㉒  Radio: Wechsel der  
Stationstaste  
  
CD: CD-Neustart  
  
MP3: Nächstes Album
- ㉓  Umschalten zwischen Radio-,  
CD-Wiedergabe oder Wie-  
dergabe einer extern ange-  
schlossenen Audioquelle \*

<sup>1)</sup> Siehe Fahrzeug-Betriebsanleitung







- 31  Radio: Suchlauf abwärts, im Senderspeicher zurückblättern  
CD/MP3: Titelsprung rückwärts, schneller Titelrücklauf
- 32  Radio: Suchlauf aufwärts, im Senderspeicher vorblättern  
CD/MP3: Titelsprung vorwärts, schneller Titelvorlauf
- 33  Lautstärke einstellen

**Lenkrad 2:**

- 34  Cursor rechts oder aufwärts
- 35  Cursor links oder abwärts
- 36  Auswahl bestätigen
- 37  Umschalten zwischen Radio-, CD-Wiedergabe oder Wiedergabe einer extern angeschlossenen Audioquelle \*
- 38 - Lautstärke verringern
- 39 + Lautstärke erhöhen

**Twin Audio \***

Je nach Fahrzeugtyp werden unterschiedliche Bedienelemente verbaut (beispielhafte Darstellung).

- 19  Kopfhörerausgang links
- 20  - + Lautstärke einstellen (linker Kopfhörerausgang)
- 21  Radio: Suchlauf abwärts, im Senderspeicher zurückblättern  
CD/MP3: Titelsprung rückwärts, schneller Titelrücklauf
- 22 **TUNER** Radio-Wiedergabe
- 23  **ON / OFF** Twin Audio ein- und ausschalten
- 24 **CD** Umschalten zwischen CD-Wiedergabe und einer extern angeschlossenen Audioquelle \*
- 25  Radio: Suchlauf aufwärts, im Senderspeicher vorblättern  
CD/MP3: Titelsprung vorwärts, schneller Titelvorlauf
- 26  - + Lautstärke einstellen (rechter Kopfhörerausgang)
- 27  Kopfhörerausgang rechts

**Anzeigen auf dem Display**

Das Graphic Info Display bzw. das Color Info Display \* zeigt die Informationen des Radios, des CD-/MP3-Spielers, des CD-/MP3-Wechslers, des Navigationssystems und des Mobile Phone Portals \* an.

Die Anzeigen des Bordcomputers \*, der Klimatisierungsautomatik \*, der Check-Control \* sowie von Datum, Uhrzeit und Außentemperatur werden in der Fahrzeug-Betriebsanleitung beschrieben.

Die Anzeigen des Mobile Phone Portal \* werden in der Bedienungsanleitung des Mobile Phone Portal beschrieben.

**Symbole in der Hauptanzeige**

Nach dem Einschalten des Infotainment Systems können abhängig von der eingestellten Funktionseinheit (Audio, Navigation, Bordcomputer \*, Mobile Phone Portal \*) zahlreiche Symbole angezeigt werden. Die Symbole haben folgende Bedeutung:

### Funktionsbereich Audio

- AM** Wellenbereich AM ist eingestellt.
- FM** Wellenbereich FM ist eingestellt.
- AS** FM- oder AM-Autostore-Ebene ist eingestellt.
- [ ] Verkehrsfunk ist aktiviert, es wird jedoch kein Verkehrsfunksender empfangen.
- TP** Der eingestellte Sender strahlt Verkehrsfunkdurchsagen aus.
- [TP]** Verkehrsfunk ist aktiviert, Verkehrsfunkdurchsagen werden durchgeschaltet.
- TMC** Es werden RDS-TMC-Verkehrsinformationen empfangen.
- REG** Die Regionalisierung ist aktiviert.
- CD in** Eine Audio-/MP3-CD befindet sich im Audio-CD-Einschub.
- MP3** Die eingelegte CD enthält MP3-Dateien.

### Funktionsbereich Navigation

-  Routenoption „Schnellste Route“ ist gewählt.
-  Routenoption „Kürzeste Route“ ist gewählt.
-  Routenoption „Hauptstraßen“ ist gewählt.
-  Routenoption „Nebenstraßen“ ist gewählt.
-  Routenoption „Keine Maut“ ist aktiviert.
-  Routenoption „Dynamische Zielführung“ ist aktiviert.
-  Kein oder nicht ausreichender GPS-Empfang (z. B. unter Brücken, im Wald oder zwischen hohen Gebäuden).
-  Die Lautstärke der akustischen Zielführungshinweise ist ausgeschaltet.

### Funktionsbereich Bordcomputer \*

Die Symbole des Bordcomputers werden in der Fahrzeug-Betriebsanleitung beschrieben.

### Funktionsbereich Mobile Phone Portal \*

Die Symbole des Mobile Phone Portal werden in der Betriebsanleitung des Mobile Phone Portal beschrieben.



## Bedienung

Die umfangreichen Funktionen des Infotainment Systems werden über Funktionstasten und Menüs bedient. Über die Lenkradfernbedienung \* steuern Sie das Infotainment System sicher und bequem, ohne eine Hand vom Lenkrad nehmen zu müssen.

Lenkradfernbedienung \* siehe Seite 19.

### Ein- und Ausschalten

☞ Drücken Sie den OI-Knopf ❶ kurz, um das Infotainment System ein- oder auszuschalten.

- ✓ Sie hören die zuletzt ausgewählte Audioquelle.
- Bei ausgeschaltetem Gerät und eingeschalteter Zündung werden Uhrzeit, Außentemperatur und Datum \* angezeigt.

### Ein- und Ausschalten mit dem Zündschlüssel (Zündlogik)

Bei aktivierter Zündschlosslogik wird das Infotainment System durch Abziehen oder Einstecken und Drehen des Zündschlüssels automatisch aus- bzw. eingeschaltet.

Die Zündlogik kann im Menü „Settings“ deaktiviert werden, siehe Seite 73.

### Abschaltautomatik

Wurde das Infotainment System mit dem OI-Knopf eingeschaltet, schaltet es sich eine Stunde nach Abziehen des Zündschlüssels automatisch ab.

### Lautstärke einstellen

- ☞ Drehen Sie zur Lautstärkeregelung den OI-Knopf ❶.
- Beim Einschalten des Infotainment Systems wird die zuletzt gewählte Lautstärke eingestellt, wenn diese unter der maximalen Einschalllautstärke liegt.
- Die maximale Einschalllautstärke sowie die Lautstärke der Navigationsmeldungen und der Verkehrsfunkdurchsagen sind separat einstellbar, siehe Seite 76.

### Stummschaltung

☞ Drücken Sie den OI-Knopf ❶ lang, um das Infotainment System stumm zu schalten.

### Stummschaltung aufheben

☞ Drücken Sie den OI-Knopf ❶ erneut lang,

oder:

☞ drehen Sie den OI-Knopf ❶, um die Stummschaltung aufzuheben.

### AUX-Eingang \*

Über den AUX-Eingang Ihres Fahrzeuges kann eine externe Audioquelle, z. B. ein tragbarer CD-Spieler, angeschlossen werden. Die Stereo-Wiedergabe dieser Quelle erfolgt über die Lautsprecher des Infotainment Systems oder über Twin Audio \*.

Der Anschlussstecker befindet sich im Bereich der Mittelkonsole.

- Den AUX-Eingang immer sauber und trocken halten.

Für eine bestmögliche Audioqualität sollte die externe Audioquelle auf maximale Lautstärke gestellt werden. Bei Geräten mit Line-out steht das Ausgangssignal als fester Audiopegel zur Verfügung und ist nicht veränderbar.

- Um eine Übersteuerung am AUX-Eingang zu vermeiden, muß die effektive Ausgangsspannung der externen Audioquelle kleiner als 1,5 V sein.

## Multifunktionsknopf

Der Multifunktionsknopf **6** stellt das zentrale Bedienelement des Infotainment Systems dar, mit dem nahezu alle Funktionen des Systems über Menüs bedient werden können.



### Drehen:

Auswahl von Befehlen, Menüoptionen oder Buchstaben.







### Drücken:

Bestätigung der angezeigten Auswahl.

## Hauptanzeige

Die Hauptanzeige ist die Display-Darstellung, die nach dem Einschalten des Infotainment Systems angezeigt wird. Sie kann jederzeit aus einer anderen Menüdarstellung mit der **MAIN**-Taste **5** aufgerufen werden.

Je nach Ausstattung zeigt sie verschiedene Funktionsbereiche an:

-  Audio,
-  Navigation,
-  Bordcomputer \*,
-  Mobile Phone Portal \*.

 Drehen Sie den Multifunktionsknopf, um die Anzeige des gewünschten Funktionsbereiches aufzurufen.

- Je nach Ausstattung des Fahrzeuges ist die Darstellung unterschiedlich.

Je nach ausgewähltem Funktionsbereich werden folgende Informationen auf der Hauptseite angezeigt:

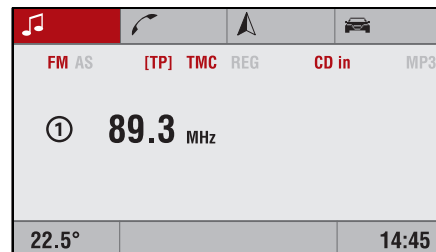

### Audio

Informationen zur aktuell gewählten Audioquelle (z. B. Wellenbereich, Sendername oder Frequenz, bzw. CD-Titel und Titelnummer, etc.).

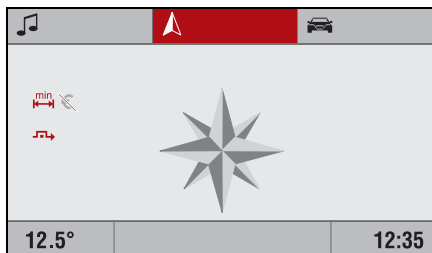

### Navigation

Zielführungs-Informationen (bei aktivierter Zielführung) und Navigationsparameter.

### Bordcomputer ✱

Bordcomputer-Information.

In allen Funktionsbereichen der Hauptseite werden die folgenden Informationen angezeigt:

- Außentemperatur,
- Uhrzeit,
- Informationen der Klimatisierungsautomatik ✱.

Bei ausgeschaltetem Infotainment System und eingeschalteter Zündung werden die Außentemperatur, die Uhrzeit und das Datum ✱ angezeigt.

### Mobile Phone Portal ✱

Mobile Phone Portal-Information.

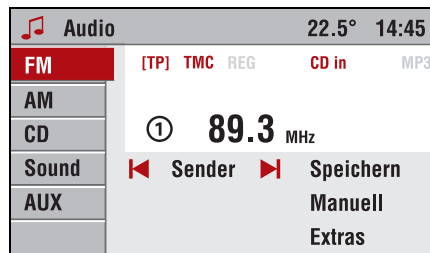

### Menükonzept

Die Menüstruktur des Infotainment Systems besteht aus verschiedenen Arten von Menüseiten:

- Durchgangsseiten
- Verweilseiten
- Einstellseiten

Die verschiedenen Seiten haben unterschiedliche Funktionalitäten:

#### Durchgangsseiten

Durchgangsseiten haben am linken Bildschirmrand ein Auswahlmenü mit einer Vorschau auf die jeweiligen Menüpunkte. Durchgangsseiten führen Sie auf Verweil- oder Einstellseiten.

Das Audio-Menü ist ein Beispiel für eine Durchgangsseite.

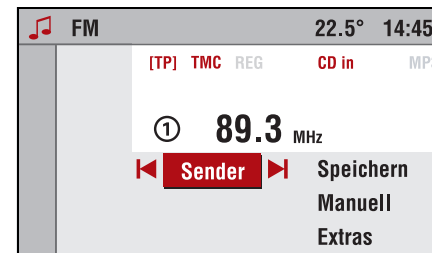

### Verweilseiten

Verweilseiten sind Menüseiten, auf denen Sie verweilen, z. B., wenn Sie Radio oder CD hören.

Auch auf Verweilseiten gibt es Menüpunkte, die ausgeführt werden können und die Sie zu weiteren Verweil- oder Einstellseiten führen.

Das Radio-Menü ist ein Beispiel für eine Verweilseite.



### Einstellseiten

Einstellseiten sind Menüseiten, in denen Sie Einstellungen vornehmen können, z. B. Klang, Systemeinstellungen, etc..

Das Menü „CD Extras“ ist ein Beispiel für eine Einstellseite.

### Menü-Ebenen

Die Menüs des Infotainment Systems sind in Ebenen gegliedert. Die aktuelle Menü-Ebene wird durch vertikale Linien am linken Bildschirmrand dargestellt (z. B. Hauptanzeige = keine Linie, Verweilseite Radio = 1 Linie, usw.).

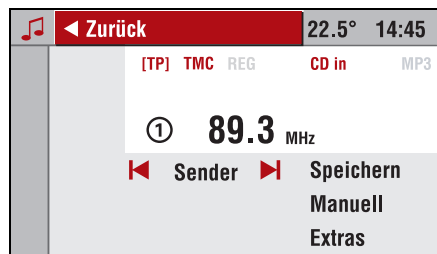

### Umgang mit den Menüs

Durch Drehen des Multifunktionsknopfes können die in einem Menü verfügbaren Menüpunkte markiert werden. Der jeweils markierte Menüpunkt ist mit einem Feld hinterlegt, der im weiteren Cursor genannt wird.

Viele der verfügbaren Funktionen werden direkt durch Drücken des Multifunktionsknopfes ausgeführt. Einige öffnen ein Untermenü mit weiteren Funktionen.

Jedes Menü besitzt den verborgenen Menüpunkt „Zurück“. Dieser Menüpunkt wird erst sichtbar, wenn Sie am oberen Ende eines Menüs angelangt sind (Multifunktionsknopf links herum drehen).

☞ Wählen Sie „Zurück“, um in das nächsthöhere Menü zu gelangen.

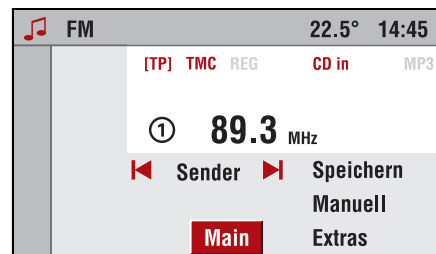

Weiterhin hat jedes Menü den verborgenen Menüpunkt „Main“. Dieser Menüpunkt wird erst sichtbar, wenn Sie am unteren Ende eines Menüs angelangt sind (Multifunktionsknopf rechts herum drehen).

- ☞ Wählen Sie „Main“, um die Hauptanzeige aufzurufen.
- Diese Funktion kann auch jederzeit durch Drücken der **MAIN**-Taste **5** ausgeführt werden.

## Auswählen aus einem Menü

Der Cursor zeigt an, welcher Menüpunkt ausgewählt werden soll.

- ☞ Cursor durch Drehen des Multifunktionsknopfes auf den gewünschten Menüpunkt bewegen.
- ☞ Auswahl durch Drücken des Multifunktionsknopfes bestätigen.
- ✓ Die entsprechende Funktion wird ausgeführt bzw. das entsprechende Untermenü wird dargestellt.
- Bei einigen Menüpunkten werden nach der Auswahl durch Drehen des Multifunktionsknopfes Einstellungen vorgenommen.

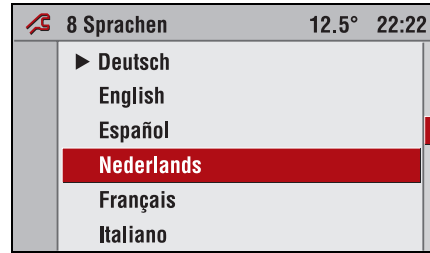

## Auswählen aus einer Liste

Bei einigen Menüpunkten werden Listen aufgerufen, in denen man sich mit dem Cursor bewegt:

- ☞ Cursor durch Drehen des Multifunktionsknopfes nach oben oder unten bewegen.
- ☞ Auswahl durch Drücken des Multifunktionsknopfes bestätigen.
- ✓ Weitere Listeneinträge erscheinen, sobald der Cursor zum oberen oder unteren Bereich des Displays bewegt wird. Am rechten Displayrand zeigt ein Rollbalken die momentane Cursorposition innerhalb der gesamten Liste an.
- Die Anzahl der Listeneinträge wird in der oberen Displayzeile angezeigt.
- In einigen Listen werden die zuletzt ausgewählten Listeneinträge durch ein ► vor dem Listeneintrag gekennzeichnet.

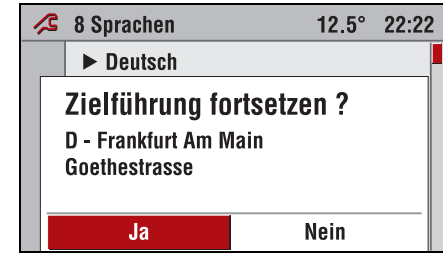

## Einblendmenüs

Das Display zeigt in bestimmten Fällen zusätzliche Hinweise und Informationen des Infotainment Systems oder anderer Fahrzeugkomponenten als Einblendung an.

Dazu wird das aktuell angezeigte Menü mit der Einblendung überlagert.

Einige der Einblendungen müssen von Ihnen bestätigt werden (z. B. Sicherheitshinweise der Navigation), andere werden nach kurzer Zeit automatisch wieder ausgeblendet.

So wird z. B. im CD-Betrieb während einer Verkehrsmeldung bei eingeschaltetem TP der Verkehrsfunksender angezeigt.

## Hauptfunktionen aufrufen

Die Hauptfunktionen werden mit den Tasten **NAVI**, **AUDIO**, **SOUND** und **BC** aufgerufen.

- ☞ Drücken Sie die **NAVI**-Taste **4**, um das Navigationsmenü aufzurufen.
- ☞ Drücken Sie die **AUDIO**-Taste **16**, um Zugriff auf die Audioquellen Radio, CD/MP3-CD oder AUX \* (externe Audioquelle) zu haben.
- ☞ Drücken Sie die **SOUND**-Taste **8**, um das Menü für die Klangeinstellungen zu öffnen.
- ☞ Drücken Sie die **BC**-Taste **12**, um die Funktionen des Bordcomputers \* anzuzeigen.

## Audioquellen

Als Audioquellen stehen Ihnen Radio (AM/FM) und CD (Audio/MP3) zur Verfügung. Sie können eine externe Audioquelle \* anschließen.

### Radio:

Sie können zwischen den beiden Wellenbereichen FM (UKW) und AM (MW) wählen.

### CD/MP3:

Der im Infotainment System integrierte CD-Spieler/CD-Wechsler \* unterstützt sowohl Audio-CDs als auch CDs im MP3-Format.

### AUX

Mit der Option AUX \* können Sie auf eine extern angeschlossene Audioquelle umschalten.

## Audioquelle wählen

Wenn das Radio- oder CD-Menü angezeigt wird:

- ☞ Drücken Sie die **AUDIO**-Taste **16**, um zwischen den Audioquellen Radio, CD/MP3-CD oder AUX \* (externe Audioquelle) umzuschalten.

Wenn Sie sich in einem anderen Menü befinden (z. B. Navigation, Settings, etc.):

- ☞ Drücken Sie die **AUDIO**-Taste **16** einmal.
- ✓ Im Display erscheint das Radio- bzw. CD-/MP3-Menü.
- ☞ Drücken Sie die **AUDIO**-Taste **16** ein weiteres Mal.
- ✓ Im Display wird angezeigt, dass das Infotainment System auf die externe Audioquelle \* umgeschaltet ist.
- ☞ Drücken Sie die **AUDIO**-Taste **16** nochmals, um die Audioquelle umzuschalten.

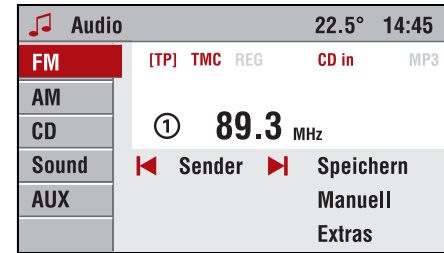

## Audioquelle über Audio-Menü wählen

- ☞ Drücken Sie die **MAIN**-Taste **5**.
- ☞ Wählen Sie den Funktionsbereich Audio in der Hauptanzeige.
- ☞ Drücken Sie den Multifunktionsknopf.
- ☞ Wählen Sie den Menüpunkt „Zurück“.
- ✓ Das Audio-Menü (Durchgangsseite „Audio“) mit den Menüpunkten „FM“, „AM“, „CD“, „Sound“ und „AUX“ \* wird angezeigt.
- ☞ Wählen Sie den Menüpunkt „AM“, „FM“ oder „CD“, um auf die gewünschte Audioquelle umzuschalten.
- ✓ Die gewählte Audioquelle wird wiedergegeben.
- ✓ Das Infotainment System wechselt auf die Verweilseite der gewählten Audioquelle (AM-, FM- oder CD-Menü).
- ☞ Wählen Sie den Menüpunkt „AUX“ \* um auf die externe Audioquelle umzuschalten.

## Lenkradfernbedienung \*

Zur Erhöhung der Fahrsicherheit und zur Steigerung des Bedienkomforts lässt sich das Infotainment System bequem über die Lenkradtasten bedienen.



Je nach Fahrzeugtyp werden zwei unterschiedliche Typen von Lenkradfernbedienungen verbaut.

Die Lenkradfernbedienung besitzt andere Funktionen in Verbindung mit dem Mobile Phone Portal \*. Siehe Anleitung zum Mobile Phone Portal.

### Lenkrad 1:

#### -Stellrad 29



Menü-Navigation

-  Drehen Sie das Stellrad nach oben/unten, um den Cursor in den Menüs nach oben/unten zu bewegen
-  Drücken Sie das Stellrad, um einen Menüpunkt zu bestätigen.

#### -Taste 29



Radio:

Nächster Senderspeicher

-  Drücken Sie die -Taste, um den jeweils nächsten gespeicherten Sender 0 ... 9 des gewählten Wellenbereichs aufzurufen.



CD:

CD-Neustart

-  Drücken Sie die -Taste, um die eingelegte Audio-CD von Beginn an zu hören.



CD-/MP3-Wechsler:

Nächste CD

-  Drücken Sie die -Taste, um zur nächsten CD zu wechseln.

MP3:

Nächstes MP3-Album

-  Drücken Sie die -Taste, um zum nächsten Album (Verzeichnis) auf der eingelegten MP3-CD zu wechseln.







#### -Taste 30

Funktionsumschaltung







-  Drücken Sie die -Taste jeweils kurz, um zwischen den Audioquellen Radio, CD/MP3-CD und AUX \* umzuschalten.

#### / -Tasten 31 und 32

Radio:



-  Drücken Sie  oder  jeweils kurz, um zum vorherigen/nächsten empfangbaren Sender abzustimmen.
-  Drücken Sie  oder  jeweils lange, um einen manuellen Suchlauf abwärts/aufwärts durchzuführen.

CD/MP3:

-  Drücken Sie  oder  jeweils kurz, um zum vorherigen/nächsten Titel zu springen.
-  Drücken Sie  oder  jeweils lange, um einen schnellen Suchlauf zurück/vor durchzuführen.

#### -Stellrad 33

Lautstärkeeinstellung

-  Drehen Sie das Stellrad nach oben, um die Lautstärke zu erhöhen.
-  Drehen Sie das Stellrad nach unten, um die Lautstärke zu verringern.

**Lenkrad 2:**

◀ / ▶ -Tasten 35 und 34

Cursortasten

☞ Drücken Sie ◀ oder ▶, um den Cursor in Menüs nach links oder rechts bzw. nach unten oder oben zu bewegen.

- Die ◀ / ▶-Tasten haben die gleiche Funktion wie das Drehen des Multifunktionsknopfes, siehe Seite 14.

↑ -Taste 36

Auswahl taste

☞ Drücken Sie die ↑-Taste, um eine Auswahl zu bestätigen.

- Die ↑-Taste hat die gleiche Funktion wie das Drücken des Multifunktionsknopfes, siehe Seite 14.

+ / - -Tasten 38 und 39

Lautstärkeeinstellung

☞ Drücken Sie die + -Taste ein- oder mehrmals kurz, um die Lautstärke stufenweise zu erhöhen.

☞ Drücken Sie die - -Taste ein- oder mehrmals kurz, um die Lautstärke stufenweise zu verringern.

- Wenn die Taste länger gedrückt wird, verändert sich die Lautstärke kontinuierlich.

O -Taste 37

Funktionsumschaltung

☞ Drücken Sie die O-Taste jeweils kurz, um zwischen den Audioquellen Radio, CD-/MP3 und AUX \* umzuschalten.

**Twin Audio \***

⚠ Twin Audio darf während der Fahrt nur von Fahrgästen auf den Rücksitzen und vom Beifahrer benutzt werden.

⚠ Eine hohe Lautstärke darf nicht für längere Zeit eingestellt sein! Anderenfalls kann es zu Hörschäden kommen.

Twin Audio bietet den Fahrgästen auf den Rücksitzen die Möglichkeit, Musik unabhängig von der am Infotainment System eingestellten Audioquelle zu hören. Dabei können zahlreiche Funktionen wie Suchlauf oder Titelsprung bei CD direkt von Twin Audio aus gesteuert werden.

Für den Musikgenuss stehen zwei Stereo-Kopfhörerausgänge (3,5-mm-Klinkenbuchse) zur Verfügung. Empfohlen werden Kopfhörer mit einer Impedanz von 32 Ohm.

Die Lautstärke kann getrennt geregelt werden.

- Die Kopfhörer sind nicht Bestandteil der Fahrzeugausstattung.

Je nach Fahrzeugtyp werden unterschiedliche Bedienelemente verbaut.



### Ein-/Ausschalten

Das Infotainment System muss eingeschaltet sein.

- ☞ Drücken Sie je nach Fahrzeugtyp die **ON/OFF-Taste** 23 bzw. die **OL-Taste** 23, am Twin Audio, um dieses ein oder auszuschalten.
- ☞ Drücken Sie nach Einschalten der Zündung erneut die **ON/OFF-** bzw. die **OL-Taste** am Twin Audio, um dieses zu nutzen.
- ✓ Die Lautsprecher im Fond des Fahrzeugs werden stumm geschaltet, sobald Twin Audio eingeschaltet wird.
- ✓ Die Fondlautsprecher werden wieder eingeschaltet, sobald Twin Audio ausgeschaltet wird.

### Lautstärke einstellen

Je nach Fahrzeugausstattung wird die Lautstärke für den entsprechenden Kopfhörer eingestellt:

- ☞ Drehen Sie den **VOLUME-Knopf** 20 bzw. 26,
- oder:
- ☞ drücken Sie die **-/+Taste** 20 bzw. 26, um die Lautstärke einzustellen.

### Audioquelle wählen

- ☞ Drücken Sie die **TUNER-Taste** 22, um auf Radio-Wiedergabe umzuschalten.
- ☞ Drücken Sie die **CD-Taste** 24, um zwischen CD-Wiedergabe und einer externen Audioquelle \* umzuschalten.

### Wellenbereich wählen

- ☞ Drücken Sie die **TUNER-Taste** ein- oder mehrmals, um zwischen den Wellenbereichen FM und AM umzuschalten.
- Der Wechsel zwischen den Wellenbereichen ist nicht möglich, wenn am Infotainment System das Radio als Audioquelle gewählt ist.

### Suchlauf

Die Tasten ◀ und ▶ 21 bzw. 25 haben die gleiche Funktion wie die Kreuzwippe 14 am Infotainment System.

- Die Tasten ◀ und ▶ am Twin Audio sind nicht aktiv, wenn am Infotainment System und am Twin Audio die gleiche Audioquelle (Radio bzw. CD) eingestellt ist.

### Einschränkungen bei der Bedienung

Mit Twin Audio kann nur die Audioquelle gesteuert werden, die am Infotainment System zu diesem Zeitpunkt nicht aktiv ist. Die Steuerung am Infotainment System hat stets Vorrang vor der Steuerung des Twin Audio.

Beispiel: Die Insassen auf den Vordersitzen hören Radio, dann kann mit Twin Audio weder zwischen den Wellenbereichen umgeschaltet noch der Sender gewählt werden. Es kann jedoch mit Twin Audio der CD-Spieler/CD-Wechsler \* ferngesteuert werden.

Wenn am Infotainment System TP eingeschaltet ist und CD gehört wird, kann am Twin Audio im Radiobetrieb nur zu einem anderen TP-Sender gewechselt werden.

Das Ein-/Ausschalten der Zufallswiedergabe bei CD ist mit Twin Audio nicht möglich.

## Radio

### Radiowiedergabe

Bei CD-Wiedergabe und Anzeige des CD-Menüs:

- ☞ Drücken Sie die **AUDIO**-Taste **16**.
- ✓ Im Display erscheint das Radio-Menü, Sie hören den zuletzt gehörten Sender.
- ✓ Wenn der Sender auf einem der Speicherplätze gespeichert ist, erscheint die Speicherplatznummer vor dem Sendernamen bzw. der Empfangsfrequenz.

Wenn Sie sich in einem anderen Menü befinden (z. B. Navigation, Settings, etc.):

- ☞ Drücken Sie die **AUDIO**-Taste **16** einmal.
- ✓ Im Display erscheint das Radio-Menü, Sie hören noch die aktuell gewählte Audio-Quelle (in diesem Fall CD).
- ☞ Drücken Sie die **AUDIO**-Taste **16** nochmals.
- ✓ Die Audio-Quelle wird umgeschaltet.

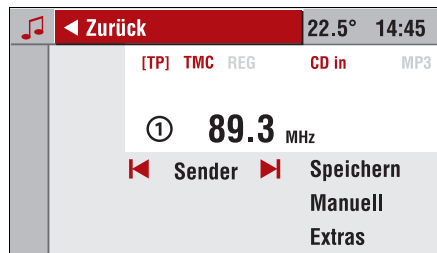

### Wellenbereich wählen

Das Infotainment System verfügt über die beiden Wellenbereiche FM (UKW) und AM (Mittelwelle). Zusätzlich verfügt jeder der Wellenbereiche über eine Autostore-Speicherebene, die automatisch mit Sendern belegt werden kann.

Je nach eingestelltem Wellenbereich erscheint in der oberen Displayzeile:

- FM
- FM AS
- AM
- AM AS

Gehen Sie wie folgt vor, um den Wellenbereich zu ändern.

Im Radio-Menü:

- ☞ Wählen Sie den Menüpunkt „**Zurück**“.
- ✓ Das Audio-Menü mit den beiden Wellenbereichen FM und AM wird angezeigt.

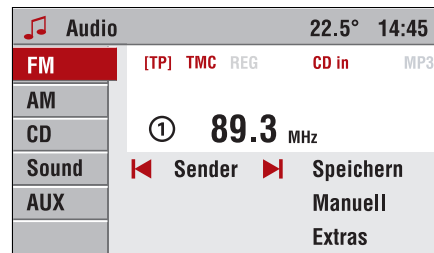

- ☞ Wählen Sie den gewünschten Wellenbereich FM oder AM.
- Die Autostore-Ebenen erreichen Sie über den Menüpunkt „**Extras**“ im Radio-Menü. Siehe „Autostore“ auf Seite 26.

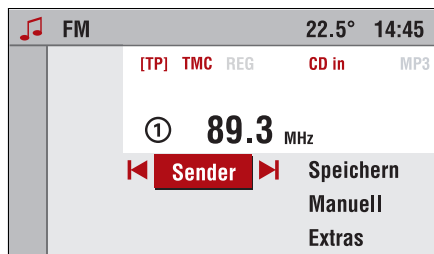

Im Radio-Menü sind folgende Funktionen verfügbar:

- **I◀** und **▶I**: Automatischer Suchlauf abwärts oder aufwärts.
- **Sender**: Auswahl eines Senders aus der Senderliste.
- **Speichern**: Speichern des aktuell eingestellten Senders auf einem der Speicherplätze 0 ... 9.
- **Manuell**: Einschalten des manuellen Suchlaufs.
- **Extras**: Umschalten auf die Autostore-Ebene, Anzeige von Meldungen zu aktuellen Verkehrsstörungen, Auswahl eines UKW-Verkehrsfunksenders für Verkehrsdurchsagen sowie im Wellenbereich FM Auswahl des Programmtyps und eine Liste der PTY-Sender.

## Sendersuchlauf

Über das Radio-Menü:

- ☞ Wählen Sie den Menüpunkt **I◀** oder **▶I** im Radio-Menü.

Über die Kreuzwippe:

- ☞ Drücken Sie die Suchlauffaste **<** oder **>** **14** kurz.
- ✓ Das Infotainment System stellt den nächsten empfangbaren Sender ein.
- Bei eingeschaltetem RDS bzw. Verkehrsfunk (TP) werden beim Suchlauf nur RDS- bzw. nur Verkehrsfunk gesucht. RDS siehe Seite 27; Verkehrsfunk (TP) siehe Seite 29.
- Wird kein Sender gefunden, schaltet das Infotainment System automatisch auf eine empfindlichere Suchlaufstufe.
- ☞ Drücken Sie die Suchlauffaste **▽** oder **△** **14** ein- oder mehrmals, um die Frequenz schrittweise einzustellen.

## Senderliste

Die Senderliste zeigt alle zur Zeit empfangbaren Sender:

- ☞ Wählen Sie den Menüpunkt **„Sender“** im Radio-Menü.
- ✓ Die Senderliste des aktuellen Wellenbereichs AM oder FM wird angezeigt.
- ☞ Wählen Sie den gewünschten Sender aus der Senderliste aus.

### Nur im Wellenbereich FM:

Das Infotainment System legt zusätzlich eine Liste aller empfangbaren Sender des aktuellen Empfangsgebietes an.

Am Beginn der Senderliste werden die auf den Speicherplätzen 0 ... 9 gespeicherten Sender angezeigt. Darunter finden Sie alle momentan empfangbaren Sender.

- ☞ Wählen Sie den Menüpunkt „**Sender aktualisieren**“, um die Senderliste zu aktualisieren.
- Die auf den Speicherplätzen 0 ...9 gespeicherten Sender werden bei der Aktualisierung nicht überschrieben.
- Die Senderliste des Infotainment Systems wird ständig aktualisiert.

### Senderspeicher

Sie können in jedem Wellenbereich je 10 Sender (Radioprogramme) auf den Speicherplätzen 0 bis 9 speichern.

Die Speicherplätze sind über die Zifferntasten **0** bis **9** oder über den Menüpunkt „**Sender**“ im Radio-Menü wählbar.

### Sender über das Radio-Menü speichern

- ☞ Stellen Sie den gewünschten Wellenbereich und Sender ein.
- ☞ Wählen Sie den Menüpunkt „**Speichern**“ im Radio-Menü.
- ☞ Wählen Sie anschließend die Position in der Senderliste, auf der der eingestellte Sender gespeichert werden soll.

### Sender von Hand speichern

- ☞ Stellen Sie den gewünschten Wellenbereich und Sender ein.
- ☞ Halten Sie die Zifferntaste gedrückt, auf der der eingestellte Sender gespeichert werden soll (**0** bis **9**).
- ✓ Das Radio schaltet kurz stumm und zeigt den bisher auf diesem Speicherplatz gespeicherten Sender an.
- ✓ Sobald der eingestellte Sender wieder hörbar wird, ist der Sender auf diesem Speicherplatz gespeichert.
- ✓ Der gewählte Speicherplatz erscheint im Display.

### Gespeicherte Sender abrufen

- ☞ Rufen Sie den gewünschten Speicherplatz 0 bis 9 mit den Zifferntasten **0** ... **9** auf,
- oder:
- ☞ wählen Sie den gewünschten Sender mit dem Menüpunkt „**Sender**“ aus der Senderliste aus.

### Manuelle Abstimmung



So können Sender eingestellt werden, deren Sendefrequenzen bekannt sind.

Über das Radio-Menü:



- ☞ Wählen Sie den Menüpunkt „**Manuell**“.
- ✓ In der oberen Displayzeile erscheint „**FM Manuell**“ oder „**AM Manuell**“, je nach gewähltem Wellenbereich.
- ✓ Die Frequenzskala des eingestellten Wellenbereiches erscheint. Der Zeiger zeigt die aktuell eingestellte Empfangsfrequenz.
- ☞ Drehen Sie den Multifunktionsknopf rechts herum, um die Empfangsfrequenz schrittweise zu erhöhen.
- ☞ Drehen Sie den Multifunktionsknopf links herum, um die Empfangsfrequenz schrittweise zu verringern.
- ☞ Drücken Sie den Multifunktionsknopf, um die eingestellte Empfangsfrequenz zu bestätigen und die manuelle Frequenzabstimmung zu beenden.

Über die Kreuzwippe :

### Grobabstimmung

 Halten Sie die Suchlautaste  oder  so lange gedrückt, bis die Frequenz des gewünschten Senders fast erreicht ist.

### Feinabstimmung

 Tippen Sie die Suchlautaste  oder  so oft an, bis die genaue Frequenz des Senders im Display angezeigt wird.

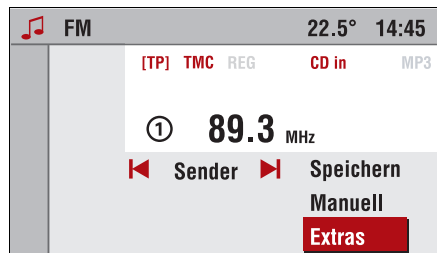

### Extras

Im Untermenü „Extras“ stehen die folgenden Optionen zur Verfügung:

#### AS Ebene

Mit dieser Option schalten Sie auf die Autostore-Ebene des aktuellen Wellenbereichs um.

Detaillierte Informationen zur Autostore-Funktion finden Sie im Abschnitt „Autostore (Automatisches Speichern)“ in diesem Kapitel, Seite 26.

#### TMC Info

Mit dieser Option erhalten Sie Meldungen zu aktuellen Verkehrsstörungen.

Detaillierte Informationen zu TMC (Traffic Message Channel) erhalten Sie im Kapitel „Info-Menü“ auf Seite 71.

#### Verkehrssender

Mit dieser Funktion können Sie einen der aktuell empfangbaren Verkehrsfunksender auswählen.

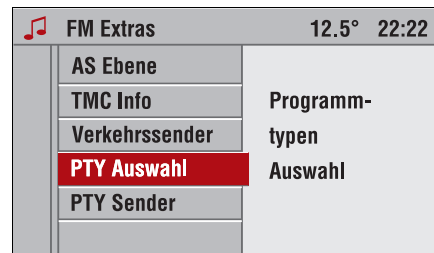

### PTY Auswahl (nur FM)

Zahlreiche RDS-Sender strahlen einen PTY-Code aus, der den Typ des gesendeten Programmes angibt (z. B. Nachrichten). Der PTY-Code ermöglicht den Sender nach dem Programmtyp auszuwählen.

- ✓ Wählen Sie den Menüpunkt „**PTY Auswahl**“ im Menü „FM Extras“.
- ✓ Die Liste der auswählbaren Programmtypen wird angezeigt.

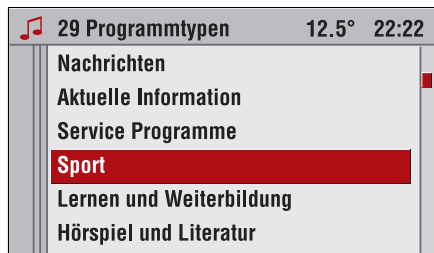

- ☞ Wählen Sie den gewünschten Programmtyp aus der Liste aus.
- ✓ Die Liste der empfangbaren Sender des gewählten Programmtyps wird angezeigt.
- ☞ Wählen Sie den gewünschten Sender aus der Liste aus.
- Wird kein entsprechender Sender gefunden, erscheint „**Kein Sender verfügbar**“ und der bisher gehörte Sender wird wiedergegeben.



#### PTY Sender (nur FM)

- ☞ Wählen Sie den Menüpunkt „**PTY Sender**“ im Menü „FM-Extras“.
- ✓ Eine Liste aller Sender mit einem gültigen Programmtyp wird angezeigt.
- ☞ Wählen Sie den gewünschten Sender aus der Liste aus.
- Einige Sender verändern je nach gesendetem Inhalt auch den PTY-Code.

## Autostore (Automatisches Speichern)

So finden Sie schnell die stärksten Sender in ihrem derzeitigen Empfangsbereich.

- ☞ Wählen Sie den Menüpunkt „**AS Ebene**“ im Menü „AM Extras“ oder „FM Extras“.
- ✓ Das Infotainment System schaltet auf die Autostore-Ebene des gewählten Wellenbereichs (AM-AS oder FM-AS) um.
- ✓ In der Hauptanzeige wird das „**AS**“-Symbol angezeigt.
- ☞ Wählen Sie den Menüpunkt „**Autostore**“ im Radio-Menü „AM AS“ oder „FM AS“.
- ✓ Der Sendersuchlauf startet, auf den AS-Speicherplätzen werden die 10 stärksten Sender aus dem derzeitigen Empfangsbereich gespeichert.
- Vorher auf den AS-Speicherplätzen gespeicherte Sender werden überschrieben.

- Im Wellenbereich FM wird beim automatischen Speichern RDS aktiviert und bleibt anschließend eingeschaltet.
- Wird TP vor dem automatischen Speichern eingeschaltet, ruft das Infotainment System nach Beenden des Sendersuchlaufs einen Speicherplatz mit einem Verkehrsfunksender auf.
- Die Speicherplätze der Autostore-Ebene können auch manuell belegt werden, siehe Abschnitt „Senderspeicher“, Seite 24.

#### Zurückschalten auf FM- oder AM-Ebene

- ☞ Wählen Sie den Menüpunkt „**Extras**“ im Radio-Menü „FM AS“ bzw. „AM AS“.
- ☞ Wählen Sie anschließend den Menüpunkt „**FM Ebene**“ bzw. „**AM Ebene**“, um wieder auf die FM- oder AM-Speicher-ebene zurück zu schalten.

#### RDS (Radio Data System)

RDS ist ein europaweiter Service der Rundfunkanstalten, der das Finden des gewünschten UKW-Programms und seinen störungsfreien Empfang wesentlich erleichtert.

RDS-Sender erkennen Sie bei eingeschaltetem RDS daran, dass anstelle der Sendefrequenz der Programmname angezeigt wird.

RDS-Sender strahlen Informationen aus, die das RDS-Radio automatisch, bzw. bei eingeschaltetem RDS auswertet.

RDS und die mit RDS verbundenen Funktionen REG und TP können im Audio-Settings-Menü eingestellt werden:

Im Audio-Menü:

- ☞ Drücken Sie die **SETTINGS**-Taste **19**.
- ✓ Das Audio-Settings-Menü erscheint.

#### RDS ein-/ausschalten

- ☞ Wählen Sie den Menüpunkt „**RDS**“ im Audio-Settings-Menü.
- ✓ Das RDS-Menü erscheint.

Sie haben nun drei Möglichkeiten, das RDS-Verhalten des Infotainment Systems zu beeinflussen:

#### 1. RDS automatisch

- ☞ Aktivieren Sie „**Automatisch**“.
- Der automatische Suchlauf reagiert sowohl auf RDS-Sender als auch auf Nicht-RDS-Sender.

## 2. RDS immer eingeschaltet

☞ Aktivieren Sie RDS mit „**Ein**“.

Durch die Aktivierung von RDS ergeben sich folgende Vorteile:

- Das Infotainment System stimmt beim automatischen Suchlauf nur noch auf RDS-Sender ab.
- Im Display erscheint statt der Frequenz der Programmname des eingestellten Senders.
- Das Infotainment System stimmt mit AF (Alternativfrequenz) immer auf die bestempfangbare Sendefrequenz des eingestellten Radioprogramms ab.

## 3. RDS ausschalten

☞ Aktivieren Sie „**Aus**“.

- ✓ Im Display wird nun statt des Programmnamens die Frequenz angezeigt.
- Das Radio stimmt nicht mehr automatisch auf die bestempfangbare Frequenz eines Programms ab.

## REG (Regionalisierung)

Einige RDS-Sender strahlen zu bestimmten Zeiten regional unterschiedliche Programme auf verschiedenen Frequenzen aus.

### Regionalisierung einschalten (RDS muss eingeschaltet sein)

Im Audio-Settings-Menü:

☞ Wählen Sie den Menüpunkt „**REG**“.

✓ Das Regionalisierungs-Menü erscheint.

Sie haben nun drei Möglichkeiten, das Verhalten des Infotainment Systems in Bezug auf Regionalprogramme zu beeinflussen:

### 1. REG automatisch

Das Infotainment System bleibt bei der Suche nach der empfangstärksten Sendefrequenz (AF) eines Radioprogramms so lange auf das eingestellte Regionalprogramm abgestimmt, bis es nicht mehr störungsfrei empfangbar ist.

- Wenn die Empfangsqualität des eingestellten Regionalprogramms für einen störungsfreien Empfang nicht mehr ausreicht, schaltet das Infotainment System auf ein anderes Regionalprogramm um.

### 2. REG ein

Das Infotainment System bleibt bei der Suche nach der empfangstärksten Sendefrequenz eines Radioprogramms immer auf das eingestellte Regionalprogramm abgestimmt.

### 3. REG aus

Das Infotainment System beachtet bei der Suche nach der empfangstärksten Sendefrequenz eines Radioprogramms auch Regionalprogramme.

- Wenn „**REG automatisch**“ oder „**REG ein**“ aktiviert ist, wird das „**REG**“-Symbol im Display angezeigt.



**TP (Traffic Program / Verkehrsfunk)**

Verkehrsfunksender erkennen Sie am „TP“-Symbol im Display.

**TP einschalten**

Über das Audio-Settings-Menü:

- ☞ Aktivieren Sie die Option „TP“ im Audio-Settings-Menü.

Über die Funktionstaste:

- ☞ Drücken Sie die **TP**-Taste **15**.

- ✓ Das „[ ]“-Symbol wird im Display angezeigt.
- ✓ Wenn der aktuelle Sender ein Verkehrsfunksender ist, erscheint „[TP]“ im Display.
- Es werden ausschließlich TP-Sender empfangen.
- Wenn der aktuelle Sender kein Verkehrsfunksender ist, sucht das Gerät automatisch den nächsten Verkehrsfunksender.
- Bei eingeschalteter TP-Funktion wird die CD-/MP3-CD-Wiedergabe während einer Verkehrsfunkdurchsage unterbrochen.

- Verkehrsdurchsagen werden mit der voreingestellten TA-Lautstärke wiedergegeben, siehe Seite 75.
- Während einer Verkehrsdurchsage erscheint im Display die Meldung „Verkehrsdurchsage“.

**TP ausschalten**

- ☞ Drücken Sie die **TP**-Taste **15**,

oder:

- ☞ schalten Sie TP mit dem Menüpunkt „TP“ im Audio-Settings-Menü aus.

- ✓ „[ ]“ erlischt im Display.

Während einer Verkehrsdurchsage:

- ☞ Drücken Sie die **TP**-Taste zweimal, um TP auszuschalten.

**Nur Verkehrsdurchsagen hören**

- ☞ Schalten Sie TP ein.
- ☞ Stellen Sie die Lautstärke ganz zurück.

**Verkehrsdurchsage ausblenden**

Um eine unerwünschte Verkehrsdurchsage auszublenden, z. B. während CD-/MP3-Wiedergabe:

- ☞ Drücken Sie die **TP**-Taste einmal während der Verkehrsdurchsage,

oder:

- ☞ Drücken Sie die **AUDIO**-Taste einmal.

- ✓ Die Verkehrsdurchsage wird abgebrochen.
- ✓ TP bleibt eingeschaltet.

**Lautstärke der Verkehrsdurchsagen einstellen**

- Die Lautstärke der Verkehrsdurchsagen (TA-Lautstärke) kann im Audio-Settings-Menü eingestellt werden, siehe Seite 75.

### Verkehrsfunk-Senderliste

In den Radio-Menüs FM-Extras und AM-Extras können Sie über den Menüpunkt „**Verkehrssender**“ direkt und ohne langwierigen Suchlauf einen der derzeit empfangbaren Verkehrsfunksender aufrufen.

### EON (Enhanced Other Networks)

Mit EON hören Sie auch Verkehrsfunkdurchsagen, wenn der eingestellte Sender keinen eigenen Verkehrsfunk ausstrahlt. Wenn Sie einen solchen Sender eingestellt haben, wird wie bei Verkehrsfunksendern das „**TP**“-Symbol dargestellt.

## CD-/MP3-Spieler

### Allgemeine Hinweise

Das Infotainment System ist mit einem CD-/MP3-Spieler oder optional mit einem 6fach-CD-/MP3-Wechsler ausgestattet.

Sie können mit diesem Gerät handelsübliche CDs mit einem Durchmesser von 12 cm abspielen.

- ⚠ Zerstörungsgefahr des CD-Laufwerks! Konturierte CDs (Shape-CDs) sind zur Wiedergabe nicht geeignet. Für Beschädigungen des CD-Laufwerks durch ungeeignete CDs wird keine Haftung übernommen.
- ⚠ Legen Sie keine DVD ins CD-Laufwerk ein.

- Immer öfter werden Audio-CDs mit sog. Kopierschutzmechanismen versehen, um diese so vor unerlaubter Vervielfältigung zu schützen. Diese Mechanismen entsprechen jedoch nicht der Audio-CD Spezifikation (Red Book), nach der alle Geräte zum Abspielen von Audio-CDs entwickelt wurden und werden. Aus diesem Grund kann es beim Abspielen von CDs mit Kopierschutzmechanismen zu Beeinträchtigungen kommen.

Sie können mit dem Infotainment System auch CDs mit MP3-Musikdateien und Mixed Mode-CDs abspielen.

### Vorbereitung der MP3-CD

Durch die Kombination von CD-Brenner, Brenner-Software, CD-Rohling und Umgebungstemperatur kann es zu Problemen bei der Abspielbarkeit der CDs kommen. Wenn Probleme mit selbst gebrannten CDs auftreten, sollten Sie beim Typ der CD-Rohlinge auf einen anderen Hersteller oder eine andere Farbe der Rohlinge wechseln. Beste Ergebnisse werden mit CD-Rohlingen mit einer Spielzeit von 74 Minuten erzielt.

Das Format der CD muss ISO 9660 Level 1, Level 2 oder JOLIET sein. Alle anderen Formate können nicht zuverlässig abgespielt werden.

Die Anzahl der abspielbaren Tracks hängt von der Anzahl der Alben auf einer CD und der Länge der Titel-Namen (ID3 Tag) ab. Generell gilt: Je weniger Alben auf der CD sind und je kürzer die Titel-Namen sind, um so mehr abspielbare Tracks passen auf eine CD.

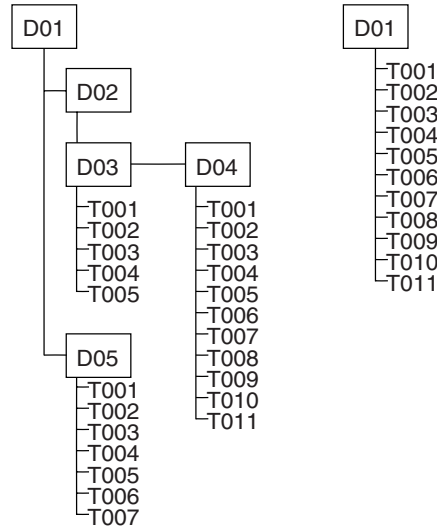

Da es mit bestimmter Brenner-Software zu Unstimmigkeiten in der Nummerierung kommen kann, sollten Sie in das Root-Album D01 entweder nur Unteralben mit Titeln (siehe linke Abbildung) oder nur Titel (siehe rechte Abbildung) aufnehmen.

Jedes Album kann mit dem PC benannt werden. Der Name des Albums kann im Display des Infotainment Systems angezeigt werden. Nehmen Sie die Benennung der Alben und Titel entsprechend Ihrer Brenner-Software vor. Hinweise dazu finden Sie in der Anleitung der Software.

- Sie sollten beim Benennen der Alben und Titel auf Umlaute und Sonderzeichen verzichten.

Wenn Sie auf eine korrekte Reihenfolge Ihrer Dateien Wert legen, müssen Sie eine Brenner-Software verwenden, die die Dateien in alphanumerischer Reihenfolge anordnet. Sollte Ihre Software nicht über diese Funktion verfügen, können Sie die Dateien auch manuell sortieren. Dazu müssen Sie vor jeden Dateinamen eine Nummer, z. B. „001“, „002“ usw. setzen. Dabei müssen auch die führenden Nullen eingegeben werden.

Sie können auch Playlisten der Dateiformate „m3u“ oder „pls“ erwdnen, um eine bestimmte Reihenfolge der Dateien zu erreichen.



Jeder Titel kann mit einem Namen versehen werden (ID3 Tag). Der Name des Titels kann ebenfalls im Display angezeigt werden.

Beim Erzeugen (Codieren) der MP3-Dateien aus den Audiodateien sollten Sie Bitraten bis max. 256 kbit/s verwenden.

Für die Verwendung der MP3-Dateien im Infotainment System müssen die MP3-Dateien die Dateiendung „.mp3“ tragen.

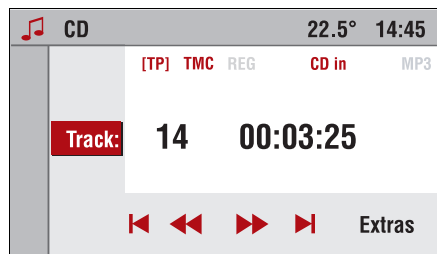

## CD-/MP3-Wiedergabe

### CD einlegen

- ☞ Schieben Sie eine Audio-CD oder eine CD mit MP3-Dateien mit der beschrifteten Seite nach oben so weit in den Audio-CD-Schacht **17**, bis sie automatisch eingezogen wird.
- ✓ Die CD-Wiedergabe beginnt.
- Im Display erscheint „**CD in**“.
- Wenn eine MP3-CD eingelegt wird, erscheint zusätzlich „**MP3**“. Je nach der Komplexität der Dateistruktur und Anzahl der MP3-Dateien auf der CD kann das Einlesen einige Zeit dauern.

Wenn sich bereits eine CD im Audio-CD-Schacht befindet:

- ☞ Drücken Sie die **AUDIO**-Taste **16** einmal.
- ✓ Im Display erscheint das CD-Menü.
- ✓ Die CD-Wiedergabe beginnt.

Wenn ein anderes als das Audio-Menü angezeigt wird (z. B. Navigation, Settings oder die Hauptanzeige):

- ☞ Drücken Sie die **AUDIO**-Taste einmal, um das Audio-Menü anzuzeigen.
- ☞ Drücken Sie die **AUDIO**-Taste erneut, um auf CD-Wiedergabe umzuschalten.
- Im Display werden die Nummer des aktuellen Titels und die abgelaufene Spielzeit angezeigt.
- Wenn die eingelegte Audio-CD über CD-Text verfügt, werden Albumtitel, Name des aktuellen Titels und der Interpret angezeigt. Dazu muss die Anzeige des CD-Textes aktiviert sein. Siehe „Titel anzeigen“ auf Seite 34.

- Bei MP3-CDs wird der ID3-Tag des aktuellen Musikstückes angezeigt. Dazu muss die Anzeige des Titels aktiviert sein. Siehe „Titel anzeigen“ auf Seite 34.  
Ist kein ID3-Tag vorhanden, wird der Dateiname angezeigt.

## Direkte Titelauswahl

Im CD-Menü:

- ☞ Wählen Sie den Menüpunkt „**Track**“.
- ✓ Die Liste der auf der CD vorhandenen Titel wird angezeigt.
- ☞ Wählen Sie den gewünschten Titel aus der Liste aus.

## Wahl nachfolgender oder vorheriger Titel

- ☞ Drücken Sie die Suchlauf Taste ◀ oder ▶ kurz,
- oder:
- ☞ wählen Sie im CD-Menü den Menüpunkt „|◀“ oder „▶|“.

## Schneller Suchlauf vor/zurück

Zum Suchen einer Passage auf einer CD:

- ☞ Halten Sie die Kreuzwippe ◀ oder ▶ **14** so lange gedrückt, bis Sie die gewünschte Passage erreicht haben,
- oder
- ☞ wählen Sie im CD-Menü den Menüpunkt „◀◀“ oder „▶▶“.
- ✓ Es erfolgt ein schneller Vor-/Rücklauf.
  - Während des schnellen Vor-/Rücklaufs erfolgt die Wiedergabe mit erhöhter Geschwindigkeit und mit verminderter Lautstärke.
  - ☞ Zum Stoppen des schnellen Suchlaufes über das Menü wählen Sie erneut den Menüpunkt „◀◀“ oder „▶▶“.



## CD Extras

Über das Menü CD-Extras lassen sich zahlreiche weitere Funktionen für CD-/MP3-Wiedergabe einstellen.

- ☞ Wählen Sie den Menüpunkt „**Extras**“ im CD-Menü.

Folgende Funktionen können ausgewählt werden:

### Normal

Die Wiedergabe der CD-/MP3-Titel erfolgt in der normalen Reihenfolge.

### Random CD

Die Wiedergabe der Titel erfolgt in zufälliger Reihenfolge.

- ✓ Im Display erscheint das „R●“-Symbol.
- ☞ Um die Random-Funktion zu beenden, aktivieren Sie „Normal“ im Menü CD-Extras.

### Random Album

Diese Funktion ist nur bei einer MP3-CD verfügbar.

Die Wiedergabe der Titel des ausgewählten Albums erfolgt in zufälliger Reihenfolge.

- ✓ Im Display erscheint das „R●“-Symbol.
- ☞ Um die Random-Funktion zu beenden, aktivieren Sie „Normal“ im Menü CD-Extras.

### Repeat Track

Der aktuelle CD-/MP3-Titel wird wiederholt, bis Sie eine andere Betriebsart wählen.

- ✓ Im Display erscheint das „↺“-Symbol.
- ☞ Um die Repeat-Funktion zu beenden, aktivieren Sie „Normal“ im Menü CD-Extras,

oder:

- ☞ drücken Sie die ∇-Taste **14** lang.
- Sie können die Repeat-Funktion auch durch langes Drücken der ∇-Taste ein- und ausschalten.

### Scan CD

Alle Titel der CD werden kurz angespielt.

- ✓ Im Display erscheint das „▶“-Symbol.
- ☞ Um den aktuell angespielten Titel ganz zu hören und die Scan-Funktion zu beenden, aktivieren Sie „Normal“ im Menü CD-Extras,

oder:

- ☞ drücken Sie die Δ-Taste **14** lang.
- Sie können die Scan-Funktion auch durch langes Drücken der Δ-Taste ein- und ausschalten.



### Titel anzeigen

- ☞ Aktivieren Sie diese Funktion, wenn das Infotainment System statt der laufenden Spielzeit den Namen eines Titels anzeigen soll.

### MP3-Album oder Playliste auswählen

Besteht Ihre MP3-CD aus mehreren Alben (Verzeichnissen) oder Playlisten in den Datei-Formaten „m3u“ oder „pls“, können Sie diese wie folgt auswählen:

- ☞ Tippen Sie die Kreuzwippe ∇ oder Δ **14** so oft kurz an, bis das Album oder die Playliste auf dem Display erscheint.

oder über das CD-Menü:

- ☞ Wählen Sie den Menüpunkt „**Album**“.
- ✓ Die Liste der auf der CD vorhandenen Alben oder Playlisten wird angezeigt.
- ☞ Wählen Sie das Album oder die Playliste aus.
- ✓ Sie hören den ersten Titel des Albums oder der Playliste.
- Verzeichnisse, die keine MP3-Dateien enthalten, werden automatisch übersprungen.

### CD entnehmen

- ☞ Drücken Sie die -Taste .
- ✓ Die CD wird ausgeschoben.
- Wenn die CD nicht innerhalb von 10 Sekunden aus dem CD-Schacht entnommen wird, zieht das Infotainment System die CD aus Gründen der Fahr-sicherheit wieder ein.



## CD-/MP3-Wechsler \*

Allgemeine Hinweise, siehe Kapitel „CD-/MP3-Spieler“ auf Seite 30.

### Infotainment System einschalten

- ☞ Drücken Sie den Knopf .
- ✓ Die zuletzt eingestellte Audioquelle erscheint auf dem Display.
- ✓ Sie hören die zuletzt eingestellte Audioquelle.

### CD einlegen

- ☞ Drücken Sie die Taste .
- ✓ Das Menü CD-/MP3-Wechsler erscheint auf dem Display.
- Im Menü CD-/MP3-Wechsler läuft immer die Radiowiedergabe, um den CD-Wechsel zu überbrücken.
- ☞ Wählen Sie ein leeres CD-Fach aus.
- ✓ „Bitte CD jetzt einlegen“ erscheint im Display.
- ☞ Schieben Sie die CD in den CD-Einschub .
- ✓ Die CD wird automatisch eingezogen.
- Der Einzug der CD darf nicht behindert oder unterstützt werden.
- ✓ Das Kontrollkästchen des markierten CD-Fachs wird aktiviert.
- ✓ Im Menü CD erscheint „CD in“ auf dem Display. Handelt es sich um eine CD mit MP3-Musikdateien, erscheint zusätzlich „MP3“ auf dem Display.



## CD-Wiedergabe

Wechseln Sie von der Radiowiedergabe zur CD-Wiedergabe wie folgt:

- ✓ Eine oder mehrere CDs befinden sich im CD-/MP3-Wechsler.
- ☞ Drücken Sie die Taste **Audio 16**.
- ✓ Das Menü CD erscheint auf dem Display.
- ✓ Das ausgewählte CD-Fach und der Titel erscheinen auf dem Display.
- ✓ Sie hören die CD im ausgewählten CD-Fach.
- Sind keine CDs im CD-/MP3-Wechsler, wird „Keine CD eingelegt“ angezeigt.

## Titelanwahl

Bei Audio-CDs erfolgt die Titelanwahl innerhalb der CD, bei MP3- und Mixed Mode-CDs innerhalb des gewählten Albums.

- ✓ Sie hören einen Titel.
- ☞ Tippen Sie die Kreuzwippe ◀ oder ▶ **14** so oft an, bis der gewünschte Titel auf dem Display erscheint.
- ✓ Sie hören den gewünschten Titel.

Oder:

- Sie befinden sich im Menü CD.
- ☞ Drehen Sie den Multifunktionsknopf **6**, bis der Menüpunkt |◀ oder ▶| markiert ist.
- ☞ Drücken Sie den Multifunktionsknopf **6** so oft, bis der gewünschte Titel auf dem Display erscheint.
- ✓ Sie hören den gewünschten Titel.

Oder:

- Sie befinden sich im Menü CD.
- ☞ Wählen Sie den Menüpunkt „Track“ aus.
- ✓ Eine Liste mit Titeln erscheint auf dem Display.
- ✓ Der gerade gespielte Titel ist mit einem Pfeil gekennzeichnet.
- ☞ Wählen Sie den gewünschten Titel aus.
- ✓ Das Menü CD erscheint auf dem Display.
- ✓ Der neu ausgewählte Titel wird auf dem Display angezeigt.
- ✓ Sie hören den neu ausgewählten Titel.



### Schneller Suchlauf vor/zurück

Suchen Sie eine bestimmte Passage auf einer CD, gehen Sie wie folgt vor:

- ✓ Sie hören einen Titel.
- ☞ Halten Sie die Kreuzwippe ◀ oder ▶ **14** so lange gedrückt, bis Sie die gewünschte Passage erreicht haben.
- ✓ Der CD-/MP3-Wechsler spielt die CD-Wiedergabe mit erhöhter Geschwindigkeit und verminderter Lautstärke ab.
- Bei MP3-Titeln wird der schnelle Suchlauf nicht hörbar durchgeführt.

Oder:

- ✓ Sie befinden sich im Menü CD.
- ☞ Wählen Sie den Menüpunkt ◀◀ oder ▶▶ aus.
- ✓ Der CD-/MP3-Wechsler spielt die CD-Wiedergabe mit erhöhter Geschwindigkeit und verminderter Lautstärke ab.
- Bei MP3-Titeln wird der schnelle Suchlauf nicht hörbar durchgeführt.
- ☞ Wählen Sie erneut den Menüpunkt ◀◀ oder ▶▶ aus, wenn die gewünschte Passage erreicht ist.

### CD-Auswahl

- ✓ Sie hören einen Titel.
- ☞ Drücken Sie die entsprechende Zifferntaste **9**.
- ✓ Der CD-/MP3-Wechsler schaltet stumm.
- ✓ „CD wird gelesen...“ erscheint auf dem Display.
- ✓ Das ausgewählte CD-Fach und der Titel erscheinen auf dem Display.
- ✓ Sie hören die CD im ausgewählten CD-Fach.
- Sind keine weiteren CDs eingelegt, wird die aktuelle CD weitergespielt.

Oder:

- ☞ Tippen Sie die Kreuzwippe ▽ oder ▲ **14** so oft an, bis das gewünschte CD-Fach markiert ist.
- ✓ Der CD-/MP3-Wechsler schaltet stumm.
- ✓ „CD wird gelesen...“ erscheint auf dem Display.
- ✓ Das ausgewählte CD-Fach und der Titel erscheinen auf dem Display.
- ✓ Sie hören die CD im ausgewählten CD-Fach.
- Sind keine weiteren CDs eingelegt, wird die aktuelle CD weitergespielt.

Oder:

Wählen Sie die gewünschte CD, ausgehend vom Menü CD, wie folgt aus:

- ☞ Wählen Sie den Menüpunkt „CD“ aus.
- Bei einer MP3-CD wird der Menüpunkt „Album“ angezeigt
- ✓ Eine Liste mit allen CDs erscheint auf dem Display.
- ✓ Die ausgewählte CD ist durch einen Unterstrich gekennzeichnet.
- ☞ Wählen Sie die gewünschte CD aus.
- ✓ Das Menü CD erscheint auf dem Display.
- ✓ Die neu ausgewählte CD wird auf dem Display angezeigt.
- ✓ Sie hören die neu ausgewählte CD.
- Handelt es sich um eine Mixed Mode-CD, werden Audio- und MP3-Bereich separat angezeigt.

### MP3-Album oder Playliste auswählen

Besteht eine MP3-CD aus mehreren Alben (Verzeichnissen) oder Playlisten in den Formaten „m3u“ oder „pls“, können Sie diese wie folgt auswählen:

- ☞ Tippen Sie die Kreuzwippe ▽ oder ▲ **14** so oft kurz an, bis das Album oder die Playliste auf dem Display erscheint.

Oder über das CD-Menü:

- ☞ Wählen Sie den Menüpunkt „Album“ aus.
- ✓ Die Liste der auf der CD vorhandenen Alben oder Playlisten wird angezeigt.
- ✓ Die aktuelle CD ist unterstrichen und das gerade abgespielte Album bzw. die Playliste ist mit einem Pfeil gekennzeichnet.
- ☞ Wählen Sie das Album oder die Playliste aus.
- ✓ Sie hören den ersten Titel des Albums oder der Playliste.
- Verzeichnisse, die keine MP3-Dateien enthalten, werden automatisch übersprungen.
- Ist das Album oder die Playliste an erster oder letzter Stelle einer CD, dann wird mit der Kreuzwippe  $\nabla$  oder  $\Delta$   zur nächsten, bzw. zur vorherigen CD gewechselt.

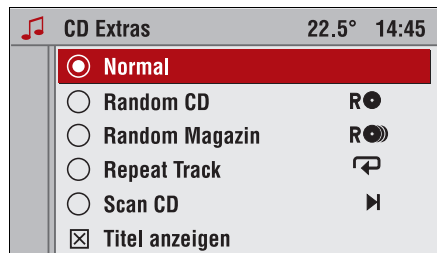

### CD Extras

Im Menü Extras stehen Ihnen die folgenden Optionsfelder zur Verfügung:

- Normal; mit dieser Option werden die nachfolgenden Funktionen Random CD-/Magazin, Repeat Track oder Scan CD deaktiviert
- Random CD, siehe „Zufallswiedergabe CD bzw. Magazin (Random)“
- Random Magazin, siehe „Zufallswiedergabe CD bzw. Magazin (Random)“
- Repeat Track, siehe “Titelwiederholung (Repeat Track)” auf Seite 39
- Scan CD, siehe “Titelanspielen (Scan CD)” auf Seite 40
- Titel anzeigen, siehe “CD-Text aktivieren/deaktivieren” auf Seite 41

### Zufallswiedergabe CD bzw. Magazin (Random)

#### Zufallswiedergabe CD (Random)

Audio-CD:

Bei Zufallswiedergabe einer Audio-CD werden die Titel einer CD in zufälliger Reihenfolge wiedergegeben.

MP3- und Mixed Mode-CD:

Bei Zufallswiedergabe einer MP3- bzw. Mixed Mode-CD werden die Titel der CD in zufälliger Reihenfolge wiedergegeben.

#### Zufallswiedergabe CD einschalten

- ✓ Sie befinden sich im Menü CD.
- ☞ Wählen Sie den Menüpunkt „Extras“ aus.
- ✓ Das Menü Extras erscheint auf dem Display.
- ☞ Wählen Sie das Optionsfeld „Random CD“ aus.
- ✓ Das Menü CD erscheint auf dem Display.

Das Symbol  wird auf dem Display angezeigt.

**Zufallswiedergabe Magazin (Random)**

Bei Zufallswiedergabe Magazin werden die Titel aller eingelegten CDs in zufälliger Reihenfolge wiedergegeben.



Je nach CD-Typ (Audio-CD, MP3-CD oder Mixed Mode-CD) werden vor dem Wechsel zur nächsten CD eine bestimmte Anzahl von Titeln abgespielt.

- Auf diese Weise wird die Mechanik geschont und es werden längere Abspielunterbrechungen durch CD-Wechsel vermieden.

**Zufallswiedergabe Magazin (Random) einschalten**

- ✓ Sie befinden sich im Menü CD.
- ☞ Wählen Sie den Menüpunkt „Extras“ aus.
- ✓ Das Menü Extras erscheint auf dem Display.
- ☞ Wählen Sie das Optionsfeld „Random Magazin“ aus.
- ✓ Das Menü CD erscheint auf dem Display.
- ✓ Das Symbol  wird auf dem Display angezeigt.



**Zufallswiedergabe CD bzw. Magazin (Random) ausschalten**

- ✓ Sie befinden sich im Menü CD.
- ☞ Wählen Sie den Menüpunkt „Extras“ aus.
- ✓ Das Menü Extras erscheint auf dem Display.
- ☞ Wählen Sie das Optionsfeld „Normal“ aus.
- ✓ Das Menü CD erscheint auf dem Display.
- ✓ Das Symbol  bzw.  wird auf dem Display nicht mehr angezeigt.

**Titelwiederholung (Repeat Track)**

Mit der Repeat-Funktion wiederholt der CD-/MP3-Wechsler den aktuellen Titel.



**Titelwiederholung (Repeat Track) einschalten**

- ✓ Sie hören einen Titel.
- ☞ Halten Sie die Kreuzwippe   so lange gedrückt, bis das Symbol  auf dem Display erscheint.
- ✓ „Repeat Track ON“ erscheint für etwa 3 Sekunden auf dem Display.
- ✓ Sie hören immer diesen Titel.

Oder:

- ✓ Sie befinden sich im Menü CD.
- ☞ Wählen Sie den Menüpunkt „Extras“ aus.
- ✓ Das Menü Extras erscheint auf dem Display.
- ☞ Wählen Sie das Optionsfeld „Repeat Track“ aus.
- ✓ Das Menü CD erscheint auf dem Display.
- ✓ Das Symbol  wird auf dem Display angezeigt.
- ✓ Sie hören immer diesen Titel.

**Titelwiederholung (Repeat Track) ausschalten**

- ☞ Halten Sie die Kreuzwippe   so lange gedrückt, bis das Symbol  nicht mehr angezeigt wird.
- ✓ „Repeat Track OFF“ erscheint für etwa 3 Sekunden auf dem Display.

Oder:

- ✓ Wählen Sie einen neuen Titel aus (siehe „Titelanwahl“ auf Seite 36).



Oder:

- ✓ Sie befinden sich im Menü CD.
- ☞ Wählen Sie den Menüpunkt „Extras“ aus.
- ✓ Das Menü Extras erscheint auf dem Display.
- ☞ Wählen Sie das Optionsfeld „Normal“ aus.
- ✓ Das Menü CD erscheint auf dem Display.
- ✓ Das Symbol  wird auf dem Display nicht mehr angezeigt.

### Titelanspielen (Scan CD)

Mit der Funktion Scan CD spielt der CD-/MP3-Wechsler jeden Titel 10 Sekunden lang an.



### Titelanspielen (Scan CD) einschalten

- ✓ Sie hören einen Titel.
- ☞ Halten Sie die Kreuzwippe   so lange gedrückt, bis das Symbol  auf dem Display erscheint.

Oder:

- ✓ Sie befinden sich im Menü CD.
- ☞ Wählen Sie den Menüpunkt „Extras“ aus.
- ✓ Das Menü Extras erscheint auf dem Display.
- ☞ Wählen Sie das Optionsfeld „Scan CD“ aus.
- ✓ Das Menü CD erscheint auf dem Display.
- ✓ Das Symbol  wird auf dem Display angezeigt.

### Titelanspielen (Scan Tracks) ausschalten

☞ Halten Sie die Kreuzwippe   so lange gedrückt, bis das Symbol  nicht mehr angezeigt wird.

Oder:

- ✓ Wählen Sie einen neuen Titel aus (siehe „Titelanwahl“ auf Seite 36).

Oder:

- ✓ Sie befinden sich im Menü CD.
- ☞ Wählen Sie den Menüpunkt „Extras“ aus.
- ✓ Das Menü Extras wird auf dem Display angezeigt.
- ☞ Wählen Sie das Optionsfeld „Normal“ aus.
- ✓ Das Menü CD erscheint auf dem Display.
- ✓ Das Symbol  wird auf dem Display nicht mehr angezeigt.

## CD-Text aktivieren/deaktivieren

Je nachdem, ob CD-Text aktiviert oder deaktiviert ist, können unterschiedliche Informationen angezeigt werden:

- Aktiviert: CD-Name  
Titelname  
Interpretname
- Deaktiviert: Titelnummer  
Spielzeit
- Nicht alle CDs enthalten CD-Text. In diesem Fall werden immer Titelnummer und Spielzeit angezeigt.
- ✓ Sie befinden sich im Menü CD.
- ☞ Wählen Sie den Menüpunkt „Extras“ aus.
- ✓ Das Menü Extras erscheint auf dem Display.
- ☞ Aktivieren/Deaktivieren Sie das Kontrollkästchen „Titel anzeigen“.
- ✓  – aktiviert.
- ✓  – deaktiviert.

## Verkehrsdurchsage im CD-Betrieb

- Sie können während des CD-Betriebs Verkehrsdurchsagen empfangen. Verkehrsfunk (TP), siehe Seite 29.

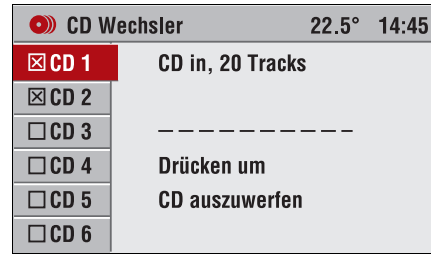

## CD auswerfen

- ☞ Drücken Sie die Taste **18**.
- ✓ Das Menü CD-/MP3-Wechsler erscheint auf dem Display.
- ✓ Sie hören den zuletzt eingestellten Sender oder die zuletzt gespielte CD.
- ☞ Wählen Sie das gewünschte CD-Fach aus.
- ☞ Drücken Sie den Multifunktionsknopf.
- ✓ Der CD-/MP3-Wechsler gibt die CD aus.
- ☞ Entnehmen Sie die CD.
- Wird die CD nicht entnommen, wird sie nach einiger Zeit automatisch wieder eingezogen.

Sie haben die Möglichkeit, alle CDs nacheinander aus dem CD-/MP3-Wechsler zu entfernen:

- ☞ Halten Sie die Taste **18** lange gedrückt.
- ✓ Auf dem Display erscheint ein Einblendmenü mit dem Text „Alle CDs auswerfen?“.
- ☞ Bestätigen Sie „OK“ durch Drücken des Multifunktionsknopfs **6**.
- ✓ Die CDs werden nacheinander ausgeworfen.
- Wird eine CD nicht entnommen, wird die CD automatisch wieder eingezogen und der Auswurfprozess abgebrochen.

Sound	12.5°	22:22
Höhen	+2	
Bässe	+4	
Fader	-4	
<b>Balance</b>	<b>+0</b>	
Sound	Benutzer	

## Klangeinstellungen

Stellen Sie separat für jede Quelle (Radio, CD/MP3) den Klang individuell über „Höhen“ und „Bässe“ ein, oder wählen Sie mit „Sound“ einen der voreingestellten Klangstile aus.

Außerdem können Sie mit „Fader“ und „Balance“ die Lautstärkeverteilung einstellen.

- Die Einstellungen Fader und Balance gelten für alle Quellen und können nicht separat eingestellt werden.
- Wählen Sie die gewünschte Quelle (FM/AM oder CD/MP3), für die Sie den Klang einstellen möchten.
- Drücken Sie die **SOUND**-Taste **8**, um das Menü Sound aufzurufen.
- Auf dem Display erscheinen die Menüpunkte für die Klangeinstellung.

Sound	12.5°	22:22
Höhen	-7	
Bässe	+5	

### Höhen

- Wählen Sie den Menüpunkt „Höhen“ aus.
- Stellen Sie den gewünschten Wert für die Höhen ein und bestätigen Sie durch Drücken des Multifunktionsknopfes.

### Bässe

- Wählen Sie den Menüpunkt „Bässe“ aus.
- Stellen Sie den gewünschten Wert für die Bässe ein und bestätigen Sie durch Drücken des Multifunktionsknopfes.

Sound	12.5°	22:22
Fader	-4	
Balance L	+0	R

### Fader

- Wählen Sie den Menüpunkt „Fader“ aus.
- Stellen Sie die gewünschte Lautstärkeverteilung „V <-> H“ (Vorn / Hinten) ein und bestätigen Sie durch Drücken des Multifunktionsknopfes.

### Balance

- Wählen Sie den Menüpunkt „Balance“ aus.
- Stellen Sie die gewünschte Lautstärkeverteilung „L <-> R“ (Links / Rechts) ein und bestätigen Sie durch Drücken des Multifunktionsknopfes.

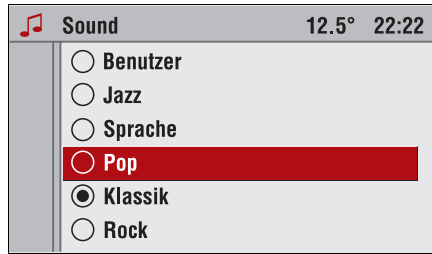

### Sound

Wenn Sie einen voreingestellten Klangstil bevorzugen, können Sie hier aus fünf Möglichkeiten wählen.

- ☞ Wählen Sie den Menüpunkt „**Sound**“ aus.
- ✓ Die Liste der verfügbaren Klangstile wird angezeigt.
- ☞ Aktivieren Sie den gewünschten Klangstil.
  - Unter dem Klangstil „**Benutzer**“ sind Ihre persönlichen Einstellungen der Höhen und Bässe gespeichert.
  - Sobald Sie Höhen oder Bässe verstellen, wird automatisch der Klangstil „**Benutzer**“ eingestellt.

## AUX-Eingang \*

Um eine am AUX-Eingang Ihres Fahrzeuges angeschlossene Audioquelle, z. B. einen tragbaren CD-Spieler, über die Lautsprecher des Infotainment Systems wiedergeben, muss die Audioquelle aktiviert werden:

- ✓ Das Radio ist eingeschaltet.
- ☞ Schließen Sie die Audioquelle an den AUX-Eingang Ihres Fahrzeuges an.
- ☞ Drücken Sie die Taste **AUDIO** , bis „AUX“ auf dem Display erscheint.
- ✓ Die externe Audioquelle wird auf das Infotainment System durchgeschaltet.
- ☞ Schalten Sie die externe Audioquelle ein und stellen Sie deren maximale Lautstärke ein.
- Das Signal der Audioquelle wird über die Lautsprecher des Infotainment Systems wiedergegeben.

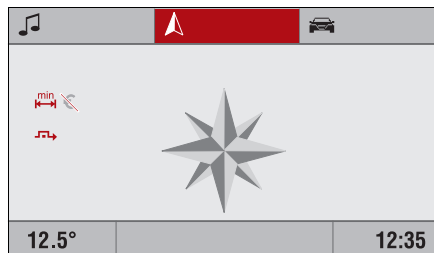

## Navigation

Das Navigationssystem führt Sie zuverlässig und sicher ohne lästiges Kartenlesen zum gewünschten Fahrziel.

Mit der dynamischen Zielführung wird auf Wunsch auch die aktuelle Verkehrssituation bei der Routenberechnung berücksichtigt. Dazu empfängt das Infotainment System die Verkehrsmeldungen des derzeitigen Empfangsgebietes über RDS-TMC.

Das Navigationssystem kann jedoch nicht das jeweilige Verkehrsgeschehen, kurzfristig geänderte Verkehrsregeln und plötzlich auftretende Gefahren oder Hindernisse (z. B. Baustellen) berücksichtigen.

⚠ Die Benutzung des Navigationssystems entbindet den Fahrer nicht von seiner Eigenverantwortung für ein richtiges und umsichtiges Verhalten im Straßenverkehr. Die jeweils geltenden Verkehrsregeln sind immer zu beachten. Sollte ein Zielführungshinweis den Verkehrsregeln widersprechen, so gelten immer die Verkehrsregeln. Weitere Hinweise, siehe Seite 9.

Das Navigationssystem des Infotainment Systems ermöglicht es, auch ohne Ortskenntnisse, zum Ziel geleitet zu werden.

### Funktionsweise des Navigationssystems

Die Position und Bewegungen des Fahrzeugs werden vom Navigationssystem durch Sensoren erfasst. Der zurückgelegte Weg wird durch das Tachosignal des Fahrzeugs ermittelt, Drehbewegungen in Kurven durch einen Gyrosensor (Trägheitskompass). Die Positionsbestimmung erfolgt über die Satelliten des GPS (Global Positioning System).

Durch den Vergleich der Sensorsignale mit der digitalen Karte auf der Navigations-DVD/CD ist es möglich, die Position mit einer Genauigkeit von ca. 10 m zu errechnen.

### Wichtige Anmerkungen zur Funktion des Navigationssystems

Das System ist grundsätzlich auch mit schlechtem GPS-Empfang funktionsfähig, allerdings kann sich bei schlechtem oder gestörtem GPS-Empfang die Genauigkeit der Positionsfindung verringern oder es können Störungen bei der Positionsermittlung auftreten, die in fehlerhaften Positionsmeldungen resultieren.

Schlechten GPS-Empfang erkennen Sie am durchgestrichenen GPS-Symbol in der Hauptanzeige.

Nach der Eingabe der Zieladresse oder eines speziellen Zieles (nächste Tankstelle, Hotel etc.) wird die Route vom momentanen Standort aus zum gewählten Ziel berechnet.

Die Zielführung erfolgt durch Sprachausgabe und durch einen Richtungspfeil, mit Hilfe einer mehrfarbigen Kartendarstellung \* oder einer Kombination \* aus beiden Darstellungen.

Die Sprachausgabe und der Richtungspfeil im Display empfehlen die nächste Fahrtrichtungsänderung.



## Navigations-DVD/CD einlegen

☞ Schieben Sie die Navigations-DVD/CD mit der beschrifteten Seite nach oben so weit in den DVD/CD-Schacht **3**, bis sie automatisch eingezogen wird.

## Navigations-DVD/CD entnehmen

☞ Drücken Sie die -Taste **2**.

- ✓ Die DVD/CD wird ausgeschoben.
- Wenn die DVD/CD nicht innerhalb von 10 Sekunden aus dem DVD/CD-Schacht entnommen wird, zieht das Infotainment System die DVD/CD aus Gründen der Fahrsicherheit wieder ein.

## Sprache einstellen

Sie können die Sprache der Navigationsansagen ändern.

- Sprache einstellen siehe Seite 72.

## Hinweise zu Navigations-DVDs/CDs

- Benutzen Sie nur die von Ihrem Fahrzeughersteller freigegebenen Navigations-DVDs/CDs. Das Infotainment System liest keine Navigations-DVDs/CDs anderer Hersteller.
- Legen Sie auf keinen Fall Navigations-DVDs in den CD-Schacht ein. DVDs können sich im CD-Laufwerk verklemmen. Ein kostenpflichtiger Austausch des Gerätes ist dann notwendig.
- Wir empfehlen Ihnen, immer die aktuelle Navigations-DVD/CD für Ihr Infotainment System zu benutzen.
- Auf allen Navigations-CDs sind das europäische Fernstraßennetz und die großen europäischen Städte gespeichert.
- Für weitere Informationen zu Navigations-DVDs/CDs empfehlen wir Ihnen, sich an einen Opel Partner zu wenden.

### DVD 100 NAVI:

- Das detaillierte Straßennetz aller in der Zieleingabe angezeigten Länder ist auf der Navigations-DVD gespeichert. Ein Wechseln der DVD ist beim Grenzübertritt nicht erforderlich.
- In einigen Ländern wird das Infotainment System DVD 100 NAVI nur mit Navigations-CD angeboten.

Navi inaktiv	22.5° 14:45
<b>Navi starten</b>	D - FRANKFURT AM MAIN GOETHESTRASSE
Neues Ziel	
Zielspeicher	
Info	
Reise	
Karte	

## Navigationssystem aktivieren

☞ Drücken Sie die **NAVI**-Taste **4**,

oder:

☞ wählen Sie in der Hauptanzeige den Funktionsbereich und bestätigen Sie die Auswahl.

Bei inaktiver Navigation:

- ✓ Das Hauptmenü Navigation wird angezeigt.

Bei aktiver Navigation:

- ✓ Je nach vorher eingestellter Darstellungsart wird im Zielführungsbildschirm der Richtungspfeil, die Navigationskarte \* oder der geteilte Bildschirm mit Richtungspfeil und Navigationskarte \* angezeigt.

## Ziele eingeben

Es stehen die folgenden Möglichkeiten der Zieleingabe zur Verfügung:

- **Neues Ziel eingeben:** Eingabe einer neuen Zieladresse mit Land, Ort, Straße und Hausnummer oder Ecke, siehe Seite 48.
- **Sonderziele:** Auswahl besonderer Ziele (Restaurants, Hotels etc.), siehe Seite 50.
- **Zielspeicher:** Auswahl eines Zieles aus dem Adressbuch, der Liste der zuletzt verwendeten Ziele oder Laden der Heimatadresse, siehe Seite 51.
- **Ziele über die Landkarte eingeben** ✱: Eingabe eines Zieles über ein Fadenkreuz auf der Navigationskarte, siehe Seite 68.

### Nur CD 60 NAVI bzw. CD 80 NAVI:

- Befindet sich das Ziel in einem anderen Land, kann es sein, dass das Ziel nicht auf der aktuellen Navigations-CD gespeichert ist. In diesem Fall geben Sie zunächst eine größere auf der CD gespeicherte Stadt in der Nähe des Ziels ein. Nach Erreichen dieser Stadt legen Sie dann die Navigations-CD des Zielandes ein und geben den Zielort ein.



## Eingabe von Buchstaben

Die Zeicheneingabe für die Navigationsangaben erfolgt über die Auswahl von Buchstaben aus einer Reihe von Buchstaben, Ziffern und Sonderzeichen.

Sobald Sie z. B. einen Orts- oder Straßennamen eingeben, erscheint ein Eingabemenü, das im Folgenden einfach „Schreibmaschine“ genannt wird.

- ☞ Bewegen Sie den Cursor durch Drehen des Multifunktionsknopfes auf das gewünschte Zeichen.
- ✓ Das aktuell markierte Zeichen wird hervor gehoben.
- ☞ Bestätigen Sie die Auswahl durch Drücken des Multifunktionsknopfes.
- ✓ Das ausgewählte Zeichen wird in das Eingabefeld übernommen.

## Intelligente „Schreibmaschine“

Bei der Eingabe von Zielen werden die eingegebenen Zeichen mit den gespeicherten Daten auf der Navigations-DVD/CD verglichen. Die Auswahl der anschließend auswählbaren Zeichen wird sinnvoll eingeschränkt.

In der „Schreibmaschine“ sind dann nur noch die Zeichen auswählbar, die zur weiteren Namensbestimmung möglich sind.

Das Infotainment System ergänzt danach automatisch die Eingabe mit den möglichen weiteren Zeichen.

## Löschen von Zeichen

Wenn Sie bei der Eingabe ein falsches Zeichen eingegeben haben:

- ☞ Wählen Sie in der „Schreibmaschine“ den Menüpunkt „◀C“.
- ✓ Das zuletzt gewählte Zeichen wird gelöscht.
- Wenn das Infotainment System automatisch Zeichen ergänzt hat, werden auch diese Zeichen wieder gelöscht.

### Zeicheneingabe abbrechen

- ☞ Drehen Sie den Multifunktionsknopf links herum, bis der verborgene Menüpunkt „**Abbrechen**“ angezeigt wird.
- ☞ Wählen Sie „**Abbrechen**“, um die Zeicheneingabe zu beenden.
- ✓ Das Menü „Neues Ziel“ wird angezeigt.

### Listen

In der Schreibmaschine ist während der Eingabe von Zielen der Menüpunkt „Liste“ wählbar. Je nach bisher eingegebener Zeichenfolge wird hinter dem Menüpunkt die maximale Anzahl der verbleibenden Listeneinträge angezeigt.

Mit der Eingabe eines Zeichens oder einer Zeichenkombination verringert sich die Anzahl der Einträge in der Liste.

Bei weniger als 7 Einträgen in der Liste wird automatisch die Auswahlliste angezeigt.

### Listenauswahl abbrechen

- ☞ Drehen Sie den Multifunktionsknopf links herum, bis der verborgene Menüpunkt „**Zurück**“ angezeigt wird.
- ☞ Wählen Sie „**Zurück**“, um die Listenauswahl abzubrechen.
- ✓ Die „Schreibmaschine“ wird angezeigt.

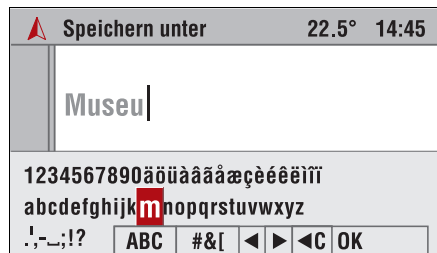

### Schreibmaschine für die Namenseingabe

Für die Eingabe von Namen (Adressen im Adressbuch, Touren, etc.) stehen zusätzlich zu Großbuchstaben, Zahlen und Sonderzeichen auch Kleinbuchstaben zur Verfügung.

Ferner haben Sie die Möglichkeit, einen Namen bei der Eingabe mit einem beweglichen Cursor zu editieren.

- ☞ Wählen Sie den Menüpunkt „**abc**“ bzw. „**ABC**“, um Klein- bzw. Großbuchstaben eingeben zu können.

- ☞ Wählen Sie „**Abc**“, wenn der erste Buchstabe bei der Eingabe automatisch groß geschrieben werden soll.
- ☞ Wählen Sie „**#&[**“, um Sonderzeichen eingeben zu können.
- ☞ Wählen Sie „**◀**“ bzw. „**▶**“, um den Cursor innerhalb des bereits eingegebenen Textes hin und her zu bewegen.
- ☞ Wählen Sie „**OK**“, um die Eingabe des Textes abzuschließen.

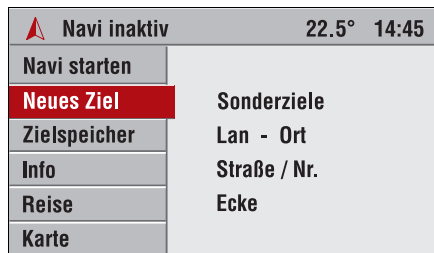

## Neues Ziel eingeben

Bei inaktiver Navigation:

- ☞ Wählen Sie im Menü Navigation den Menüpunkt „**Neues Ziel**“.
- ✓ Das Menü „Neues Ziel“ wird angezeigt.

Bei aktiver Navigation:

- ☞ Wählen Sie im Zielführungsbildschirm den Menüpunkt „**Menü**“.
- ☞ Wählen Sie dann den Menüpunkt „**Neues Ziel**“.

Sie haben nun die Möglichkeit, eine Zieladresse mit folgenden Angaben einzugeben:

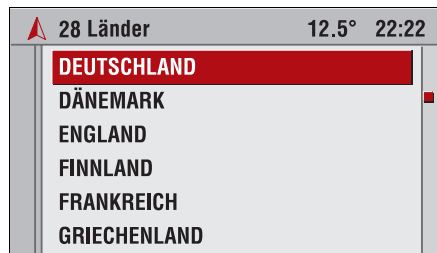

## Land

- ☞ Wählen Sie den Menüpunkt „**Lan**“ im Menü „Neues Ziel“.
- ✓ Die Liste der auf der Navigations-DVD/CD gespeicherten Länder wird angezeigt.
- ☞ Wählen Sie das gewünschte Land aus der Liste aus.
- Ist bereits eine Zieladresse eingegeben, wird hier statt des Menüpunktes „**Lan**“ der Landeskenner des Ziellandes angezeigt, z. B. „**D**“ für Deutschland.
- Wenn Sie ein Land auswählen, das nicht der eingelegten Landes-CD entspricht, können Sie nur die großen europäischen Städte und die wichtigsten Hauptverkehrswege als Ziel eingeben. Um das genaue Ziel eingeben zu können, legen Sie die Landes-CD des Ziellandes ein, sobald Sie die Grenze überquert haben.





## Ort

- ☞ Wählen Sie den Menüpunkt „**Ort**“ im Menü „Neues Ziel“.
- Ist bereits eine Zieladresse eingegeben, wird hier statt des Menüpunktes „**Ort**“ der Ortsname des zuletzt eingegebenen Zieles angezeigt.
- ✓ Die „Schreibmaschine“ für die Zeicheneingabe wird angezeigt.
- ☞ Geben Sie den Ortsnamen durch Auswahl der Buchstaben aus der „Schreibmaschine“ ein.
- ✓ Sobald die Anzahl der möglichen Einträge in der Ortsliste klein genug ist, wird automatisch die Auswahlliste mit Ortsnamen angezeigt.
- ☞ Wählen Sie den gewünschten Ort aus der Liste aus.



	Neues Ziel	22.5° 14:45
	Sonderziele	
	D - FRANKFURT AM MAIN	
	<b>Straße</b>	Nr.
	Ecke	
		Navi starten Speichern

### Straße

-  Wählen Sie den Menüpunkt „**Straße**“ im Menü „Neues Ziel“.
- Ist bereits eine Zieladresse eingegeben, wird hier statt des Menüpunktes „**Straße**“ der Straßename des zuletzt eingegebenen Zieles angezeigt.
- ✓ Die „Schreibmaschine“ für die Zeicheneingabe wird angezeigt.
-  Geben Sie den Straßennamen durch Auswahl der Buchstaben aus der „Schreibmaschine“ ein.
- ✓ Sobald die Anzahl der möglichen Einträge in der Straßenliste klein genug ist, wird automatisch die Auswahlliste mit Straßennamen angezeigt.
-  Wählen Sie die gewünschte Straße aus der Liste aus.



### Hausnummer

Wenn auf der eingelegten Navigations-DVD/CD Hausnummern für die eingegebene Straße gespeichert sind, können Sie eine Hausnummer für das Ziel eingeben.

-  Wählen Sie den Menüpunkt „**Nr.**“ im Menü „Neues Ziel“.
- Ist bereits eine Zieladresse eingegeben, wird hier statt des Menüpunktes „**Nr.**“ die Hausnummer des zuletzt eingegebenen Zieles angezeigt.
- ✓ Die „Schreibmaschine“ für die Zeicheneingabe wird angezeigt.
-  Geben Sie die Hausnummer durch Auswahl einer der vorgegebenen Ziffern aus der „Schreibmaschine“ ein.

### Ecke

Alternativ zur Hausnummer kann eine kreuzende Straße (Ecke) für das Ziel eingegeben werden.

-  Wählen Sie den Menüpunkt „**Ecke**“ im Menü „Neues Ziel“.
- Ist bereits eine Zieladresse eingegeben, wird hier statt des Menüpunktes „**Ecke**“ der Straßename des zuletzt eingegebenen Zieles angezeigt.
-  Geben Sie wie zuvor beschrieben den Straßennamen der kreuzenden Straße ein.

### Teile einer Zieladresse neu eingeben

Wenn Sie nur eine neue Straße, Hausnummer oder eine neue kreuzende Straße eingeben möchten, wählen Sie nur den entsprechenden Menüpunkt im Menü „Neues Ziel“ aus.

 Navi inaktiv	22.5° 14:45
<b>Navi starten</b>	D - FRANKFURT AM MAIN GOETHESTRASSE
Neues Ziel	
Zielspeicher	
Info	
Reise	
Karte	

## Zielführung aktivieren

Im Hauptmenü:

-  Wählen Sie den Menüpunkt „**Navi starten**“, um die Zielführung zu starten.
- ✓ Das Menü Zielführung wird dargestellt und die Route wird berechnet (dieser Vorgang kann einige Sekunden dauern).
- Zielführung siehe Seite 62.

 Neues Ziel	22.5° 14:45
Sonderziele	D - FRANKFURT AM MAIN GOETHESTRASSE Nr. Ecke
D - FRANKFURT AM MAIN	
GOETHESTRASSE	
Nr.	
Ecke	
	<b>Navi starten</b>
	Speichern

Im Menü „Neues Ziel“:

-  Wählen Sie den Menüpunkt „**Navi starten**“, um die Zielführung zu starten.
- Über den Menüpunkt „**Speichern**“ können Sie das eingegebene Ziel im Adressbuch speichern, siehe Seite 53.

 Neues Ziel	22.5° 14:45
<b>Sonderziele</b>	D - RÜSSELSHEIM, GROSS GERAU ADAM OPEL STRASSE Nr. Ecke
D - RÜSSELSHEIM, GROSS GERAU	
ADAM OPEL STRASSE	
Nr.	
Ecke	
	Navi starten
	Speichern

## Sonderziele eingeben

Im Umkreis des Standortes, des Ziels oder in anderen Orten können interessante oder hilfreiche Sonderziele ausgewählt werden. Das Infotainment System bietet hierzu verschiedenen Kategorien, in denen wichtige Adressen gespeichert sind:



-  Wählen Sie im Menü „Neues Ziel“ den Menüpunkt „**Sonderziele**“.
- ✓ Das Menü „Sonderzielwahl“ wird angezeigt.
- Wurde bereits ein Sonderziel als Zieladresse eingegeben, wird der Name des zuletzt eingegebenen Ziels angezeigt.

Sie haben nun die Möglichkeit, Sonderziele nach folgenden Kriterien auszuwählen:





 Sonderzielwahl	12.5° 22:22
<b>Umkreis Standort</b>	
Umkreis Ziel	
In anderen Orten	
Zeigt Sonderziele in Abhängigkeit vom Standort	

- **Umkreis Standort:** Zeigt Ihnen Sonderziele in Abhängigkeit vom aktuellen Standort.
- **Umkreis Ziel:** Zeigt Ihnen Sonderziele im Umkreis des gewählten Ziels an.
- **In anderen Orten:** Zeigt Ihnen Sonderziele in einem Ort Ihrer Wahl an.

#### Sonderzielwahl über „Umkreis Standort“ oder „Umkreis Ziel“

-  Wählen Sie eine der beiden Auswahlkriterien aus.
- ✓ Die Liste mit den möglichen Kategorien wird angezeigt (z. B. Autovermietung, Hotel, Stadtmitte, etc.).
-  Wählen Sie die gewünschte Kategorie aus.
- ✓ Die Liste der Sonderziele der gewählten Kategorie wird angezeigt.

#### Sonderzielwahl über „In anderen Orten“

-  Wählen Sie „In anderen Orten“ aus.
- ✓ Die Liste mit den möglichen Kategorien wird angezeigt (z. B. Autovermietung, Hotel, Stadtmitte, etc.).
-  Wählen Sie die gewünschte Kategorie aus.
- ✓ Es öffnet sich die „Schreibmaschine“.
-  Geben Sie den gewünschten Ort ein, für den die verfügbaren Sonderziele aufgelistet werden sollen.
- Es stehen nur Orte zur Verfügung, die Sonderziele in der gewünschten Kategorie beinhalten.
-  Grenzen Sie die Anzahl der Ziele durch die Eingabe eines oder mehrerer Anfangsbuchstaben ein oder wählen Sie den Menüpunkt „Liste“.
-  Wählen Sie das gewünschte Ziel aus der Liste aus.
- Nach Auswahl eines Zieles wird wieder das Menü „Neues Ziel“ angezeigt. In den oberen Zeilen wird das gewählte Ziel und der Zielort angezeigt.

 Navi inaktiv	22.5° 14:45
Navi starten	
Neues Ziel	Letzte Ziele
<b>Zielspeicher</b>	Nach Hause
Reise	Adressbuch
Karte	

#### Zielspeicher



Im Zielspeicher des Infotainment Systems können Sie Ziele speichern, die Sie häufiger für die Zielführung verwenden möchten.

Zusätzlich werden im Zielspeicher automatisch die zuletzt für die Zielführung verwendeten Ziele abgelegt.

Bei inaktiver Navigation:

-  Wählen Sie im Menü Navigation den Menüpunkt „**Zielspeicher**“.
- ✓ Die Liste des Zielspeichers wird angezeigt.

Bei aktiver Navigation:

-  Wählen Sie im Zielführungsbildschirm den Menüpunkt „**Menü**“.
-  Wählen Sie dann den Menüpunkt „**Zielspeicher**“.



In der Liste des Zielspeichers stehen Ihnen folgende Einträge zur Verfügung:

- **Letzte Ziele:** Zeigt die Liste der zuletzt für die Zielführung verwendeten Ziele an.
- **Nach Hause:** Ruft die gespeicherte Heimatadresse auf.
- **Adressbuch:** Alle Adressen, die bereits im Adressbuch gespeichert sind (in alphabetischer Reihenfolge).

#### Eines der letzten Ziele auswählen

- ☞ Wählen Sie im Menü „Zielspeicher“ den Menüpunkt „**Letzte Ziele**“.
- ☞ Die Liste mit den max. 30 letzten Zielen, für die eine Route berechnet wurde, wird angezeigt.
- ☞ Wählen Sie das gewünschte Ziel aus der Liste aus.

☞ Wählen Sie „**Navi starten**“, um die Zielführung zu starten,

oder:

☞ wählen Sie „**Löschen**“, um das gewählte Ziel aus der Liste der letzten Ziele zu löschen,

oder:

☞ wählen Sie „**Editieren**“, um das gewählte Ziel zu ändern.

#### Heimatadresse als Ziel auswählen

☞ Wählen Sie im Menü „Zielspeicher“ den Menüpunkt „**Nach Hause**“.

☞ Wählen Sie „**Navi starten**“, um die Zielführung zu starten,

oder:

☞ wählen Sie „**Editieren**“, um die Heimatadresse zu ändern, siehe folgende Spalte.

Unabhängig, in welchem Menü Sie sich gerade befinden:

☞ Drücken Sie die -Taste **11**, um die Heimatadresse aufzurufen.

☞ Wählen Sie „**Navi starten**“, um die Zielführung zu starten.

- Ist keine Heimatadresse gespeichert, erscheint nach Drücken der -Taste automatisch das Menü „Nach Hause“.

☞ Wählen Sie „**Editieren**“, um die Heimatadresse zu ändern, siehe folgenden Absatz.

#### Heimatadresse ändern bzw. neue Heimatadresse speichern

Wenn Sie den Menüpunkt „**Editieren**“ gewählt haben, können Sie die Heimatadresse ändern.

Wenn noch keine Heimatadresse gespeichert wurde, geben Sie die gewünschte Adresse ein.

☞ Geben Sie die Daten der Heimatadresse ein, wie bei der Eingabe eines neuen Ziels beschrieben, siehe Seite 48.

☞ Wählen Sie „Speichern“, um die neue/ geänderte Heimatadresse im Zielspeicher zu speichern.

#### Heimatadresse löschen



Die Daten der Heimatadresse können mit dem Menüpunkt „**Listen löschen**“ im Menü „Navi-Settings“ gelöscht werden, siehe Seite 78.



 8 Adressen	12.5° 22:22
Letzte Ziele	
Nach Hause	
<b>ADAM OPEL AG</b>	
FLUGHAFEN FRANKFURT MAIN	
RÜSSELSHEIM	
ADAM OPEL STRASSE	

### Ziele aus dem Adressbuch auswählen

Im Zielspeicher:



-  Wählen Sie das gewünschte Ziel aus der Liste des Zielspeichers aus.
- ✓ Der Adressbucheintrag mit den Daten der Adresse wird angezeigt.
-  Wählen Sie „**Navi starten**“, um die Zielführung zu starten.

 Neues Ziel	22.5° 14:45
Sonderziele	
D - FRANKFURT AM MAIN	
GOETHESTRASSE	
Nr.	
Ecke	
Navi starten	
<b>Speichern</b>	

### Ziele im Adressbuch speichern

Sie können bis zu 101 Ziele (100 Adressen und die Heimatadresse) im Adressbuch speichern. Den gespeicherten Zielen können individuelle Namen vergeben werden.



Im Menü „Neues Ziel“:

-  Geben Sie die gewünschte Zieladresse ein.
-  Wählen Sie den Menüpunkt „**Speichern**“.
- ✓ Die „Schreibmaschine“ erscheint.
-  Übernehmen Sie den vorgegebenen Namen mit „**OK**“,





oder:

-  fügen Sie Zeichen an den vorgegebenen Namen durch Auswahl aus der Zeichenliste an,

oder:



-  Löschen Sie den gesamten vorgegebenen Namen mit „**⬅**“ und geben Sie einen neuen Namen ein.
-  Wählen Sie „**OK**“, um die Adresse unter dem eingegebenen Namen im Adressbuch zu speichern.

### Ziele im Adressbuch ändern

-  Wählen Sie das gewünschte Ziel aus der Liste des Zielspeichers aus.
-  Wählen Sie „**Editieren**“, um die gewählte Zieladresse zu ändern.
-  Ändern Sie die gewünschten Daten (z. B. Ort, Straße, Nr. oder auch den Namen).
-  Wählen Sie „**Speichern**“, um die geänderte Adresse ins Adressbuch zu übernehmen.

	<b>Adressbuch</b>	22.5° 14:45
	Frankfurt Am Main, Goethestras D - FRANKFURT AM MAIN GOETHESTRASSE	
		Navi starten
	<b>Löschen</b>	Editieren

### Ziele aus dem Adressbuch löschen

-  Wählen Sie das gewünschte Ziel aus der Liste des Zielspeichers aus.
-  Wählen Sie den Menüpunkt „**Löschen**“, um das angezeigte Ziel aus dem Adressbuch zu löschen.
-  Bestätigen Sie die Löschabfrage.
- ✓ Das Ziel wird aus dem Adressbuch gelöscht.
- Wenn Sie alle gespeicherten Ziele im Adressbuch gleichzeitig löschen möchten, wählen Sie im Menü „Navi-Settings“ den Menüpunkt „**Listen löschen**“ auswählen, siehe Seite 78.

	<b>Navi inaktiv</b>	22.5° 14:45
Navi starten	TMC Info	
Neues Ziel	TMC Karte	
Zielspeicher	Position	
<b>Info</b>	Ziel Info	
Reise	Routenliste	
Karte		

### Info

Unter Info können Sie Informationen zur aktuellen Verkehrslage und zur aktuellen Route abrufen.

Folgende Optionen stehen zur Auswahl:

- TMC Info
- TMC Karte ✳
- Position
- Ziel Info
- Routenliste

	<b>8 Meldungen</b>	12.5° 22:22
	<b>A3 Frankfurt ► Würzburg</b>	
	A5 Frankfurt ► Kassel	
	A45 Hanau ► Giessen	
	A66 Frankfurt ► Wiesbaden	
	<b>A3 Frankfurt ► Würzburg</b>	
	<b>zähflüssiger Verkehr</b>	

### TMC Info

-  Wählen Sie im Info-Menü den Menüpunkt „**TMC Info**“.
- ✓ Die vom aktuell empfangenen RDS-TMC-Sender gesendeten Verkehrsinformationen werden in Kurzform in einer Liste angezeigt.
- Es werden nur die Meldungen angezeigt, die als Infotyp im Menü „TMC-Settings“ aktiviert sind und der eingestellten Filterung entsprechen. Siehe Seite 74.
- Um RDS-TMC-Verkehrsinformationen anzeigen zu können, muss eine Navigations-DVD/CD in das Infotainment System eingelegt sein.
- Das „**TMC**“-Symbol im Display zeigt den RDS-TMC-Empfang an.

### TMC-Meldungen im Detail ansehen

- ☞ Wählen Sie den gewünschten Listeneintrag aus.
- ✓ Die ausführliche Information zu der gewählten Verkehrsinformation wird angezeigt.
- Sie erhalten aktuelle Meldungen zur Verkehrslage auch über die **INFO** Taste **7**. Weitere Informationen, siehe Seite 71.

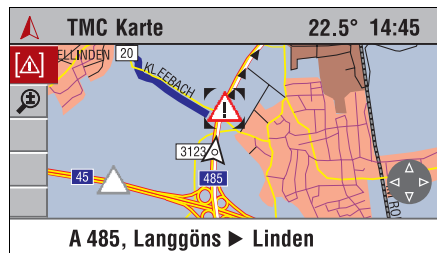

### TMC Karte \*

Verkehrsmeldungen, die das Infotainment System aktuell über RDS-TMC empfängt, können auf der TMC Karte als Symbole angezeigt werden. Zusätzlich kann zu jedem auf der Karte dargestellten Verkehrsproblem eine Detailinformation abgerufen werden.

- ☞ Wählen Sie im Info-Menü den Menüpunkt „TMC Karte“.
- ✓ Die Positionskarte mit den über RDS-TMC gemeldeten Verkehrsproblemen wird angezeigt.
- Um RDS-TMC-Verkehrsinformationen anzeigen zu können, muss eine Navigations-DVD/CD in das Infotainment System eingelegt sein.
- RDS-TMC-Empfang ist nur gewährleistet, wenn das „TMC“-Symbol im Display angezeigt wird.

### Darstellung der TMC-Symbole

Die TMC-Symbole werden abhängig vom Kartenmaßstab unterschiedlich dargestellt:

- Bei Kartenmaßstäben von 100 km und 200 km: Ein allgemeines TMC-Symbol zeigt eine Verkehrsbehinderung an.
- Kartenmaßstäbe von 50 km und kleiner: Das Symbol zeigt die Art der Verkehrsbehinderung an (z. B. Unfall, Sperrung).
- Bei Kartenmaßstäben von 20 km und kleiner: Der betroffene Straßenabschnitt wird markiert.
- Bei einem Kartenmaßstab von 500 km werden keine TMC-Symbole angezeigt.
- Übersicht der TMC-Symbole siehe Seite 84.

### Farben der TMC-Symbole

Zusätzliche Informationen liefert die Farbe der TMC-Symbole:

- **Rot:** Verkehrsprobleme, die sich auf der geplanten Route befinden.
- **Grau:** Verkehrsprobleme, die nicht auf der geplanten Route liegen oder die durch eine lokale Umleitung umgangen werden.

### Kartenmaßstab ändern

- ☞ Wählen Sie in der Menüleiste den Menüpunkt „**Maßstab**“ bzw. das -Symbol.
- ☞ Ändern Sie den Maßstab durch Drehen des Multifunktionsknopfes und bestätigen Sie den eingestellten Wert.

### TMC-Meldungen im Detail ansehen

- ☞ Bewegen Sie den Cursor (Klammer) mit der Kreuzwippe auf das gewünschte TMC-Symbol in der Karte.
- ☞ Wählen Sie in der Menüleiste den Menüpunkt „**Details**“ bzw. das -Symbol.
- ✓ Die ausführliche Information zur gewählten Verkehrsinformation sowie die berechnete Verzögerung werden angezeigt.

### Position

Zeigt Ihre aktuelle Fahrzeugposition mit Ort, Straße und geografischen Koordinaten an. Bei ausreichendem GPS-Empfang wird zusätzlich die Höhe über N.N. angezeigt.

- Die Genauigkeit der Höhenanzeige hängt stark von der Qualität des GPS-Empfangs ab.

- ☞ Wählen Sie den Menüpunkt „**Speichern**“, um Ihren derzeitigen Fahrzeugstandort im Adressbuch zu speichern.

### Ziel Info

Zeigt die Position des aktuellen Ziels mit Ort, Straße, geografischen Koordinaten sowie die verbleibende Fahrtstrecke und Fahrtzeit bzw. Ankunftszeit an (nur bei aktiver Navigation).

### Routenliste

Zeigt den Streckenverlauf mit allen zu befahrenden Straßen und deren Fahrtstrecken zum aktuellen Ziel an (nur bei aktiver Navigation).

 Navi inaktiv	22.5° 14:45
Navi starten	Zusatzinfo Touren
Neues Ziel	
Zielspeicher	
Info	
Reise	
Karte	

### Touren

Das Touren-Menü bietet Ihnen die Möglichkeit, eine Reihe verschiedener Ziele nacheinander anzufahren, ohne jedes Ziel einzeln eingeben zu müssen.

Sie geben lediglich einmal die einzelnen Stationen der Tour über die Zieleingabe oder den Zielspeicher ein und speichern diese Tour unter einem frei wählbaren Namen ab.

- Der Tourenspeicher kann insgesamt 7 Touren mit jeweils maximal 10 Etappen aufnehmen.

**Mit Color Info Display ❄:**

- ☞ Wählen Sie im Menü Navigation den Menüpunkt „**Reise**“.
- ☞ Wählen Sie anschließend „Touren“.

**Mit Graphic Info Display:**

- ☞ Wählen Sie im Menü Navigation den Menüpunkt „**Touren**“.
- ✓ Das Tourenmenü wird angezeigt.

**Neue Tour eingeben**

- ☞ Wählen Sie im Tourenmenü den Menüpunkt „**Neue Tour**“.
- ✓ Die „Schreibmaschine“ erscheint.
- ☞ Geben Sie einen Namen für die neue Tour ein.
- ☞ Wählen Sie „**OK**“, um den eingegebenen Namen zu speichern.
- ✓ Eine Liste mit allen eingegebenen Touren erscheint.
- ☞ Wählen Sie die gewünschte Tour aus.
- ☞ Wählen Sie den Menüpunkt „**Editieren**“ um die ausgewählte Tour zu bearbeiten.
- Sie können nun Tourenetappen (Zwischenziele) eingeben, wie unter „Tour editieren“ beschrieben. Siehe Seite 58.

**Tour starten**

- ☞ Wählen Sie die gewünschte Tour aus dem Tourenmenü aus.
- ☞ Wählen Sie dann „**Tour starten**“, um die Zielführung zur ersten Touretappe zu starten.



**Tour starten ab ...**

- Sie haben die Möglichkeit, eine Tour ab einer bestimmten Etappe zu starten.
- ☞ Wählen Sie die gewünschte Tour aus dem Tourenmenü aus.
  - ☞ Wählen Sie „**Starten ab**“.
  - ✓ Die Liste der Touretappen der gewählten Tour wird angezeigt.
  - ☞ Wählen Sie die gewünschte Etappe aus der Liste, um die Zielführung zur gewählten Touretappe zu starten.

	Anzeigen	22.5° 14:45
SAARBRÜCKEN, AM HAUPTBAHNHOF MÜNCHEN, KNORRSTRASSE		
<b>LINDAU BODENSEE, HAFENPLATZ</b>		
D-LINDAU BODENSEE HAFENPLATZ		

### Tour anzeigen

Mit dieser Funktion können Sie sich die Liste der Touretappen (Zwischenziele) für die gewählte Tour ansehen.

-  Wählen Sie „**Anzeigen**“.
- ✓ Die Liste der Zwischenziele für die gewählte Tour wird angezeigt.
-  Wenn Sie eine der Touretappen aus der Liste auswählen, werden die Details der Adresse angezeigt.

	Editieren	22.5° 14:45
<b>Neues Ziel</b>		
Zielspeicher	Land - Ort	
Verschieben	Straße / Nr.	
Löschen	Ecke	





### Tour editieren

Im Menü „Editieren“ haben Sie folgende Möglichkeiten:

- **Neues Ziel:** Hiermit fügen Sie der Tour neue Ziele hinzu.
- **Zielspeicher:** Hiermit fügen Sie der Tour Ziele aus dem Zielspeicher hinzu.
- **Verschieben:** Hiermit verschieben Sie Etappen innerhalb der gewählten Tour.
- **Löschen:** Hiermit löschen Sie einzelne Etappen der gewählten Tour oder die gesamte Tour.

	Neues Ziel	22.5° 14:45
Sonderziele		
D - FRANKFURT AM MAIN		
GOETHESTRASSE		
Ecke		
<b>Hinzufügen</b>		

### Touretappen hinzufügen

-  Wählen Sie im Menü Editieren den Menüpunkt „**Neues Ziel**“ oder „**Zielspeicher**“.
-  Geben Sie ein neues Ziel ein oder wählen Sie ein Ziel aus dem Zielspeicher aus.
-  Wählen Sie „**Hinzufügen**“, um der Tour das gewählte Ziel hinzuzufügen.
- ✓ Die Liste der bisher für die Tour gespeicherten Etappen wird angezeigt.
-  Bewegen Sie nun den Cursor durch Drehen des Multifunktionsknopfes an die Position in der Liste, an der die neue Etappe eingefügt werden soll.
-  Drücken Sie den Multifunktionsknopf, um die neue Etappe zu platzieren.



### Touretappen verschieben

- ☞ Wählen Sie im Menü Editieren den Menüpunkt „**Verschieben**“.
- ✓ Die Liste der Touretappen der gewählten Tour wird angezeigt.
- ☞ Markieren Sie die Etappe, die Sie verschieben möchten, mit dem Cursor.
- ☞ Drücken Sie den Multifunktionsknopf.
- ☞ Bewegen Sie nun den Cursor durch Drehen des Multifunktionsknopfes an die Position in der Liste, an der die neue Etappe eingefügt werden soll.
- ☞ Drücken Sie den Multifunktionsknopf, um die neue Etappe zu platzieren.

### Tourenetappen löschen

- ☞ Wählen Sie im Menü Editieren den Menüpunkt „**Löschen**“.
- ✓ Die Liste der Touretappen der gewählten Tour wird angezeigt.
- ☞ Markieren Sie die Etappe, die Sie löschen möchten, mit dem Cursor.
- ☞ Drücken Sie den Multifunktionsknopf.
- ✓ Die gewünschte Etappe wird aus der Tour gelöscht.
- ☞ Wählen Sie „**Gesamte Tour löschen**“, um die gesamte Tour zu löschen.

### Reiseführer-Informationen ✱

(nur bei Infotainment Systemen mit Navigations-DVD)

Durch die Funktion „Zusatzinfo“ im Reiseumü haben Sie Zugriff auf Reiseführer-Informationen. Bei eingelegter Navigations-DVD können unterschiedliche Informationen aufgerufen werden. Das können beispielsweise Hotel- und Restaurantführer oder Touristeninformationen sein.

Zur Anzeige der Zusatzinfos wird ein Browser (Betrachtungsprogramm) ähnlich dem eines Internet-Browsers verwendet.

Die Zusatzinformationen können Text, Adressen und Telefonnummern enthalten.

So können Sie z. B. direkt aus dem Reiseführer die Adresse des gewünschten Hotels in die Zielführung übernehmen.

## Suchen in Zusatzinfos

Bei inaktiver Navigation:

- ☞ Wählen Sie „Reise“ im Hauptmenü.
- ☞ Wählen Sie „Zusatzinfo“ im Menü Reise.
- ☞ Wählen Sie die gewünschte Suchoption aus der Liste aus.

Bei aktiver Navigation:

- ☞ Wählen Sie im Zielführungsbildschirm den Menüpunkt „Menü“.
- ☞ Wählen Sie dann den Menüpunkt „Reise“.
- ☞ Wählen Sie „Zusatzinfo“ im Menü Reise.
- ☞ Wählen Sie die gewünschte Suchoption aus der Liste aus.



Zur Auswahl stehen:

- **Startseite:** Zeigt die Startseite des gewählten Anbieters (wenn vorhanden)
- **Umkreis Standort:** Zeigt die Suchmaske zu Einrichtungen rund um den aktuellen Standort an.
- **Umkreis Ziel:** Zeigt die Suchmaske zu Einrichtungen rund um den Zielort an.
- **In anderen Orten:** Zeigt die Suchmaske zu Einrichtungen rund um den Ort Ihrer Wahl an.

Zur Eingrenzung der gesuchten Informationen erfolgt nun ggf. eine mehrstufige Abfrage in Form von Listen, aus denen Sie jeweils die Unterkategorie auswählen können (z. B. Alle Hotels, Kategorien, Extras, Suche nach Namen).

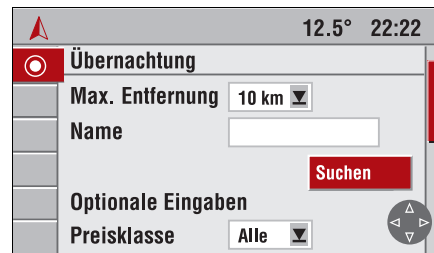



## Bedienung des Browsers

- ☞ Drücken Sie die Kreuzwippe  $\triangleleft$ ,  $\triangleright$ ,  $\triangleup$  oder  $\nabla$  **14**, um von einer zur anderen Option zu springen. Der Bildausschnitt wird verschoben, sobald sich eine Option außerhalb des sichtbaren Bildausschnittes befindet.
- ✓ Die ausgewählte Option wird jeweils hervorgehoben.

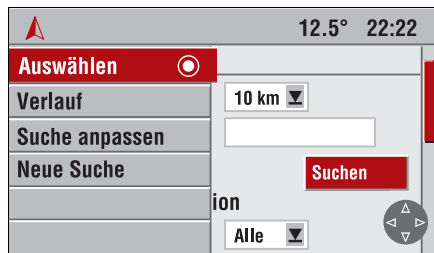



Der Browser besitzt zusätzlich ein dynamisches Menü. Sobald Sie den Multifunktionsknopf drehen, stehen Ihnen die folgenden Menüpunkte zur Verfügung:

- **Auswählen** : Bestätigt die markierte Option. Durch anschließendes Drücken des Multifunktionsknopfs  kann die Option verändert, aktiviert oder deaktiviert werden.
- **Verlauf**: Zeigt die Liste der bisher aufgerufenen Seiten an.
- **Suche anpassen**: Diese Option führt Sie zurück zur Kriterienauswahl der aktuellen Suche.
- **Neue Suche**: Mit dieser Option beginnen Sie eine neue Suche ausgehend von der Anfangsseite des Travelguides.



### Anzeige der Ergebnisse

Nachdem Sie eine Suche gestartet haben, zeigt Ihnen das Infotainment die Ergebnisse der Suche in Form einer Liste an.

Die Ergebnisse beinhalten den Namen der Einrichtungen und die Entfernung vom derzeitigen Standort, dem Ziel oder eingegebenen Ort.

Über die vorangestellten Symbole lassen sich detaillierte Informationen zu den Einrichtungen darstellen. Wählen Sie dazu einen Listeneintrag mit der Kreuzzippe aus und bestätigen Sie ihn mit dem Multifunktionsknopf.

Sie gelangen zurück in die Ergebnisliste, indem Sie mit dem Multifunktionsknopf die Schaltfläche „Zurück“ anwählen.

### Übernahme in die Zielführung

In der Detailansicht können Sie die gewählte Einrichtung direkt als neues Ziel in die Zielführung übernehmen.



### Tankstopp\*

Sobald die vom Bordcomputer errechnete Reichweite eine bestimmte Entfernung unterschreitet, gibt Ihnen das Infotainment System einen Hinweis und bietet Ihnen an, eine Route zu einer Tankstelle in Ihrer Nähe zu planen.

 Wählen Sie „**Tankstellen**“.

- ✓ Eine Liste mit Tankstellen in ihrer Nähe wird angezeigt, sortiert nach Entfernung zum aktuellen Standort.
- Der Pfeil zeigt in Richtung der gewählten Tankstelle.
- Es werden nur Tankstellen angezeigt, die auf der Navigations-DVD/CD als Sonderziele erfasst sind.

	45 Tankstellen	22.5° 14:45
	SHELL	1,7 km
	BP	2,5 km
	<b>DEA</b>	<b>3,7 km</b>
	JET	8,9 km
	<b>GIESSEN</b>	

- Wählen Sie die gewünschte Tankstelle aus der Liste aus.
  - Anschließend wählen Sie „**Navi starten**“.
  - ✓ Das Infotainment System berechnet eine Route zur gewählten Tankstelle.
- Oder:
- Bestätigen Sie den Reichweitenhinweis mit „**OK**“, wenn Sie keine Routenplanung zu einer Tankstelle wünschen.

<b>B429 GIESSER RING/GIESSEN/HEU</b>		
		5,2 km
12.5°		12:35

### Zielführung

Nach abgeschlossener Routenberechnung erfolgt die Zielführung durch die Sprachausgabe sowie Richtungspfeile.

Die Richtungspfeile werden im Zielführungsbildschirm oder in der Hauptanzeige in vereinfachter Form dargestellt.

Die Sprachausgabe und der Richtungspfeil im Display empfehlen die nächste Fahrtrichtungsänderung.

- Anpassung der Ansagelautstärke im Menü „Navi-Settings“, siehe Seite 76.
- Einstellung der Routen Option im Menü „Navi-Settings“, siehe Seite 77.

	noch 134 km	12.5° 14:45
<b>FRANKFURTER STRASSE</b>		
		250 m
	<b>BERLINER STRASSE</b>	

### Zielführungsbildschirm

Sobald Sie die Navigation gestartet haben, erscheint der Zielführungsbildschirm mit den Zielführungspfeilen.

Bei Fahrzeugen mit Color Info Display\* kann je nach gewählter Anzeigart auch die Navigationskarte oder eine Kombination aus Karten- und Pfeildarstellung angezeigt werden.

In der oberen Displayzeile wird die noch zurückzulegende Strecke bis zum Ziel angezeigt.

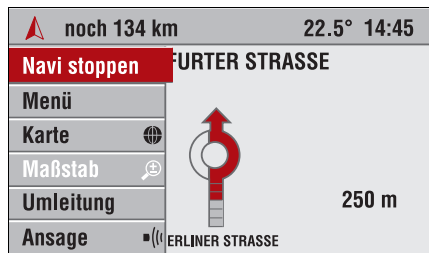





### Dynamisches Menü

Am linken Rand des Zielführungsbildschirms wird eine schmale Menüleiste mit Symbolen angezeigt. Das Menü mit den vollständigen Menütexen klappt heraus, sobald Sie den Multifunktionsknopf drehen.

Bei eingeklappter Menüleiste kann jeweils derjenige Menüpunkt direkt ausgeführt werden, der als Symbol auf der Menüleiste zu sehen und mit dem Cursor markiert ist.

Folgende Menüpunkte stehen im Zielführungsbildschirm zur Verfügung:

### Mit Color Info Display ✱:

- **Navi stoppen:** Stoppt die Zielführung.
- **Menü:** Öffnet das Untermenü mit den Menüpunkten „Info“, „Neues Ziel“, „Zielspeicher“, „Reise“ und „Ansicht“.
- **Karte** , **Karte/Pfeil** , **Pfeil** : Schaltet zwischen den drei möglichen Darstellungsarten um.
- **Maßstab** : Ändert den Maßstab für die Kartendarstellung.
- **Umleitung:** Öffnet das Menü zum Planen einer alternativen Route.
- **Ansage** : Wiederholt die aktuelle Navigationsansage.

### Mit Graphic Info Display:

- **Navi stoppen:** Stoppt die Zielführung.
- **Menü:** Öffnet das Untermenü mit den Menüpunkten „Neues Ziel“, „Zielspeicher“ und „Touren“.
- **Info:** Öffnet das Untermenü mit den Menüpunkten „TMC Info“, „Position“, „Ziel Info“ und „Routenliste“.
- **Umleitung:** Öffnet das Menü zum Planen einer alternativen Route.
- **Ansage** : Wiederholt die aktuelle Navigationsansage.



### Hinweise zu Umleitung:

- Eine Umleitung kann jederzeit während der aktiven Zielführung geplant werden.
- Umleitung planen siehe Seite 68.
- Bei aktivierter dynamischer Zielführung erscheint automatisch ein Hinweis, sobald Sie sich einer Verkehrshinderung auf Ihrer Route nähern.
- Dynamische Zielführung siehe Seite 67.

### Darstellungsart einstellen

(nur Color Info Display)

Je nach vorher eingestellter Darstellungsart:

- ☞ Bewegen Sie im Zielführungsbildschirm den Cursor auf den Menüpunkt „Karte“, „Karte/Pfeil“ oder „Pfeil“.
- Bei eingeklapptem Menü werden statt der Menütexte die Symbole „“, „“ oder „“ angezeigt.
- ☞ Drücken Sie so oft den Multifunktionsknopf, bis die gewünschte Darstellung im Zielführungsschirm angezeigt wird.

### Einblendautomatik ✱

Bei aktiver Zielführung können Sie bequem auf ein beliebiges Menü (z. B. Audio, Einstellungen, etc.) zugreifen, ohne den nächsten Abbiegehinweis zu verpassen.

Bei aktivierter Einblendautomatik schaltet das Infotainment System vor jedem Abbiegehinweis auf den Zielführungsbildschirm um.

- Beim Color Info Display ✱ wird auf die kombinierte Karten-/Pfeildarstellung umgeschaltet. Als Kartenmaßstab wird immer 100 m verwendet, unabhängig von anderen Einstellungen.

Nach dem Abbiegehinweis wird wieder auf das ursprüngliche Menü zurück geschaltet.

Die Einblendautomatik kann im Menü „Navi-Settings“ deaktiviert werden, siehe Seite 78.

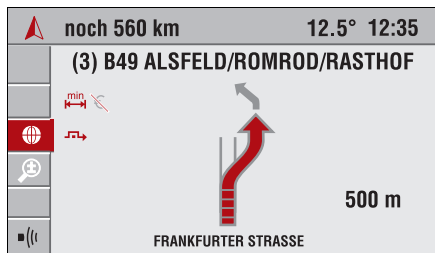

### Zielführung mit Pfeildarstellung

Das Infotainment System zeigt die folgenden Informationen im Zielführungsbildschirm an:

- Abbiegestraße: Nächste zu befahrende Straße.
- Navigationsparameter: Routenoption, dynamische Zielführung, Ansage aus, etc.
- Abbiege- bzw. Richtungspfeil.
- Momentane Entfernung bis zum nächsten Abbiegepunkt.
- Aktuelle Straße.
- Je näher Sie dem Abbiegepunkt kommen, desto weniger Farbsegmente des Richtungspfeils werden angezeigt.

- Wenn sich das Fahrzeug außerhalb einer öffentlichen Straße (z. B. Firmengelände oder Waldweg) oder einer noch nicht auf der Navigations-DVD/CD gespeicherten Straße befindet, wird ein Pfeil dargestellt, der in Richtung des Ziels zeigt. Sobald eine Straße erreicht wird, die auf der Navigations-DVD/CD gespeichert ist, erfolgt die Pfeildarstellung in Richtung der Route.
- Nach Ausschalten des Infotainment Systems (z. B. bei einer Fahrtunterbrechung) bleibt das aktuelle Ziel gespeichert. Wenn das Infotainment System wieder eingeschaltet wird, erscheint nach kurzer Zeit eine Abfrage, ob die Zielführung fortgesetzt werden soll.



Zusätzlich wird über dem Richtungspfeil ein vereinfachter Vorhinweis dargestellt, der Sie bereits in größerer Entfernung über die nächste Fahrtrichtungsänderung informiert.

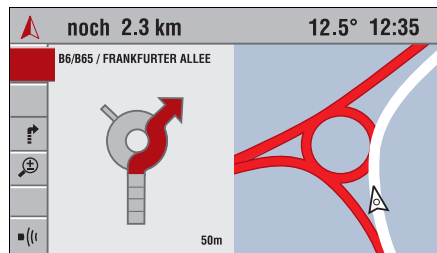

### Kreuzungszoom (nur Color Info Display)

Ist diese Option eingeschaltet, wird bei komplexen Manövern der Manöverpunkt in einer vergrößerten Ansicht dargestellt.

- ☞ Aktivieren Sie die Funktion „Kreuzungszoom“ im Menü „Navi Settings“; siehe „Extras“ auf Seite Seite 78.

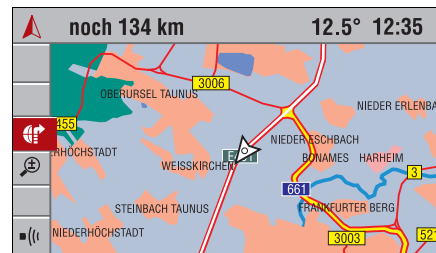

### Kartendarstellung (nur Color Info Display)

Neben der Pfeildarstellung zur Zielführung kann auch die Darstellung einer Landkarte mit eingezeichneter Route gewählt werden.

- ☞ Wählen Sie im Zielführungsbildschirm den Menüpunkt „Karte“ bzw. das -Symbol.
- ✓ Eine Landkarte mit dem momentanen Standort wird dargestellt. In dieser Karte ist die berechnete Route farblich hervorgehoben. Der aktuelle Standort des Fahrzeuges wird durch einen Pfeil dargestellt.

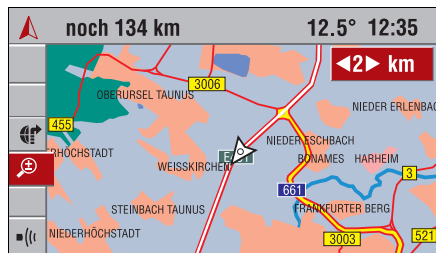

### Kartenmaßstab ändern (nur Color Info Display)

- ☞ Wählen Sie im Zielführungsbildschirm den Menüpunkt „**Maßstab**“ bzw. das -Symbol.
- ✓ Der momentan eingestellte Darstellungsmaßstab wird eingeblendet.
- ☞ Ändern Sie den Maßstab durch Drehen des Multifunktionsknopfes und bestätigen Sie den eingestellten Wert.
- ✓ Die Karte wird mit dem gewählten Darstellungsmaßstab neu aufgebaut.
- Der Kartenmaßstab kann zwischen 50 m und 500 km eingestellt werden.

### Kartenausrichtung ändern (nur Color Info Display)

Sie können die Ausrichtung der Kartendarstellung im Menü „Navi-Settings“ ändern, siehe Seite 77.

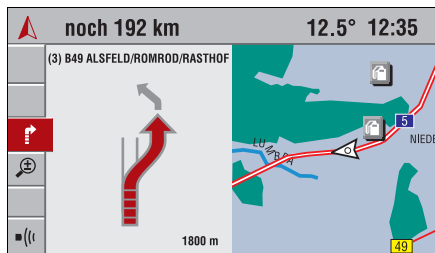

### Sonderziele anzeigen (nur Color Info Display)

Sie haben die Möglichkeit, Sonderziele (z. B. Tankstellen, Hotels, etc.) auf der Landkarte darstellen zu lassen.

- Sonderziele werden bei Maßstäben von 2 km und kleiner angezeigt.
- Je nach Kategorie des Sonderziels werden diese in unterschiedlichen Kartenmaßstäben dargestellt.
- Aktivierung der Anzeige von Sonderzielen siehe Seite 78.
- Symbolübersicht der Sonderziele siehe Seite 83.

### Kombinierte Karten-/Pfeildarstellung (nur Color Info Display)

Im sogenannten „Split Screen“ wird eine Kombination aus Karten- und Pfeildarstellung im Zielführungsbildschirm dargestellt.

- ☞ Wählen Sie im Zielführungsbildschirm den Menüpunkt „**Karte/Pfeil**“ bzw. das -Symbol.

## Dynamische Zielführung

Bei der dynamischen Zielführung wird die gesamte aktuelle Verkehrssituation, die das Infotainment System über RDS-TMC empfängt, in die Berechnung der Route mit einbezogen.

Im Fall einer Verkehrsbehinderung (z. B. Stau, Sperrung) auf der geplanten Route erhalten Sie vom Infotainment System einen Hinweis und können die Entscheidung treffen, ob das System durch die Routenänderung das Problem umfahren soll, oder ob Sie es als sinnvoller erachten, den problematischen Verkehrsabschnitt zu durchfahren.

So überprüft das System während der Zielführung ständig anhand der Verkehrsinformationen, ob eine Neuberechnung unter Berücksichtigung der aktuellen Verkehrssituation sinnvoll wäre.

- Die dynamische Zielführung kann im Menü Navi-Settings aktiviert/deaktiviert werden, siehe Seite 77.
- Die Grundlage für die vom Infotainment System berechnete, mögliche Verzögerung durch eine Verkehrsbehinderung beruht auf den Daten, die das System über den derzeit eingestellten RDS-TMC-Sender empfängt. Die tatsächliche Verzögerung kann erfahrungsgemäß von der Berechnung abweichen.







Je nach Verkehrslage gibt es zwei unterschiedliche Arten der Umleitung:

### 1. Umleitung mit dynamischer Zielführung

Sobald das Infotainment System eine oder mehrere Verkehrsbehinderungen über RDS-TMC empfängt, die eine längere Verzögerung für die Zielführung zu Ihrem Ziel bedeuten würden, bietet Ihnen das System bereits weit vor der Behinderung an, die Verkehrsbehinderungen zu umfahren.

Wenn eine längere Verzögerung auf Ihrer Route durch Verkehrsbehinderungen zu erwarten ist, erscheint ein Hinweis, der Ihnen die berechnete Verzögerung angibt.

- ☞ Wählen Sie „**Neuplanung**“, wenn Sie eine großräumige Umleitung um die Verkehrsbehinderungen wünschen.
- ☞ Wählen Sie „**Abbruch**“, wenn Sie keine Umleitung wünschen.
- Auch nach dem Abbruch besteht die Möglichkeit, über den Menüpunkt „Umleitung“ eine Neuplanung zu veranlassen.

 noch 448 km	12.5° 12:35
Navi stoppen	KFURTER STRASSE
Menü	
Karte 	
Maßstab 	
<b>Umleitung</b> 	
Ansage 	
	5,2 km
	 BERLINER STRASSE

## 2. Umleitung





Mit der lokalen Umleitung können alle Verkehrshindernisse umfahren werden, auch wenn sie von der Bewertung des Infotainment Systems nicht als kritisch angesehen werden.

Siehe „Umleitung planen“ in der nächsten Spalte.

 Umleitung	12.5° 22:22
Berechnen einer alternativen Strecke für die nächsten	
8 km	<b>Berechnen</b>
Entfernung	

## Manuell eine Umleitung planen

Das Infotainment System bietet Ihnen die Möglichkeit, zusätzlich zu den Funktionen der dynamischen Zielführung manuell eine bestimmte Strecke der berechneten Route (beginnend mit der aktuellen Fahrzeugposition) zu umfahren.

-  Wählen Sie im Zielführungsbildschirm den Menüpunkt „**Umleitung**“.
- ✓ Das Menü „Umleitung“ wird angezeigt.
-  Wählen Sie den Menüpunkt „**Entfernung**“ und stellen Sie die Streckenlänge für die Umleitung zwischen 1 und 20 km ein.
-  Wählen Sie „**Berechnen**“.
- ✓ Für die angegebene Streckenlänge wird eine alternative Route berechnet (beginnend mit der aktuellen Fahrzeugposition).
-  Wählen Sie „**Zurück**“, wenn Sie das Menü „Umleitung“ verlassen möchten.

 Navi inaktiv	22.5° 14:45
Navi starten	Positionskarte
Neues Ziel	Zielkarte
Zielspeicher	Route
Info	Maßstab
Reise	Verschieben
<b>Karte</b>	Zielpunkt setzen

## Landkarte darstellen (nur Color Info Display)

Das Infotainment System bietet Ihnen die Möglichkeit, jederzeit eine Landkarte darzustellen, auch bei inaktiver Navigation.

- Eine Navigations-DVD/CD muss eingelegt sein.

Bei inaktiver Navigation:

-  Wählen Sie im Hauptmenü der Navigation den Menüpunkt „**Karte**“.
- ✓ Die Positionskarte mit der aktuellen Fahrzeugposition wird angezeigt.



Bei aktiver Navigation:

- ☞ Wählen Sie im Zielführungsbildschirm den Menüpunkt „**Menü**“.
- ☞ Wählen Sie dann den Menüpunkt „**Ansicht**“.
- ✓ Die Positionskarte mit der aktuellen Fahrzeugposition und einem Fadenkreuz wird angezeigt.



Zusätzlich zum Menüpunkt „**Positionskarte**“ sind in der Menüleiste noch folgende Funktionen verfügbar:

- **Zielkarte:** Wenn ein Ziel eingegeben wurde, wird hier die Landkarte mit der Umgebung des aktuellen Ziels angezeigt.
- **Route:** Stellt den Maßstab der Karte so ein, dass die aktuelle Position und der Zielpunkt der Route zu sehen sind.

- **Maßstab:** Ändert den Maßstab für die Kartendarstellung. „Kartenmaßstab ändern“ siehe Seite 66.
- **Verschieben / Verschieben aus:** Schaltet das Fadenkreuz ein bzw. aus und ermöglicht das Verschieben der Karte mit der Kreuzwippe **14**. „Kartenausschnitt verschieben“ siehe Seite 70.
- **Zielpunkt setzen:** Setzt den Kreuzungspunkt des Fadenkreuzes als neues Ziel. „Ziele über die Landkarte eingeben“ siehe Seite 70.

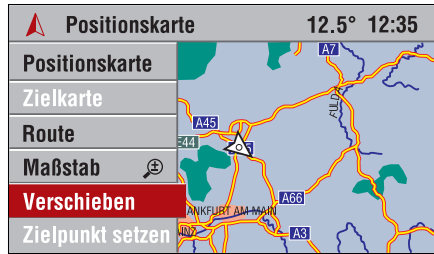

### Kartenausschnitt verschieben (nur Color Info Display)

Sobald „Verschieben“ aktiviert ist, wird ein Fadenkreuz eingeblendet und Sie können mit der Kreuzwippe die Karte verschieben.

- ☞ Wählen Sie in der Menüleiste den Menüpunkt „**Verschieben**“.
- ☞ Verschieben Sie die Karte mit der Kreuzwippe **14** und positionieren Sie den gewünschten Kartenbereich hinter dem Fadenkreuz.
- ☞ Wählen Sie in der Menüleiste den Menüpunkt „**Verschieben aus**“, um den ursprünglichen Kartenausschnitt wieder herzustellen (aktuelle Position bzw. Ziel) und das Fadenkreuz auszublenden.
- Bei aktiver Zielführung kann die Funktion „Verschieben“ nicht aktiviert werden.

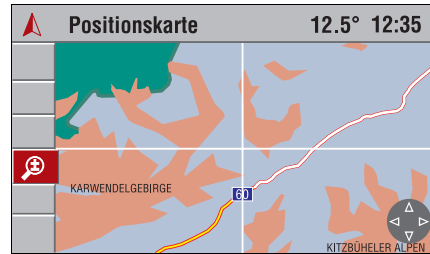

### Ziele über die Landkarte eingeben (nur Color Info Display)

Während der Anzeige der Positions- oder Zielkarte:

- ☞ Aktivieren Sie das Fadenkreuz mit dem Menüpunkt „**Verschieben**“, sofern es noch nicht eingeblendet ist.
- ☞ Bewegen Sie das Fadenkreuz an die gewünschte Stelle der Karte.
- ☞ Verwenden Sie zunächst einen großen Kartenmaßstab (z. B. 20, 50, 100 km), um eine grobe Einstellung des Kartenausschnittes durchzuführen.
- ☞ Wählen Sie dann einen kleinen Maßstab, um eine detaillierte Karte mit allen Straßen darzustellen und um das Ziel genau festlegen zu können.

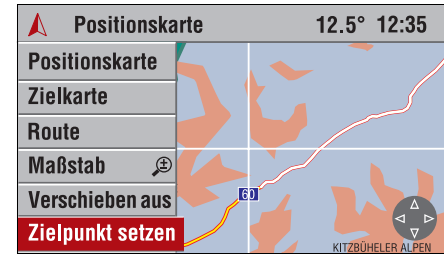

- ☞ Wählen Sie in der Menüleiste den Menüpunkt „**Zielpunkt setzen**“, um die gewählte Position auf der Karte als Ziel zu übernehmen.
  - ✓ Das Menü „**Neues Ziel**“ mit den Angaben des neuen Ziels wird angezeigt.
  - ☞ Wählen Sie „**Speichern**“, um das Ziel im Adressbuch zu speichern,
- oder:
- ☞ wählen Sie „**Navi starten**“, um die Zielführung zum neuen Ziel zu aktivieren.
  - Wenn Sie im Menü „Navi-Settings“ die Anzeige von Sonderzielen (z. B. Tankstellen) aktiviert haben, werden diese auf der Karte durch entsprechende Symbole angezeigt, siehe Seite 78.

## Info-Menü

Durch einen Druck auf die **INFO**-Taste erhalten Sie schnell eine Zusammenfassung der wichtigsten Informationen über die gewählte Audioquelle, zur Navigation und zur aktuellen Verkehrslage über RDS-TMC.

☞ Drücken Sie die **INFO**-Taste **I**.

✓ Das Info-Menü wird angezeigt.

Folgende Informationen sind im Info-Menü verfügbar:

### Audio-Parameter

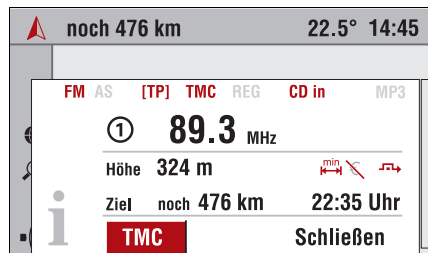

In den oberen beiden Zeilen werden Informationen zum Funktionsbereich Audio angezeigt.

- Symbole für die Einstellungen der Audioquelle (z. B. „**FM/AM**“ für den gewählten Wellenbereich, „**[TP]**“, „**REG**“, etc.).
- Eingestellter Radiosender bzw. aktueller CD-/MP3-Titel.
- Displaysymbole siehe Seite 11.



### Navigations-Parameter

Im unteren Bereich des Info-Menüs erscheinen die Informationen zur Navigation.

- Aktuelle Höhe über N.N. (nur bei ausreichendem GPS-Empfang).
- Gewählte Routenoption, z. B. .
- Vermeidung von Mautstrecken .
- Dynamische Zielführung aktiv .

Bei aktiver Zielführung werden zusätzlich angezeigt:

- Noch zurückzulegende Strecke bis zum Ziel.
- Ankunfts- bzw. Restfahrzeit, je nach den Navigations-Einstellungen.
- Displaysymbole siehe Seite 11.

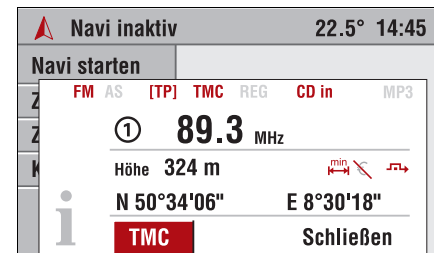

Bei inaktiver Navigation:

- Aktuelle geografische Position in Längen- und Breitengrad (nur bei ausreichendem GPS-Empfang).

### TMC

Über die Schaltfläche „TMC“ erhalten Sie aktuelle Meldungen zur Verkehrslage.

## Einstellungen

Das Infotainment System gibt Ihnen zahlreiche Möglichkeiten, das Verhalten und die Funktionen des Systems Ihren persönlichen Vorlieben anzupassen.

Über die **SETTINGS**-Taste  erreichen Sie je nach gewählter Funktion (Hauptseite, Radio, Navigation, Mobile Phone Portal ) das zugehörige Settings-Menü.

Folgende Settings-Menüs stehen zur Verfügung:

- System-Einstellungen
- Audio-Einstellungen
- Navigations-Einstellungen
- Mobile Phone Portal   
(Siehe Bedienungsanleitung für Mobile Phone Portal)

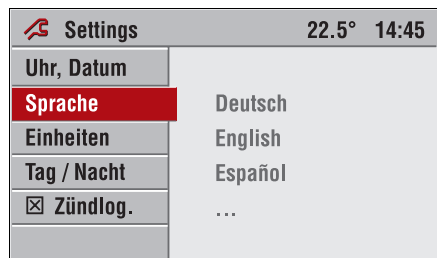

### System-Einstellungen

Von der Hauptseite aus können Sie alle Einstellungen vornehmen, die die Anzeigen und die Funktionen des gesamten Infotainment Systems beeinflussen.

 Drücken Sie die **MAIN**-Taste, um die Hauptseite aufzurufen.

 Drücken Sie die **SETTINGS**-Taste.

✓ Das Menü „Settings“ für die System-Einstellungen wird angezeigt.

Die folgende Einstellungen sind in der Fahrzeugbetriebsanleitung beschrieben:

- Uhr, Datum
- Einheiten
- Tag/Nacht

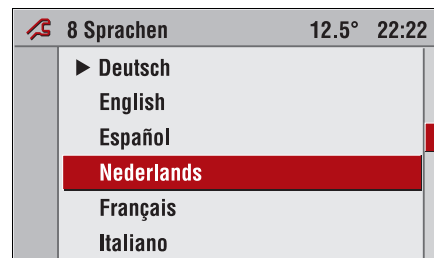

### Sprache einstellen

Sie können die Sprache der Menütexte und Navigationsansagen ändern.

- Zum Ändern der Ansagesprache benötigen Sie die Sprachen-CD.

Im Menü „Settings“ für die System-Einstellungen:

 Wählen Sie den Menüpunkt **„Sprache“**.

✓ Die Liste der verfügbaren Sprachen wird angezeigt.

 Wählen Sie die gewünschte Sprache aus der Liste aus.

 Sie werden gefragt, ob Sie außer der Sprache der Menütexte auch die Ansagesprache ändern möchten.

**Frage mit „Nein“ beantwortet:**

- ✓ Die Sprache der Menütexpte wird geändert.
- Die Ansagesprache bleibt unverändert.

**Frage mit „Ja“ beantwortet:**

- ✓ Sie werden aufgefordert, die Sprachen-CD in den Schacht für die Navigations-DVD/CD ③ des Infotainment Systems einzulegen.
- ☞ Entnehmen Sie die Navigations-DVD/CD durch Drücken der -Taste ②.
- ☞ Legen Sie die Sprachen-CD ein und wählen Sie den Menüpunkt „Weiter“.
- ☞ Wählen Sie die gewünschte Sprache aus der Liste aus.
- ✓ Die gewählte Ansagesprache wird von der Sprachen-CD geladen.
- Der Ladevorgang kann einige Minuten dauern.

- ⚠ Schalten Sie auf keinen Fall während des Ladevorgangs das Infotainment System oder die Zündung aus.
- ⚠ Starten Sie auf keinen Fall während des Ladevorgangs den Motor.
- ⚠ Drücken Sie während des Ladevorgangs keine Taste am Gerät.
- ✓ Nach erfolgreichem Ladevorgang werden Sie aufgefordert, die Sprachen-CD zu entfernen und die Navigations-DVD/CD wieder einzulegen.

**Zündschlosslogik**

Das Infotainment System wird üblicherweise mit dem **OL**-Knopf ① ein- und ausgeschaltet.

Wenn das System eingeschaltet ist, kann es auch durch Abziehen bzw. Einstecken und Drehen des Zündschlüssels aus- und wieder eingeschaltet werden.

Diese Zündschlosslogik ist werkseitig aktiviert, kann aber aufgehoben werden.

**Zündschlosslogik ein/ausschalten**

- ☞ Schalten Sie die Zündschlosslogik durch Bestätigen des Menüpunktes „**Zündlog.**“ ein- oder aus.
- Wenn die Zündschlosslogik ausgeschaltet ist, kann das Infotainment System nur noch mit der **OL**-Taste ein- und ausgeschaltet werden.
- Die Abschaltautomatik ist unabhängig von der Zündschlosslogik und bleibt deshalb immer aktiv, siehe Seite 13.

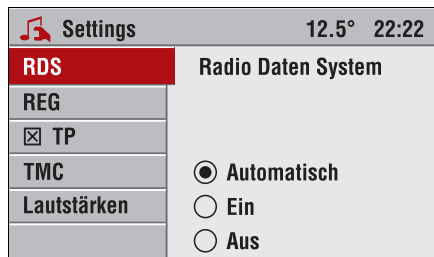

## Audio-Einstellungen

- ☞ Drücken Sie die **AUDIO**-Taste, um das Audio-Menü aufzurufen.
- ☞ Drücken Sie die **SETTINGS**-Taste.
- ✓ Das Menü „Settings“ für die Audio-Einstellungen wird angezeigt.

Folgende Einstellungen können vorgenommen werden:

## RDS (Radio Data System)

In diesem Untermenü können Sie das Verhalten des Radios im FM-Bereich beeinflussen. Nähere Informationen zum Thema RDS finden Sie im Abschnitt „Radio Daten System“, Kapitel „Radio“ auf Seite 27.

- ☞ Wenn Sie „Automatisch“ aktivieren, schaltet das Radio automatisch bei allen RDS-Sendern RDS ein, auch wenn Sie RDS nicht eingeschaltet haben.
- ☞ Wenn Sie „Ein“ aktivieren, wertet das Radio das Radio Daten System aus.

## REG (Regionalprogramme)

Einige RDS-Sender strahlen zu bestimmten Zeiten regional unterschiedliche Programme auf verschiedenen Frequenzen aus. Nähere Informationen zum Thema REG finden Sie im Abschnitt „Regionalisierung“ auf Seite 28.

- ☞ Aktivieren Sie diese Menüoption, um zu verhindern, dass das Radio bei der Suche nach der bestempfangbaren Sendefrequenz auf ein anderes Regionalprogramm umschaltet.

## TP (Traffic Programme)

Aktivieren Sie diese Menüoption, um Verkehrsfunkdurchsagen zu hören. Nähere Informationen zum Thema TP finden Sie im Abschnitt „Verkehrsfunk“ auf Seite 29.

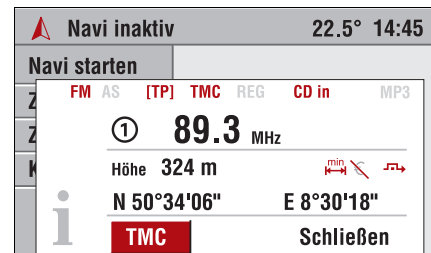

## TMC-Settings

In diesem Untermenü können Sie die Parameter für die TMC-Verkehrsmeldungen einstellen.

- ✓ Sie befinden sich im Hauptmenü für die Navigation oder für die Radio- bzw. CD-Wiedergabe (Audiomenü).
- ☞ Drücken Sie die **SETTINGS**-Taste .
- ☞ Wählen Sie den Menüpunkt „TMC“.

Folgende Optionen stehen zur Verfügung:

## Infotyp

- ☞ Wählen Sie aus, welche Art von Verkehrsmeldungen angezeigt werden sollen.
- ☞ Mit dem ersten Listeneintrag „Alle Infotypen“ können Sie alle Meldungsarten gleichzeitig ein- bzw. ausschalten.
- Dringende Gefahrenmeldungen können nicht deaktiviert werden.

### Filterung

Wählen Sie aus, welche TMC-Verkehrsmeldungen angezeigt werden sollen:

- **Alle** : Alle über RDS-TMC empfangenen Verkehrsmeldungen werden angezeigt.
- **Route**: Alle Verkehrsmeldungen auf der aktuellen Route werden angezeigt. Bei inaktiver Navigation werden alle empfangenen Verkehrsmeldungen angezeigt.
- **Standort**: Alle Verkehrsmeldungen rund um den derzeitigen Fahrzeugstandort werden angezeigt.
- Um TMC-Meldungen anzusehen, drücken Sie die **INFO**-Taste und wählen Sie anschließend den Menüpunkt „**TMC**“.

### Sortierkriterium

Wählen Sie aus, nach welchem Kriterium die Liste der TMC-Verkehrsmeldungen sortiert werden sollen:

- **Entfernung**: Verkehrsmeldungen werden nach Entfernung vom aktuellen Standort sortiert angezeigt.
- **Straße**: Verkehrsmeldungen werden nach Straßennamen sortiert angezeigt.

### TMC-Sender

In diesem Untermenü können Sie den Sender auswählen, der für die TMC-Verkehrsinformationen genutzt werden soll.

Wenn Sie „Automatisch“ aktivieren, wählt das Infotainment System selbstständig den stärksten RDS-TMC-Sender.

- Kann der manuell ausgewählte RDS-TMC-Sender nicht mehr empfangen werden (z. B. weil Sie aus dem Empfangsgebiet des Senders herausfahren), schaltet das Infotainment selbstständig auf „Automatisch“ und sucht einen RDS-TMC-Sender, um die Versorgung mit Verkehrsmeldungen sicher zu stellen.

### Lautstärken

In diesem Untermenü können Sie folgende Lautstärken an Ihre Bedürfnisse anpassen:

- **TA-Lautstärke**: Durchsagelautstärke von Verkehrsfunkdurchsagen
- **SDVC**: Geschwindigkeitsabhängige Lautstärkeregelung
- **Navi Ansage**: Lautstärke der Navigationshinweise
- **Einschalltlautstärke**: Maximale Lautstärke beim Einschalten des Infotainment Systems
- **Extern in**: Lautstärke einer externen Quelle (z. B. bei Anschluss eines Mobiltelefons)

### TA-Lautstärke

Mit dieser Funktion stellen Sie die Lautstärke für Verkehrsfunkdurchsagen ein.

### SDVC (Speed Dependent Volume Control)

Die Funktion „SDVC“ dient zur Kompensation von Umgebungs- und Abrollgeräuschen. Dazu wird die Lautstärke des Gerätes bei höherer Geschwindigkeit angehoben.

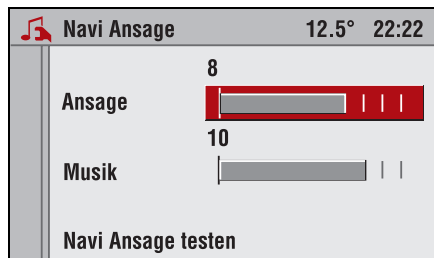

### Navi Ansage

Mit dieser Einstellung können Sie die Lautstärke der Navigationsansagen verändern.

- ☞ Wählen Sie den Menüpunkt „**Ansage**“ und stellen Sie die Mindestlautstärke der Sprachhinweise ein.
- ☞ Wählen Sie den Menüpunkt „**Musik**“, um die Lautstärke der Musik während eines Sprachhinweises einzustellen.
- ☞ Wählen Sie den Menüpunkt „**Navi Ansage testen**“, um die gewählten Einstellung zu testen.
- Wird der Wert für „**Ansage**“ auf 0 eingestellt, erfolgt keine Sprachausgabe und in der Hauptanzeige wird das -Symbol angezeigt.

### Einschaltlautstärke

Mit dieser Einstellung kann die maximale Lautstärke beim Einschalten des Gerätes eingestellt werden.

### Extern in

An das Infotainment System kann eine externe Quelle (z. B. Freisprecheinrichtung) angeschlossen werden.

Mit „Extern in“ kann die Lautstärke einer externen Quelle zusätzlich zur Lautstärke der Audioquellen eingestellt werden.

- Die externe Quelle wird über ein Steuerungssignal des angeschlossenen Gerätes automatisch durchgeschaltet.

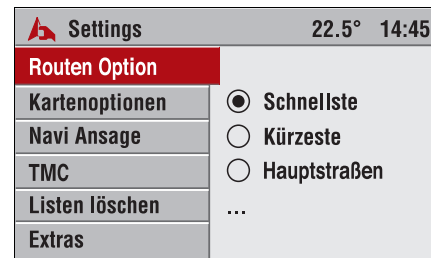

### Navigations-Einstellungen

Wenn Sie sich noch nicht im Funktionsbereich Navigation befinden:

- ☞ Drücken Sie die **NAVI**-Taste, um auf den Funktionsbereich Navigation umzuschalten.
- ☞ Drücken Sie die **SETTINGS**-Taste.
- ✓ Das Menü „Settings“ für die Navigation wird angezeigt.



Folgende Einstellungen können vorgenommen werden:

### Routen Option

In diesem Untermenü können Sie das Verhalten des Navigationssystems bei der Routenberechnung beeinflussen.

Folgende Optionen stehen zur Verfügung:

#### Schnellste

Bei der Routenberechnung wird die schnellste Strecke bevorzugt.

#### Kürzeste

Bei der Routenberechnung wird die kürzeste Strecke bevorzugt.

#### Hauptstraßen

Bei der Routenberechnung werden Autobahnen und Schnellstraßen bevorzugt.

#### Nebenstraßen

Bei der Routenberechnung werden Nebenstraßen bevorzugt.

#### Dyn. Zielführung

Das Navigationssystem berücksichtigt bei der Routenberechnung die aktuelle über RDS-TMC gemeldete Verkehrssituation. Siehe „Dynamische Zielführung“ auf Seite 67.

Die entsprechenden Symbole für Routenoption, Vermeidung von Mautstrecken und dynamische Zielführung werden in der Hauptanzeige angezeigt.

#### Keine Maut

Bei der Routenberechnung werden Mautstraßen vermieden.

#### Keine Tunnel

Bei der Routenberechnung werden Tunnel vermieden.

#### Keine Fähren

Bei der Routenberechnung werden Fährverbindungen vermieden.

Stehen für die zu berechnende Route keine Verbindungen ohne die oben gewählten Ausschlusskriterien zur Verfügung, nutzt das Navigationssystem ggf. auch Mautstraßen, Fähren oder Tunnel. In diesem Fall erhalten Sie vom Infotainment System einen entsprechenden Hinweis.

- Durch die Anwendung der Ausschlusskriterien können sich deutlich längere Routen ergeben.
- Die Routenoption „Kürzeste Strecke“ kann nicht mit den Optionen „Keine Mautstraßen“, „Keine Tunnel“ und „Keine Fähren“ kombiniert werden.

### Kartenoptionen ✱

In diesem Untermenü können Sie die Anzeige der Navigationskarte beeinflussen.

Folgende Optionen stehen zur Verfügung:

#### In Fahrtrichtung

Die Karte wird in Fahrtrichtung angezeigt.

- Diese Darstellungsart kann nur in den Maßstäben 50 m bis 10 km aktiviert werden.

#### Zentriert

Die Karte wird so angezeigt, dass sich die Fahrzeugposition immer in der Darstellungsmitte befindet.

- In dieser Darstellungsart ist die Karte immer nordweisend.

#### Nordweisend

Die Karte wird in Nordrichtung angezeigt.

- In dieser Darstellungsart wird die Karte statisch angezeigt. Erst wenn die Fahrzeugposition den Kartenrand erreicht, wird die Karte verschoben und neu aufgebaut.

### Anzeige Sonderziele

- ☞ Wählen Sie aus, welche Kategorie von Sonderzielen als Symbole in der Kartendarstellung angezeigt werden sollen (z. B. Hotels, Tankstellen, Sehenswürdigkeiten, etc.).
- Eine Übersicht über die Symbole für Sonderziele finden Sie auf Seite 83.

### TMC Meldungen

Wenn Sie „TMC Meldungen“ aktivieren, werden Symbole zur aktuellen Verkehrslage in der Kartendarstellung angezeigt.

### Navi Ansage

Mit dieser Einstellung können Sie die Lautstärke der Navigationsansagen verändern. Weitere Informationen, siehe Seite 76.

### TMC

In diesem Untermenü können Sie die Parameter für die TMC-Verkehrsmeldungen einstellen. Weitere Informationen, siehe Seite 74.

### Listen löschen

In diesem Untermenü können Sie die Einträge der folgenden Listen löschen:

- Adressbuch
- Letzte Ziele
- Nach Hause
- Tourenspeicher

☞ Markieren Sie die gewünschten Listen und wählen Sie dann den Menüpunkt „Löschen“.

### Extras

In diesem Untermenü können Sie die folgenden Einstellungen für die Zielführung vornehmen:

#### Fahrzeit / Ankunftszeit

- ☞ Wählen Sie zwischen der Anzeige der noch verbleibenden Fahrzeit oder der Ankunftszeit.
- Für die Fahrzeit bzw. Ankunftszeit legt das Infotainment System eine durchschnittliche Geschwindigkeit zu Grunde. Daher können diese Zeiten abweichen, je nach Fahrweise und Verkehrsaufkommen.
- Um die noch verbleibende Fahrzeit bzw. die Ankunftszeit anzuzeigen, drücken Sie bei aktiver Navigation die **INFO**-Taste.

#### Kreuzungszoom (nur Color Info Display)

Mit dieser Funktion können Sie den Kreuzungszoom aktivieren bzw. deaktivieren. Weitere Informationen zum Kreuzungszoom, siehe Seite 65.

#### Einblendautomatik ✱

Wählen Sie, ob die Einblendautomatik aktiv oder inaktiv ist.

Bei aktivierter Einblendautomatik wird automatisch der Zielführungsschirm angezeigt, bevor ein Abbiegehinweis erfolgt.

## Fehlersuche

Sollte Ihr Infotainment System nicht so funktionieren, wie Sie es erwarten, lesen Sie bitte die Bedienungsanleitung sorgfältig und gehen Sie die folgende Prüfliste durch, bevor Sie den Kundendienst in Anspruch nehmen.

Sollten Sie keine Lösung für das aufgetretene Problem finden, empfehlen wir Ihnen, sich an einen Opel Partner zu wenden.

Fehlermeldung / Symptom	Mögliche Ursache / Abhilfe
<b>Allgemein</b>	
Infotainment System lässt sich weder mit <b>OL-Knopf 1</b> noch mit dem Zündschlüssel einschalten.	Radiosicherung oder Sicherung im Fahrzeug defekt.
Die im Display angezeigte Uhrzeit ist falsch.	Automatische Zeitsynchronisation über RDS deaktiviert. ⚙️ Uhrzeit über das Settings-Menü einstellen, siehe Seite 72 und Fahrzeug-Betriebsanleitung. Automatische Zeitsynchronisation über RDS aktiviert: Nicht alle RDS-Sender übertragen ein korrektes Zeitsignal. ⚙️ Automatische Zeitsynchronisation ausschalten, siehe Seite 72 und Fahrzeug-Betriebsanleitung.
Die Lautstärke beim Einschalten des Infotainment Systems ist zu laut / zu leise.	Einschalllautstärke einstellen, siehe Seite 76.
Die Lautstärke des Infotainment Systems nimmt ab oder lässt sich nicht mehr erhöhen, wenn es im Fahrzeug sehr warm wird.	Eine eingebaute Sicherheitsschaltung verhindert, dass die Temperatur im Gerät über einen bestimmten Wert ansteigt und regelt die Lautstärke automatisch herab.
Das Infotainment System erzeugt längere Zeit nach dem Ausschalten Geräusche.	Kein Fehler. Ein eingebauter Lüfter sorgt für optimale Kühlung des Gerätes. Dieser Lüfter kann auch nach dem Ausschalten des Infotainment Systems noch einige Zeit nachlaufen.
Das Infotainment System erzeugt Geräusche nach dem Einschalten bzw. nach dem Aufschließen des Fahrzeuges.	Kein Fehler. Die Datenbanken der Navigation werden für die spätere Verwendung initialisiert. Nur DVD 100: Kein Fehler. Nach dem Anschließen der Batterie wird der Inhalt des CD-Wechslers geprüft.
<b>Radio</b>	
Schlechter oder kein Radioempfang.	⚙️ Überprüfen Sie, ob der Antennenstab auf den Antennenfuß aufgeschraubt ist.
Display zeigt statt des Sendernamens nur die Frequenz an.	RDS ausgeschaltet. ⚙️ „RDS ein“ oder „RDS automatisch“ im Audio-Settings Menü aktivieren, siehe Seite 74. RDS eingeschaltet: Sendeanstalt sendet zusätzlich zum Sendernamen (PS) zeitweise Zusatzinformationen. Sendeanstalt sendet keine RDS-Informationen (Frequenz wird angezeigt).
Gespeicherter Sender nicht über Stationstaste auswählbar.	Sender momentan nicht empfangbar. ⚙️ Ggf. neue empfangbare Sender mit Autostore speichern, siehe Seite 26.
Es werden keine Verkehrsdurchsagen durchgeschaltet (bei CD/MP3 oder Stummschaltung).	TP einschalten, siehe Seite 29.

Fehlermeldung / Symptom	Mögliche Ursache / Abhilfe
<b>CD/MP3</b>	
Anzeige „Ungültige CD“.	<p>CD verschmutzt oder verkratzt.  <small>☞</small> CD mit geeignetem Spezialreiniger reinigen.</p> <p>CD falsch herum eingelegt.  <small>☞</small> CD mit der beschrifteten Seite nach oben in den Audio-CD-Schacht einlegen.</p> <p>CD hat ein inkompatibles CD-Format.  Das Infotainment System spielt Standard Audio CDs sowie MP3-CDs nach dem ISO 9660 Standard ab.</p>
Probleme mit neuen, kopierschutzten Audio-CDs.	Einige Kopierschutzverfahren widersprechen den anerkannten Normen für CD-Audio. Kein Gerätefehler.
MP3-CD wird nicht gelesen.	CD entspricht nicht dem ISO 9660 Standard.
Es dauert sehr lange, bis die eingelegte MP3-CD abgespielt wird.	<p>Sehr viele MP3-Dateien in verschiedenen Verzeichnissen auf der CD.  Das Infotainment System benötigt einige Zeit, um die Verzeichnisstruktur einzulesen.</p>
Aussetzer oder Verzerrungen bei CD-Wiedergabe.	<p>CD verschmutzt oder verkratzt.  <small>☞</small> CD mit geeignetem Spezialreiniger reinigen.</p>
<b>AUX-Eingang</b>	
AUX-Quelle * zu leise	<small>☞</small> AUX-Eingangsspegel prüfen, maximale Lautstärke an AUX-Quelle einstellen.
Signal der AUX-Quelle * wird übersteuert oder verzerrt wiedergegeben	Effektive Ausgangsspannung der externen Audioquelle ist zu groß, externe Audioquelle ist nicht geeignet zum Anschluss an das Infotainment System.

Fehlermeldung / Symptom	Mögliche Ursache / Abhilfe
<b>Navigation</b>	
Keine Zielführung.	Kein Ziel eingegeben. ☞ Ziel eingeben. Keine Navigations-DVD/CD eingelegt. ☞ Navigations-DVD/CD einlegen.
Das Infotainment System führt mich in den Stau, obwohl die dynamische Zielführung aktiviert ist.	Die vorliegende Verkehrsbehinderung wurde nicht vom derzeit empfangenen RDS-TMC-Sender übertragen. Das Infotainment System empfängt zur Zeit keine RDS-TMC-Daten („TMC“-Symbol wird nicht im Display angezeigt). Die erwartete Verzögerung der vorliegenden Verkehrsbehinderung ist zu geringfügig um die Umfahrung der Verkehrsbehinderung auszulösen.
<b>GPS</b> -Symbol wird auf der Hauptseite der Navigation angezeigt.	GPS-Satellitenempfang kann gestört sein: In Parkhäusern, Tunneln, unter Brücken, in engen Tälern von Gebirgen, bei starken Regenfällen oder Gewittern und bei ungünstigen Satellitenkonstellationen. Fahrzeugbatterie war abgeklemmt. Fahrzeug wurde über eine längere Strecke transportiert (z. B. Fähre).
Zielführungshinweise sind zu laut / zu leise.	Lautstärke für Navigationsansagen einstellen, siehe Seite 76.
Keine Zielführungshinweise zu hören,  -Symbol wird auf der Hauptseite der Navigation angezeigt.	Lautstärke der Navigationsansagen auf Minimum eingestellt. Lautstärke für Navigationsansagen einstellen, siehe Seite 76.
Ungenauere Positionierung.	GPS-Satellitenempfang ist gestört. Fahrzeugbatterie war abgeklemmt. Fahrzeug wurde über eine längere Strecke transportiert (z. B. Fähre).
Die Zielführung ist unpräzise.	GPS-Satellitenempfang ist gestört. Bei wiederholt größerer Ungenauigkeit empfehlen wir Ihnen, sich an einen Opel Partner zu wenden. Der angezeigte Abstand zum Abbiegepunkt wird zum Kreuzungsmittelpunkt berechnet (insbesondere bei ausgedehnten Kreuzungen oder Autobahnausfahrten).

## Allgemeine Hinweise

Bei Funktionsstörungen empfehlen wir Ihnen, sich an einen Opel Partner zu wenden.

### UKW-Empfang

Beim Autoradio-UKW-Empfang bestehen, trotz hoher technischer Reife, Unterschiede gegenüber Heimradios, die sich – auch bei RDS-Sendern – in Störungen bemerkbar machen können.

Über physikalische Ursachen solcher Störungen informiert die Fahrzeug-Betriebsanleitung.

### Beziehen von Navigations-DVDs/CDs

Grundlage für die Navigation sind die digitalen Straßendaten auf der Navigations-DVD/CD. Eine aktuelle Navigations-DVD/CD für eine Region liegt dem Gerät bei.

Für weitere Navigations-DVDs/CDs anderer Länder empfehlen wir Ihnen, sich an einen Opel Partner zu wenden.

### Behandlung von DVDs/CDs

Beim Wechseln von DVDs/CDs Fingerabdrücke vermeiden. DVDs/CDs sofort nach der Entnahme aus dem DVD-/CD-Spieler in die Hülle zurücklegen, um sie vor Beschädigung und Schmutz zu schützen.

Schmutz und Flüssigkeiten auf DVDs/CDs können im Gerät die Linse des DVD-/CD-Spielers verunreinigen und zu Störungen führen.

DVDs/CDs vor Hitze und direkter Sonneneinstrahlung schützen.

### GPS-Empfang

Der GPS-Empfang kann unter Bäumen oder zwischen hohen Gebäuden eingeschränkt sein. In Parkhäusern, Tunnels etc. ist kein GPS-Empfang möglich.

Im Fall, dass keine 3D-Position (geografische Länge, Breite und Höhe) ermittelt werden kann, erscheint das **GRS**-Symbol in der Hauptanzeige.

Nach einem längeren Transport des Fahrzeuges (z. B. auf einer Fähre) kann es bis zu 20 Minuten dauern, bis das Infotainment System wieder die aktuelle GPS-Position ermittelt hat.

Warten Sie gegebenenfalls, bis das **GRS**-Symbol nicht mehr in der Hauptanzeige angezeigt wird.

### Stromunterbrechung

Nach Ankleben der Batterie kann es bis zu 20 Minuten dauern, bis das Infotainment System wieder eine aktuelle GPS-Position ermittelt hat.

### Gerätekühlung ✱

Bei hohen Betriebs- oder Umgebungstemperaturen läuft ein elektrischer Lüfter automatisch an. Dieser Lüfter läuft auch noch einige Zeit nach dem Ausschalten des Infotainment Systems.

### Pflege und Wartung

Ihr Infotainment System wurde mit großer Sorgfalt entworfen und hergestellt und sollte auch mit Sorgfalt behandelt werden. Die Beachtung der unten aufgeführten Vorschläge, verhindert, dass die Garantie vorzeitig erlischt, und Sie werden noch über Jahre hinaus viel Freude an Ihrem Produkt haben. Beachten Sie folgendes bei der Verwendung des Infotainment Systems:

- Versuchen Sie nicht, das Produkt zu öffnen. Durch unsachgemäße Behandlung kann das Gerät beschädigt werden.
- Verwenden Sie keine ätzenden Chemikalien, Reinigungslösungen oder scharfe Reinigungsmittel zur Reinigung des Produkts. Benutzen Sie zur Reinigung Ihres Geräts ein weiches, mit einer milden Seifenlösung befeuchtetes Tuch.

- Malen Sie Ihr Produkt nicht an. Durch die Farbe können die beweglichen Teile Ihres Produkts miteinander verkleben und so den ordnungsgemäßen Betrieb verhindern.
- Bewahren Sie keine brennbaren Flüssigkeiten, Gase oder Explosivstoffe im selben Raum wie das Infotainment System, seine Teile oder das Zubehör auf.
- Das Infotainment System sollte nur von Fachpersonal gewartet werden. Fehlerhafte Montage oder Wartung kann gefährliche Folgen haben und zum Erlöschen der für das Gerät gültigen Garantie führen.

### Symbolübersicht Sonderziele \*

Bei der Anzeige von Sonderzielen auf der Navigations-Karte werden die folgenden Symbole verwendet:

Symbol	Bedeutung
	Ausstellungszentrum
	Autovermietung
	Bahnhof
	Bowling/Kegelbahn
	Busbahnhof
	Einkaufszentrum
	Eislaufstadion
	Erholungsgebiet
	Fähre
	Flughafen
	Gemeindezentrum
	Gewerbebetrieb
	GM Händler

Symbol	Bedeutung
	Golfplatz
	Grenzübergang
	Historisches Bauwerk
	Hotel
	Jachthafen
	Kino
	Krankenhaus
	Museum
	Nachtleben
	Nahverkehrsbahnhof
	Opel Händler
	Park + Ride
	Parkgarage
	Parkplatz
	Raststätte
	Rathaus

Symbol	Bedeutung
	Restaurant
	Saab Händler
	Sehenswürdigkeit
	Skianlage
	Spielkasino
	Sportanlage, Sportzentrum
	Sportflugplatz
	Stadtmitte
	Tankstelle
	Theater
	Touristeninformation
	Hochschule
	Vauxhall Händler
	Vergnügungspark
	Weingut

### Symbolübersicht TMC-Symbole \*

Bei der Anzeige TMC-Karte werden die folgenden Symbole verwendet:

#### Symbol Bedeutung

Bei Maßstäben von 100 km und größer:

 Verkehrsbehinderung

Bei Maßstäben von 50 km und kleiner:

 Bauarbeiten

 Gefahr

 Zählfließender Verkehr

 Stau

 Fahrbahnverengungen

 Sperrungen

### Symbolübersicht sonstiger Symbole \*:

Symbol Bedeutung

 Zielfahne



## Glossar

### Autostore (AS)

In den Wellenbereichen FM und AM ist ein automatisches Speichern aller empfangbaren Sender möglich. Diese Sender werden in einem separaten AS-Speicher abgelegt.

### Aux (Auxiliary Input) ✱

An das Infotainment System kann eine externe Audioquelle, zum Beispiel ein MP3-Abspielgerät, angeschlossen und das Audiosignal dieses Gerätes über das Infotainment System wiedergegeben werden.

### CD-Text

Informationen auf einer Audio-CD, die folgende Daten enthalten kann:

- Titel
- Interpret
- CD-Name

### Digitaler Sound-Prozessor

Das Infotainment System verfügt über einen digitalen Soundprozessor, der sowohl die individuelle Einstellung der Höhen und Bässe, als auch die Auswahl von zahlreichen optimierten Klangstilen ermöglicht.

So sind z. B. für Jazz oder Klassik vorprogrammierte Klangstile verfügbar, die speziell für diese Musikrichtungen optimiert wurden.

### Doppel-Tuner

Für eine erweiterte Funktionalität bei RDS und RDS-TMC besitzt das Infotainment System einen zweiten FM-Tuner (UKW-Empfänger), der die Senderlandschaft nach RDS-Sendern absucht und damit immer die optimale Verfügbarkeit von Verkehrsinformationen sichert.

Die von RDS-Radios mit Single-Tuner bekannten kurzen Wiedergabeunterbrechungen für die Suche nach der optimalen Empfangsfrequenz (Alternative Frequency) gehören damit der Vergangenheit an.

### GPS (Global Positioning System)

GPS ist ein weltweites Satellitennavigationssystem. Es besteht aus zur Zeit 29 aktiven Satelliten, die die Erde in knapp 12 Stunden umkreisen. Die 6 Umlaufbahnen haben eine Höhe von circa 20.200 Kilometern. Jederzeit sind mindestens 4 Satelliten verfügbar, die für die dreidimensionale Positionsbestimmung notwendig sind.

Aus den gesendeten Signalen bestimmt der im Infotainment System integrierte GPS-Empfänger den Abstand zu den einzelnen Satelliten. Mit der Kenntnis der übermittelten Satellitenpositionen wird die aktuelle Position des Fahrzeugs berechnet.

### ID3-Tag

Kennzeichnung in einer MP3-Datei, die folgende Daten enthalten kann:

- Titel
- Interpret

Diese Informationen können mit dem PC in der MP3-Datei abgespeichert werden.

### Infotainment

Der Begriff „Infotainment“ setzt sich aus den beiden Wörtern „Information“ und „Entertainment“ zusammen.

Ihr Infotainment System bietet Ihnen beides, sowohl Informationen, z. B. durch aktuelle Verkehrsmeldungen über TP und TMC oder Nachrichten über die Senderauswahl mit PTY, als auch Entertainment in Form von Radio- und CD-/MP3-Wiedergabe.

**MP3**

Ein vom Fraunhofer-Institut entwickeltes Verfahren zur Komprimierung von Audio-daten. Die Komprimierung ermöglicht eine Reduzierung der Datenmenge auf etwa 10 % ihrer ursprünglichen Größe ohne hörbaren Qualitätsverlust (bei einer Bitrate von 128 kbit/s). Wenn beim Kodieren der CD-Audiodaten zu MP3 niedrigere Bitraten verwendet werden, sind kleinere Dateien möglich, allerdings nur mit Qualitätsverlusten.

**RDS (Radio Data System)**

Das Radio Data System bietet die Möglichkeit, zusätzlich zu Sprache oder Musik digitale Daten unhörbar über das FM-Signal zu übertragen.

Im Folgenden finden Sie die wichtigsten Informationen, die mit dem RDS-Signal ausgestrahlt werden:

**PS, Program Service Name**

Anzeige des Programmnamens. Einige Sender zeigen zusätzliche Informationen an, wie z. B. den laufenden Musiktitel, aktuelle Nachrichten, etc..

**AF, Alternative Frequency**

Ein RDS-Programm wird auf mehreren Frequenzen gleichzeitig ausgestrahlt. Das Infotainment System sucht automatisch die am besten empfangbare Sendefrequenz.

**PTY, Program Type**

Zahlreiche RDS-Sender strahlen einen PTY-Code aus, der den Typ des gesendeten Programmes angibt (z. B. Nachrichten). Der PTY-Code ermöglicht, einen Sender nach dem Programmtyp auszuwählen.

**REG, Regionalprogramme**

Einige RDS-Sender strahlen zu bestimmten Zeiten regional unterschiedliche Programme auf verschiedenen Frequenzen aus. Das eingestellte Regionalprogramm kann weitergehört werden, auch wenn der Bereich des nächsten Regionalprogramms durchfahren wird.

**TP, Traffic Program**

Traffic Program = Verkehrsfunk. Verkehrsfunksender sind UKW-RDS-Sender, die Verkehrsdurchsagen ausstrahlen.

Während einer Verkehrsdurchsage wird eine besondere Kennung (das TA-Bit) gesendet. Beim Empfang dieser Kennung schaltet das Infotainment System eine Verkehrsdurchsage durch, auch während CD-/MP3-Wiedergabe.

Ist die Lautstärke der Audioquelle (Radio oder CD) auf Null eingestellt, werden Verkehrsdurchsagen mit der voreingestellten TA-Lautstärke wiedergegeben.

**TMC, Traffic Message Channel**

Einige RDS-Sender senden zusätzlich zu den Verkehrsdurchsagen digitale Informationen zur aktuellen Verkehrssituation. Die empfangenen Verkehrsinformationen können im Infomenü abgerufen werden. Auf Ihrer Route liegende Verkehrsbehinderungen werden für die dynamische Zielführung ausgewertet.

**RDS-Zeitsignal**

Die Fahrzeuguhr kann mit der über RDS gesendeten Zeit synchronisiert werden, siehe Fahrzeugbetriebsanleitung.

**EON, Enhanced Other Networks**

Mit EON können auch Verkehrsdurchsagen gehört werden, wenn der eingestellte Sender keinen eigenen Verkehrsfunk ausstrahlt. Im Falle einer Verkehrsdurchsage schaltet das Gerät auf einen mit EON angebotenen Verkehrsfunksender um.

## SDVC

Speed-dependent volume control = geschwindigkeitsabhängige Lautstärke-regelung. Zur Kompensation von Umgebungs- und Abrollgeräuschen wird die Lautstärke des Infotainment Systems der Fahrzeuggeschwindigkeit angepasst.

## TA-Laustärke

Traffic Announcement Lautstärke = Lautstärke von Verkehrsdurchsagen.

## Twin Audio ✱

Fernbedienung für den Fond. Es kann Musik unabhängig von der am Infotainment System eingestellten Audioquelle gehört werden. Zahlreiche Funktionen wie Suchlauf oder Titelsprung bei CD können direkt von Twin Audio aus gesteuert werden.

## Zufallswiedergabe (Random)

In dieser Betriebsart werden CD-Titel in zufälliger Reihenfolge wiedergegeben. Unterschieden wird zwischen Zufallswiedergabe CD und Zufallswiedergabe Magazin:

- **Zufallswiedergabe CD:** Die Titel einer CD werden in zufälliger Reihenfolge wiedergegeben.

**Zufallswiedergabe Magazin:** Die Titel aller eingelegten CDs werden in zufälliger Reihenfolge wiedergegeben. Dabei werden mehrere Titel pro CD gespielt, bevor auf die nächste CD gewechselt wird. Dadurch soll die Mechanik geschont und längere Abspielunterbrechungen durch CD-Wechsel vermieden werden.

## Stichwortverzeichnis

### A

Abschaltautomatik .....	13
Allgemeine Hinweise .....	82
Behandlung von DVDs/CDs .....	82
Beziehen von	
Navigations-DVDs/CDs .....	82
Gerätekühlung .....	82
GPS-Empfang .....	82
Pflege und Wartung .....	82
Stromunterbrechung .....	82
UKW-Empfang .....	82
Allgemeine Information .....	8
Bedienungsanleitung .....	8
Diebstahlschutz .....	9
Displayanzeigen .....	9
Verkehrssicherheit .....	9
Alternative Frequency .....	86
Audio-Einstellungen .....	74
Audioquellen .....	18
über Audio-Menü wählen .....	18
über Funktionstasten wählen .....	18
Auswerfen	
CD .....	41
Autostore .....	26, 85
AUX-Eingang .....	13, 18, 43

### B

Balance .....	42
Bässe .....	42
Bedienelemente .....	10
Bedienung .....	13

### C

CD	
Auswerfen .....	41
Einlegen .....	35
CD Extras .....	38
CD-/MP3-Spieler	
CD einlegen .....	32
CD-/MP3-Wechsler .....	30, 35
CD-/MP3-Wiedergabe .....	32
CD Extras .....	33
Direkte Titelauswahl .....	33
MP3-Album auswählen .....	34
Random Album .....	34
Random CD .....	34
Repeat Track .....	34
Scan CD .....	34
Schneller Suchlauf vor/zurück .....	33
Titel anzeigen .....	34
Wahl nachfolgender oder vorheriger Titel .....	33
Zufallswiedergabe .....	34
CD-Text .....	32, 41, 85
CD-Wechsler	
Auswahl .....	37
Schneller Suchlauf rückwärts .....	37
Schneller Suchlauf vorwärts .....	37
Wiedergabe .....	36
Cursor .....	16

### D

Darstellungsart einstellen .....	64
Digitaler Sound-Prozessor .....	8, 85
Display .....	11
Doppel-Tuner .....	8, 85
Durchgangsseiten .....	15
Dynamische Zielführung .....	67
Umleitung .....	68
Umleitung mit dynamischer Zielführung .....	67

### E

Ein- und Ausschalten .....	13
mit dem Zündschlüssel .....	13
Einblendautomatik .....	64, 78
Einblendmenüs .....	17
Eingeben von Buchstaben .....	46
Einschallautstärke .....	76
Einstellseiten .....	16
Einstellungen .....	72
Audio-Einstellungen .....	74
Extras .....	78
Kartenoptionen .....	77
Lautstärken .....	75
Listen löschen .....	78
Navigations-Einstellungen .....	76
RDS (Radio Daten System) .....	74
Routen Option .....	77
Sprache einstellen .....	72
System-Einstellungen .....	72
Zündschlosslogik .....	73
EON .....	30, 86

<b>F</b>		<b>L</b>		<b>N</b>
Fader .....	42	Landkarte darstellen .....	68	Navigation .....
Fehlersuche .....	79	Lautstärke		Einstellungen
Funktionstasten .....	18	einstellen .....	13	der Sprachausgabe .....
<b>G</b>		von Verkehrsdurchsagen .....	29, 75	Funktionsweise .....
GPS (Global Positioning System) .....	85	Lenkradfernbedienung .....	10, 19	Global Positioning System .....
<b>H</b>		Lenkrad 1 .....	19	Heimatadresse löschen .....
Hauptanzeige .....	14	Lenkrad 2 .....	20	Heimatadresse
Hauptfunktionen aufrufen .....	18	Listen .....	17	speichern und ändern .....
Höhen .....	42	Löschen von Zeichen .....	46	Listen .....
<b>I</b>		<b>M</b>		Navigations-DVD/CD
ID3-Tag .....	33, 85	Maßstab .....	66	einlegen/entnehmen .....
Info-Menü .....	71	Menü-Ebenen .....	16	Navigationssystem aktivieren .....
Audio-Parameter .....	71	Menükonzept .....	15	Neues Ziel eingeben .....
Navigationsparameter .....	71	Menüs .....	17	Position .....
TMC Karte .....	84	MP3 .....	86	Routenliste .....
Infotainment .....	85	Vorbereitung .....	31	Schreibmaschine .....
<b>K</b>		Multifunktionsknopf .....	14	Sonderziele eingeben .....
Kartenausrichtung ändern .....	66, 77			Sprachausgabe .....
Kartendarstellung .....	65			Ziele aus dem Adressbuch
Kartenmaßstab .....	66			auswählen .....
Kartenoptionen .....	77			Ziele aus dem Adressbuch löschen ...
Klangeinstellungen .....	42			Ziele eingeben .....
Klangstil .....	43			Ziele im Adressbuch ändern .....
Kombinierte Karten-/Pfeildarstellung ...	66			Ziele im Adressbuch speichern .....
Konformitätserklärung .....	9			Zielführung aktivieren .....
Kreuzungszoom .....	65			Ziel Info .....
Kreuzwippe .....	10, 23			Zielspeicher .....
Kurzübersicht .....	10			

**P**

Pfeildarstellung .....	64
Positionskarte .....	69
Program Service Name .....	86
PTY - Program Type .....	86
PTY Auswahl .....	25
PTY Sender .....	26

**R**

Radio .....	22
Autostore .....	26
Manuelle Abstimmung .....	24
Radiowiedergabe .....	22
Senderliste .....	23
Senderspeicher .....	24
Sendersuchlauf .....	23
Wellenbereich wählen .....	22
Random .....	38, 39, 87
Random CD .....	87
Random Magazin .....	87
RDS (Radio Data System) .....	27, 86
Ausschalten .....	28
Einschalten .....	27
Regionalprogramme .....	28, 86
Reiseführer-Informationen .....	59
Bedienung des Browsers .....	60
Suchen in Zusatzinfos .....	60
Routen Option .....	77

**S**

Schneller Suchlauf rückwärts .....	37
Schneller Suchlauf vorwärts .....	37
SDVC .....	75, 87
Senderliste .....	23
Senderspeicher .....	24
Sender abrufen .....	24
Sender über das	
Radio-Menü speichern .....	24
Sender von Hand speichern .....	24
Sendersuchlauf .....	23
Manuelle Abstimmung .....	24
Sonderziele anzeigen .....	66
Sound .....	18, 43
Sprache einstellen .....	72
Stummschaltung .....	13
System-Einstellungen .....	72

**T**

TA-Lautstärke .....	87
Tankstopp .....	61
Titelanspielen .....	40
Ausschalten .....	40
Einschalten .....	40
Titelanwahl .....	36
Titelwiederholung .....	39
Ausschalten .....	39
Einschalten .....	39
TMC .....	71, 86
TMC-Meldungen .....	55, 56, 75
TMC-Sender .....	75
TP .....	29, 86
Twin Audio .....	20, 87
Audioquelle wählen .....	21
Ausschalten .....	21
Einschalten .....	21
Einschränkungen bei der Bedienung ..	21
Lautstärke einstellen .....	21
Suchlauf .....	21
Wellenbereich wählen .....	21

**U**

Umgang mit den Menüs .....	16
Umleitung planen .....	68

**V**

Verkehrsdurchsage	
Im CD-Betrieb .....	41
Verkehrsfunk .....	29
Nur Verkehrsdurchsagen hören .....	29
Senderliste .....	30
TP ausschalten .....	29
TP einschalten .....	29
Verkehrsdurchsage ausblenden .....	29
Verweilseiten .....	15

**W**

























Wellenbereich wählen .....	22
Wiedergabe	
AUX-Eingang .....	43
CD-Spieler .....	32
CD-Wechsler .....	36
Radio .....	22

**Z**



Ziele eingeben .....	46
Ecke .....	49
Hausnummer .....	49
Land .....	48
Ort .....	48
Straße .....	49
Ziele über die Landkarte eingeben .....	70
Zielführung .....	62
Zielführung aktivieren .....	50
Zielführungsbildschirm .....	62
Zielspeicher .....	51
Zufallswiedergabe .....	87
Zufallswiedergabe CD .....	38, 39, 87
Zufallswiedergabe Magazin .....	38, 39, 87

# Menüanzeigen

## Symbole

	12
[ ]	12, 29
[TP]	12, 29
	12, 77
	12, 77
	12, 77
	12, 77
	77
	77
	12, 77
	12, 77
	12, 82
	14
	14
	14
	23
	23
	34, 38
	38–39
	34, 39
	34, 40
	46
	63
	64
	64
	64

## A

Adressbuch .....	52, 78
Album .....	35
Alle Infotypen .....	74
Alle Meldungen .....	75
AM .....	12, 18, 22
AM AS .....	22
AM Ebene .....	27
Ankunftszeit .....	78
Ansage .....	76
Ansage  .....	63
Ansicht .....	69
Anzeige Sonderziele .....	78
AS .....	12
AS Ebene .....	26
Auswählen  .....	61
Autostore .....	26
AUX .....	18, 22, 43

## B

Balance .....	42
Bässe .....	42
Benutzer .....	43
Berechnen .....	68

## C

CD .....	18
CD in .....	12, 32, 35
CD wird gelesen... .....	37

## D

Dyn. Zielführung  .....	12, 77
--	--------

## E

Ecke .....	49
Editieren .....	52–53, 57
Einschaltlautstärke .....	75
Entfernung .....	75
Entlang der Route .....	75
Extern in .....	75
Extras .....	22–23, 25, 33, 38–41, 78

## F

Fader .....	42
Fahrzeit .....	78
Filterung .....	75
FM .....	12, 18, 22
FM AS .....	22
FM Ebene .....	27













## G

Gesamte Tour löschen .....	59
----------------------------	----

## H

Hauptstraßen  .....	12, 77
Hinzufügen .....	58
Höhen .....	42



<b>I</b>		<b>M</b>		<b>O</b>	
In anderen Orten .....	51, 60	Main .....	16	Ort .....	48
In Fahrtrichtung .....	77	Manuell .....	23–24	<b>P</b>	
Infotyp .....	74	Maßstab .....	56, 66, 69	Pfeil  .....	63
<b>K</b>		Maßstab  .....	63	Positionskarte .....	69
Karte .....	64–65, 68	Menü .....	48, 51, 60, 63, 69	PTY Auswahl .....	25
Karte/Pfeil .....	64, 66	MP3 .....	12, 32	PTY Sender .....	26
Karte/Pfeil  .....	63	Musik .....	76	<b>R</b>	
Karte  .....	63	<b>N</b>		Random CD R  .....	34, 38
Keine Fähren  .....	77	Nach Hause .....	52, 78	Random Magazin R  .....	38–39
Keine Maut € .....	12, 77	Navi Ansage .....	75	RDS .....	27
Keine Tunnel  .....	77	Navi Ansage testen .....	76	REG .....	12, 28
Kürzeste  .....	12, 77	Navi starten .....	50, 52–53, 62, 70	Reise .....	57, 60
<b>L</b>		Navi stoppen .....	63	Repeat Track  .....	34, 39
Land .....	48	Nebenstraßen  .....	12, 77	Route .....	75
Letzte Ziele .....	52, 78	Neue Suche  .....	61		
Liste .....	51	Neues Ziel .....	48, 58		
Listen löschen .....	52, 54, 78	Neue Tour .....	57		
Löschen .....	52, 54, 58–59, 78	Neuplanung .....	67		
		Nordweisend .....	77		
		Normal .....	33–34, 38–40		
		Nr. ....	49		

**S**

Scan CD ▶	34, 40
Schnellste ⌚	12, 77
SDVC	75
Sender	23–24
Sender aktualisieren	24
Senderliste	23
Settings	72
Sonderziele	50
Sortierkriterium	75
Sound	18, 42–43
Speichern	23, 50, 53, 56, 70
Sprache	72
Standort	75
Starten ab	57
Startseite	60
Straße	49, 75
Suche anpassen	61

**T**

TA-Lautstärke	75
Tankstellen	61
Titel anzeigen	38, 41
TMC	12, 54, 75
TMC Info	25, 54, 63
TMC Karte	54–55
TMC Settings	74
Touren	57
Tourenspeicher	78
Tour starten	57
TP	12, 29
Track	33, 36

**U**

Umkreis Standort	51, 60, 75
Umkreis Ziel	51, 60
Umleitung	63, 68
Ungültige CD	80

**V**

Verkehrssender	25, 30
Verlauf	61
Verschieben	58–59, 70
Verschieben / Verschieben aus	69
Verschieben aus	70

**W**

Weiter	73
--------	----

**Z**

Zentriert	77
Zielkarte	69
Zielpunkt setzen	69–70
Zielspeicher	46, 51, 58
Zündlog.	73
Zurück	16
Zusatzinfo	60



## General information

The Infotainment systems CD 60 NAVI, CD 80 NAVI and DVD 100 NAVI offer you state-of-the-art In Car Infotainment.

Enjoy uninterrupted radio reception thanks to the powerful twin tuner. And with RDS TMC you are always kept up-to-date with the latest traffic situation. The twin tuner will create a list of currently receivable stations without you even noticing. This allows you to access the stations of the current transmission environment without tedious searching.

The integrated CD player entertains you with audio and MP3 CDs.

The integral CD changer \* can take up to six audio or MP3 CDs.

You can also connect a portable player, for example, to the Infotainment system as an additional audio source.

The Digital Sound Processor offers you five present sound styles for sound optimisation.

The navigation system with its dynamic guidance leads you safely to your destination and automatically circumvents congestion and other traffic hold-ups on request.

The trip computer \* can be recalled via the Infotainment system. For details, see the vehicle owner's manual.

An external source can be connected to the Infotainment system (e.g. a mobile telephone).

The Infotainment system can be fitted with a steering wheel remote control \* or Twin Audio \* as optional extras.

In addition, the Infotainment system can be fitted with a Mobile Phone Portal \*. For information on this, see the owner's manual for the Mobile Phone Portal.

A well thought-out design of the control elements, clear menus on a large graphics display and a large click dial allow simple and intuitive operation.

## General information on this owner's manual

To provide you with a rapid overview of the Infotainment system's various functions, a summary of all control elements is given in the section entitled "Brief overview" together with each cover page.

The section entitled "Operation" contains a description of the basic operating steps for the Infotainment system.

Detailed functional descriptions on your Infotainment system can be found in the sections "Radio", "CD/MP3 player", "CD/MP3 changer \*", "AUX input \*", "Navigation" and "Settings".

If you are looking for a particular subject, the keyword index at the end of the instructions provides quick reference.

The displays are explained to you in the "Display menus" section.

If your Infotainment system does not function as expected, read the "Troubleshooting" and "General information" sections first. A suspected fault can often be remedied quickly.

The "Glossary" section is available for explanations of terms.

The following symbols will help you to understand the owner's manual:

- ✎ A hand in front of the text requires you to do something.
- ✓ A tick in front of the text represents the unit's reaction.
- A bullet point in front of the text denotes additional information on this subject.
- A line in front of the text indicates enumeration.
- ⚠ Safety instructions and warnings contain important information for the safe use of the Infotainment system. Failure to observe this information may result in a risk of damage or injury. Therefore, please observe this information with particular care.
- \* A star indicates equipment that is not part of all vehicles (model options, country options, optional equipment).
- ▶ An arrow indicates that this subject is continued on the following page.

## Display information

Depending on the equipment version, your vehicle is equipped with the Graphic Info Display or the Colour Info Display \*.

Some displays are dependent on the unit settings and vehicle equipment and may therefore vary.

## Important information on operation and road safety

- ⚠ The use of the navigation system does not release the driver from his responsibility for proper and prudent behaviour on the road. Traffic regulations must always be observed. Only use your Infotainment system in such a way that you are always able to steer your vehicle safely. If in doubt, stop the car and operate the Infotainment system while the vehicle is parked.
- ⚠ Make inputs (e.g. of addresses) only when the vehicle is stationary.
- ⚠ If the guidance information contradicts the traffic regulations, the traffic regulations always take precedence.

## Anti-theft protection

The Infotainment system is fitted with an electronic security system for anti-theft protection. The system works exclusively in your vehicle and is therefore useless to a thief.

## Declaration of conformity





Delphi Grundig Car Intermedia System GmbH hereby declares that the units CD 60 NAVI, CD 80 NAVI and DVD 100 NAVI are compliant with the basic requirements and other relevant stipulations of the guideline 1999/5/EC. The declaration of conformity is held at:





Delphi Grundig  
Car Intermedia System GmbH  
Beuthener Str. 41  
D-90471 Nürnberg

## Brief overview

The illustrations pertaining to this brief overview are on the fold-out front covers.

### Control elements

- 1  Briefly press:  
Switching on and off  
  
Press and hold:  
On/off muting  
  
Turn:  
Volume setting
- 2  Eject a navigation DVD/CD
- 3  Insert a navigation DVD/CD
- 4 **NAVI** Navigation menu
- 5 **MAIN** Recall main display
- 6  Click dial  
  
Turn: Select menu items and commands  
  
Press: Confirm a selection (OK)



- 7 **INFO** Info menu
- 8 **SOUND** Sound menu
- 9 **0...9** Number buttons
- 10  Repeat navigation instruction
- 11  Recall home address
- 12 **BC** Trip computer \*<sup>1)</sup>
- 13 **SETTINGS** Settings menu, depending on the selected function
- 14  Rocker switch  
  
Audio: Search buttons  
  
Navigation: Scroll through map displays and select options
- 15 **TP** Traffic programme
- 16 **AUDIO** Switch between Radio and CD menu  
  
Switching between the audio sources Radio, CD, AUX (external audio source) \*
- 17  Insert audio/MP3 CDs
- 18  Eject audio/MP3 CDs

### Steering wheel remote control \*



Depending on the vehicle type, two different steering wheel remote controls are installed.

The steering wheel remote control has other functions in conjunction with the Mobile Phone Portal \*. See instructions for Mobile Phone Portal.





#### Steering wheel 1:

- 28  Turn:  
Move cursor  
  
Press:  
Confirm selection
- 29  Radio: Change of station button  
  
CD: CD restart  
MP3: Next album
- 30  Switching between Radio, CD playback or playback of an externally connected audio source \*

<sup>1)</sup> See vehicle owner's manual







- 31  Radio: Search down, scroll back in station memory  
CD/MP3:S kip back, fast rewind
- 32  Radio: Search up, scroll up in station memory  
CD/MP3: Skip forwards, fast forward
- 33  Adjust volume

#### Steering wheel 2:

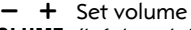
- 34  Cursor right or up
- 35  Cursor left or down
- 36  Confirm selection
- 37  Switching between Radio, CD playback or playback of an externally connected audio source \*
- 38 - Reduce volume
- 39 + Increase volume

#### Twin Audio \*

Depending on the vehicle model, different control elements are installed (illustration gives an example).

- 19  Left headphone output
- 20  Set volume  
**VOLUME** (left headphone output)
- 21  Radio: Search down, scroll back in station memory  
CD/MP3:S kip back, fast rewind
- 22 **TUNER** Radio mode
- 23  Switch Twin Audio on and off  
**ON / OFF**
- 24 **CD** Switching between CD playback and an externally connected audio source \*
- 25  Radio: Search up, scroll up in station memory  
CD/MP3:T kip forwards, fast forward
- 26  Set volume  
**VOLUME** (right headphone output)
- 27  Right headphone output

#### Displayed information

The Graphic Info Display or Colour Info Display \* shows information for the radio, CD/MP3 player, CD/MP3 changer, navigation system and Mobile Phone Portal \*.

The displays of the trip computer \*, the climate control system \* and the Check Control \* as well as date, time and outside temperature are described in the vehicle owner's manual.

The displays of the Mobile Phone Portal \* are described in the owner's manual for the Mobile Phone Portal.









#### Symbols in the main display

Once the Infotainment system has been switched on, lots of symbols can be displayed depending on the set function unit (audio, navigation, trip computer \*, Mobile Phone Portal \*). The meanings of these symbols are as follows:

**Audio function**

- AM** AM waveband is selected.
- FM** FM waveband is selected.
- AS** FM or AM Autostore level is selected.
- [ ] Traffic Programme is active, however no TP station is being received.
- TP** The station selected transmits traffic announcements.
- [TP] Traffic programme is active, traffic announcements will be relayed.
- TMC** RDS TMC traffic information is being received.
- REG** Regionalisation is active.
- CD in** An audio/MP3 CD is inserted in the audio CD slot.
- MP3** The loaded CD contains MP3 files.

**Navigation function**

-  route option "Fastest route" is selected.
-  route option "Shortest route" is selected.
-  route option "Main roads" is selected.
-  route option "Minor roads" is selected.
-  route option "No tolls" is activated.
-  route option "Dynamic Guidance" is activated.
-  No or insufficient GPS reception (e.g. under bridges, in forests or between high buildings).
-  The volume of the acoustic directions is switched off.

**Trip computer function \***

The symbols of the trip computer are described in the vehicle owner's manual.

**Mobile Phone Portal function \***

The Mobile Phone Portal symbols are described in the Mobile Phone Portal owner's manual.



## Operation

The extensive functions of the Infotainment system are controlled using function buttons and menus. The steering wheel remote control \* allows you to safely and conveniently operate the Infotainment system without having to take your hands off the steering wheel.

Steering wheel remote control \* see page 107.

### Switching on and off

- 👉 Briefly press the OI button ① to switch the Infotainment system on and off.
- ✓ The last audio source selected will be played.
- When the unit is switched off and the ignition is switched on, time, outside temperature and date \* are displayed.

### Switching on and off with the ignition key (ignition logic)

When ignition logic is activated, the Infotainment system is automatically deactivated or activated by removing or inserting and turning the ignition key.

The ignition logic can be deactivated in the "Settings" menu, see page 161.

### Automatic switch off

If the Infotainment system was switched on using the OI rotary control, it switches off automatically one hour after the ignition key is removed.

### Setting the volume

- 👉 To adjust the volume, turn the OI rotary control ①.
- When the Infotainment system is switched on, the last selected volume is set if this is lower than the maximum start-up volume.
- The maximum start-up volume and the volume of navigation messages and traffic announcements can be adjusted separately, see page 164.

### Mute function

- 👉 Press and hold the OI rotary control ① to mute the Infotainment system.

### Cancelling mute function

- 👉 Press and hold the OI rotary control ① again,
- or:
- 👉 turn the OI rotary control ① to cancel the mute function.

### AUX input \*

An audio source, e.g. a portable CD player, can be connected to the AUX input of your vehicle. Stereo sound from this source is played back via the loudspeakers in your Infotainment system or via Twin Audio \*.

The connector is near the centre console.

- Always keep the AUX input clean and dry.
- The external audio source should be set to maximum volume in order to produce the best audio quality possible. In the case of devices using Line-out, the output signal is set to a specific level and cannot be changed.
- To avoid overriding the AUX input, the effective output voltage of the external audio source must be lower than 1.5 V.

## Click dial

The click dial **6** is the central control element of the Infotainment system. It controls almost all the system functions by means of menus.



**Turn:**  
selects commands, menu options or letters.



**Press:**  
confirms the displayed selection.

## Main display

The main display is the display shown after switching on the Infotainment system. It can be recalled at any time from a different menu display using the **MAIN** button **5**.

The various functions are displayed depending on the equipment of the vehicle.

- Audio,
- Navigation,
- Trip computer \*
- Mobile Phone Portal \*
- Turn the click dial to call up the display of the required function.
- The display varies depending on the equipment of the vehicle.

Depending on the selected function, the following information is displayed on the main page:

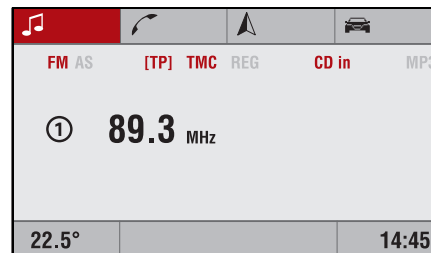

### Audio

Information about the currently selected audio source (e.g. waveband, station name or frequency or CD track and track number, etc.).

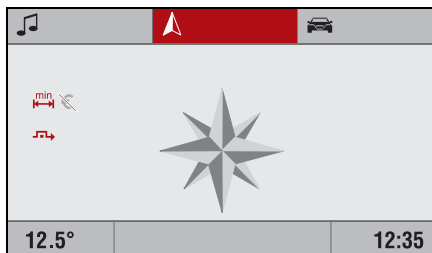

### Navigation

Guidance information (if guidance is activated) and navigation parameters.

### Trip computer ✱

Trip computer information.

The following information is displayed in all functions of the main page:

- Outside temperature,
- Time of day,
- Information on the climate control system ✱.

When the Infotainment system is off and the ignition is on, the outside temperature, time of day and date ✱ are displayed.

### Mobile Phone Portal ✱

Mobile Phone Portal information.

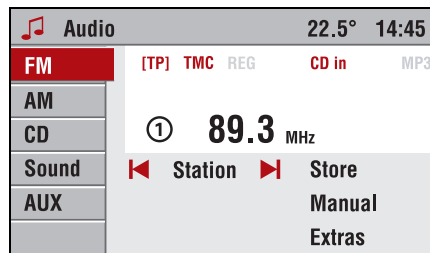

### Menu concept

The menu structure of the Infotainment system consists of different types of menu pages:

- Selection pages
- Feature pages
- Settings pages

The different pages have different functionalities:

### Selection pages

Selection pages have a selection menu with a preview of each menu item on the left margin of the screen. Selection pages lead you to feature or settings pages.

The Audio menu is an example of a selection page.

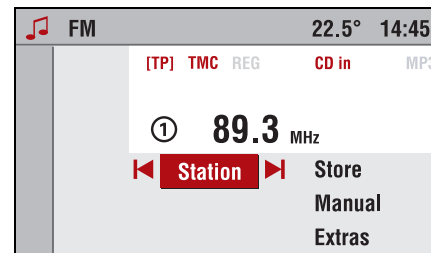

### Feature pages

Feature pages are menu pages where you stay, e.g. when you are listening to the radio or a CD.

Feature pages also have menu items that can be executed and that will lead you to further feature or settings pages.

The Radio menu is an example of a feature page.

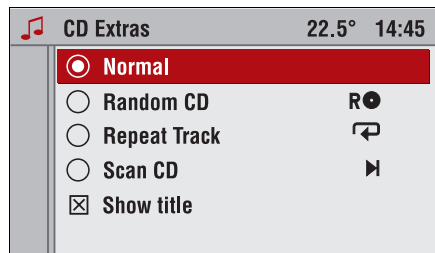

### Settings pages

Settings pages are menu pages where you can make settings, e.g. sound, system settings, etc.

The "CD Extras" menu is an example of a settings page.

### Menu levels

The menus of the Infotainment system are divided into levels. The current menu level is shown by vertical lines at the left-hand side of the screen (e.g. main display = no line, Radio feature page = 1 line, etc.).

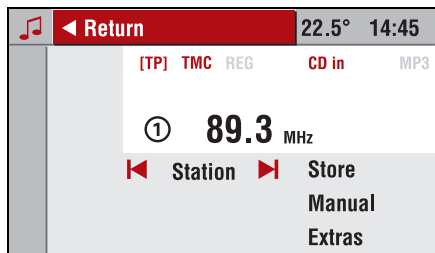

### Menu operation

By turning the click dial the menu items available in a menu can be selected. Each selected menu item has an inverse field designated as the cursor.

Many of the available functions are executed directly by pressing the click dial. Some open a submenu with further functions.

Each menu has the hidden "Return" menu item. This menu item only becomes visible if you get to the top end of a menu (turn the click dial anti-clockwise).

 Select "Return" to go to the next highest menu.

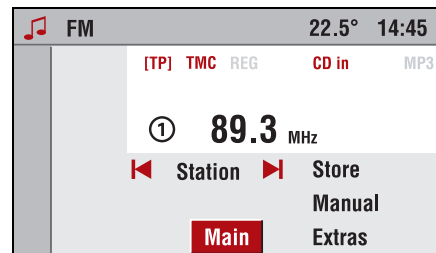

Each menu also has the hidden "Main" menu item. This menu item only becomes visible if you get to the bottom end of a menu (turn the click dial clockwise).

 Select "Main" to recall the main display.

- This function can also be executed at any time by pressing the **MAIN** button **5**.

## Selecting from a menu

The cursor shows which menu item is to be selected.

- ☞ Move the cursor to the desired menu item by turning the click dial.
- ☞ Press the click dial to confirm your selection.
- ✓ The corresponding function is executed or the corresponding submenu displayed.
- For some menu items settings are made after selecting them by turning the click dial.



## Selecting from a list

For some menu items lists are called up. You can navigate these lists using the cursor.

- ☞ Move cursor up or down by turning the click dial.
- ☞ Press the click dial to confirm your selection.
- ✓ Further list entries are displayed when the cursor is moved to the top or bottom area of the display. A scroll bar at the right-hand display area shows the current cursor position within the entire list.
- The number of list entries appears in the top display line.
- In some lists the last selected list entries are marked with a ► before the list entry.

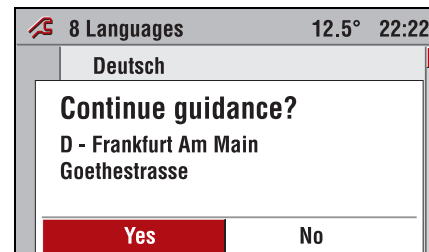

## Pop-up menus

In certain cases the display shows additional notes and information of the Infotainment system or other vehicle components as a pop-up.

For this purpose, the currently displayed menu is overlaid with the pop-up.

You have to confirm some of the pop-ups (e.g. navigation safety warnings), others will automatically disappear after a short period.

In CD mode, for example, the traffic station is displayed during a traffic announcement when TP is active.

## Recalling main functions

The main functions are recalled using the **NAVI**, **AUDIO**, **SOUND** and **BC** buttons.

- 👉 To recall the Navigation menu, press the **NAVI** button **4**.
- 👉 Press the **AUDIO** button **16** to access the audio sources Radio, CD/MP3 CD or AUX \* (external audio source).
- 👉 Press the **SOUND** button **8** to open the sound settings menu.
- 👉 Press the **BC** button **12** to display the functions of the trip computer \*.

## Audio sources

Radio (AM/FM) and CD (Audio/MP3) are the audio sources available to you. You may connect an external audio source \*.

### Radio:

You can choose between the FM (VHF) and AM (MW) wavebands.

### CD/MP3:

The CD player/CD changer \* integrated into the Infotainment system supports both audio CDs and CDs in MP3 format.

### AUX

The AUX \* option allows you to switch to an externally connected audio source.

## Selecting audio source

If the Radio or CD menu is displayed:

- 👉 Press the **AUDIO** button **16** to switch between the audio sources Radio, CD/MP3 CD or AUX \* (external audio source).

If you are in one of the other menus (e.g. Navigation, Settings, etc.):

- 👉 Press the **AUDIO** button **16** once.
  - ✓ The Radio or CD/MP3 menu appears in the display.
- 👉 Press the **AUDIO** button **16** again.
  - ✓ The display indicates that the Infotainment system is switched to the external audio source \*.
- 👉 Press the **AUDIO** button **16** again to change audio source.

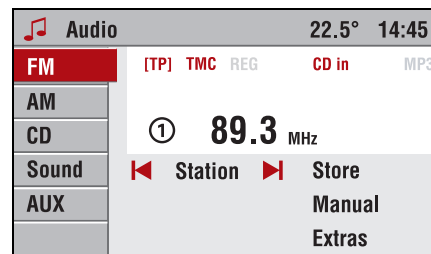

## Selecting audio source using the Audio menu

- 👉 Press the **MAIN** button **5**.
- 👉 Select the Audio 🎵 function in the main display.
- 👉 Press the click dial.
- 👉 Select the **"Return"** menu item.
  - ✓ The Audio menu ("Audio" through page), with the menu items **"FM"**, **"AM"**, **"CD"**, **"Sound"** and **"AUX" \***, is displayed.
- 👉 Select the **"AM"**, **"FM"** or **"CD"** menu item to switch to the desired audio source.
  - ✓ The selected audio source is played.
  - ✓ The Infotainment system automatically switches to the display page of the selected audio source (AM, FM or CD menu).
- 👉 Select the **"AUX" \*** menu item to switch to the external audio source.

## Steering wheel remote control \*

To increase driving safety and improve control comfort, the Infotainment system can be conveniently operated via the steering wheel buttons.



Depending on the vehicle type, two different types of steering wheel remote controls are installed.

The steering wheel remote control has other functions in conjunction with the Mobile Phone Portal \*. See instructions for Mobile Phone Portal.

### Steering wheel 1:

#### thumbwheel 28



Menu navigation

-  Turn the thumbwheel up/down to move the cursor up/down in the menus.
-  Press the thumbwheel to confirm a menu item.

#### button 29



Radio:

Next station memory

-  Press the  button to recall the next stored station 0 ... 9 in the selected waveband.

CD:

CD restart

-  Press the  button to start playing the inserted audio CD from the beginning.



CD/MP3 changer

Next CD

-  Press the  button to change to the next CD.

MP3:

Next MP3 album

-  Press the  button to change to the next album (directory) of the inserted MP3 CD.







#### button 30

Switching functions







-  Press the  button briefly to switch between the audio sources Radio, CD/MP3 CD and AUX \*.

#### / buttons 31 and 32

Radio:



-  Tap  or  to tune to the previous/next receivable station.
-  Press and hold  or  to perform a manual search upwards/downwards.

CD/MP3:

-  Tap  or  to jump to the previous/next track.
-  Press and hold  or  to perform a fast search forwards/backwards.

#### thumbwheel 33

Volume control

-  Turn the thumbwheel up to increase the volume.
-  Turn the thumbwheel down to reduce the volume.

## Steering wheel 2:

◀ / ▶ buttons 35 and 34

Cursor buttons

☞ Press ◀ or ▶ to move the cursor to the left or right or up and down in menus.

- The ◀ / ▶ buttons have the same functions as turning the click dial, see page 102.

↑ button 36

Selection button

☞ Press the ↑ button to confirm the selection.

- The ↑ button has the same function as pressing the click dial, see page 102.

+ / - buttons 38 and 39

Volume control

☞ Tap the + button once or several times to gradually increase the volume.

☞ Tap the - button once or several times to gradually reduce the volume.

- If the button is pressed for longer, the volume changes continuously.

○ button 37

Switching functions

☞ Press the ○ button briefly to switch between the audio sources Radio, CD/MP3 and AUX \*.

## Twin Audio \*

⚠ Twin Audio may only be used during driving by passengers in the rear seats and by the front passenger.

⚠ A loud volume should not be set for a relatively long period of time as this may result in impaired hearing.

Twin Audio provides passengers in the rear seats with the option of listening to music regardless of the audio source selected at the Infotainment system. Numerous functions such as search or skip for CD can be controlled directly from the Twin Audio.

Two stereo headphone outputs (3.5-mm jack socket) are available for enjoying music. Headphones of 32 Ohms impedance are recommended.

The volume can be adjusted separately.

- The headphones are not part of the vehicle equipment.

Depending on the vehicle model, different control elements are installed.



### Switching on/off

The Infotainment system must be switched on.

- 👉 Depending on the vehicle model, press the **ON/OFF** button **23** or the **OI** button **23**, on the Twin Audio, to switch this on or off.
- 👉 After switching on the ignition, press the **ON/OFF** or **OI** button on the Twin Audio again to use it.
- ✓ The loudspeakers in the rear of the vehicle are muted as soon as the Twin Audio is switched on.
- ✓ The rear loudspeakers are switched on again as soon as the Twin Audio is switched off.

### Setting the volume

Depending on the vehicle equipment, the volume for the corresponding headphones is set:

- 👉 Turn the **VOLUME** knob **20** or **26**,
- or:
- 👉 press the **- / +** button **20** or **26** to set the volume.

### Selecting audio source

- 👉 Press the **TUNER** button **22** to switch to Radio mode.
- 👉 Press the **CD** button **24** to switch between CD playback and an external audio source **\***.

### Selecting waveband

- 👉 Press the **TUNER** button once or several times to switch between wavebands FM and AM.
- Switching between wavebands is not possible if the radio is selected as the audio source at the Infotainment system.

### Search

The **<** and **>** **21** or **25** buttons have the same function as the rocker switch **14** at the Infotainment system.

- The buttons **<** and **>** on the Twin Audio are not active if the same audio source (radio or CD) is selected at the Infotainment system and at the Twin Audio.

### Restrictions during operation

With Twin Audio, only the audio source that is not active on the Infotainment system at that time can be controlled. Controlling the Infotainment system always has priority over controlling the Twin Audio.

Example: the front seat occupants are listening to the radio, so the Twin Audio cannot be used to switch between wavebands or stations. However, the CD player/CD changer **\*** can be remotely controlled with the Twin Audio.

If TP is switched on at the Infotainment system and CD is being listened to, only a different TP station can be selected at the Twin Audio in radio mode.

Switching on/off random play for CDs is not possible with Twin Audio.

## Radio

### Radio mode

For CD mode and when displaying the CD menu:

- 👉 Press the **AUDIO** button **16**.
- ✓ The display shows the Radio menu and the last station selected will be played.
- ✓ If the station is stored under one of the memory locations, the memory location number is displayed before the station name or the reception frequency.

If you are in one of the other menus (e.g. Navigation, Settings, etc.):

- 👉 Press the **AUDIO** button **16** once.
- ✓ The display shows the Radio menu and the currently selected audio source (in this case, CD) will be played.
- 👉 Press the **AUDIO** button **16** again.
- ✓ The audio source is changed.

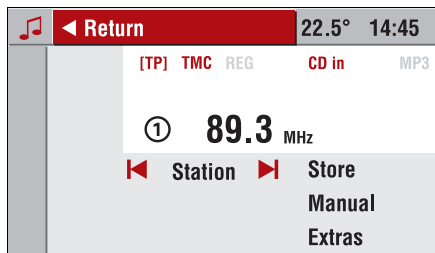

### Selecting waveband

The Infotainment system provides two wavebands: FM (VHF) and AM (MW). In addition, each of the wavebands has an Autostore memory location where stations can be automatically stored.

Depending on the waveband selected, the top display line shows:

- FM
- FM AS
- AM
- AM AS

To change the waveband, proceed as follows:

In the Radio menu:

- 👉 Select the **"Return"** menu item.
- ✓ The Audio menu with the FM and AM wavebands is displayed.

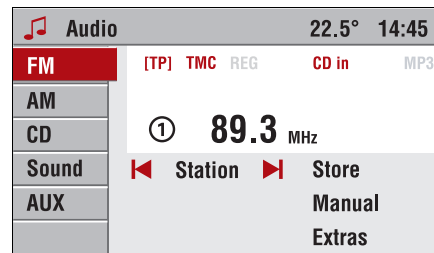

- 👉 Select the desired waveband, FM or AM.
- The Autostore levels are accessed using the **"Extras"** menu item in the Radio menu. See "Autostore" on page 114.

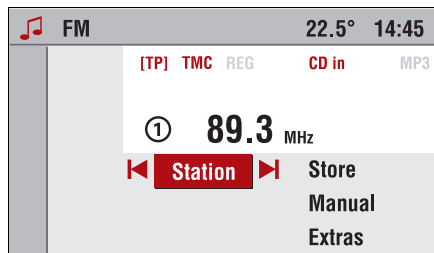

The following functions are available in the Radio menu:

- **I◀** and **▶I**: Automatic search up or down.
- **Station**: Selecting a station from the station list.
- **Store**: Storing the currently selected station under one of the memory locations 0... 9.
- **Manual**: Enabling manual search.
- **Extras**: Switching to the Autostore level, displaying messages on current traffic delays, selecting a VHF traffic programme station for traffic announcements, as well as selecting the programme type and a list of PTY stations in the FM waveband.

## Automatic search

Using the Radio menu:

- ☞ Select the **I◀** or the **▶I** menu item in the Radio menu.

Using the rocker switch:

- ☞ Briefly press search button **◀** or **▶** **14**.
- ✓ The Infotainment system will tune to the next receivable station.
- If RDS or traffic programmes (TP) are switched on, the search searches only for stations transmitting RDS or traffic programme signals. RDS, see page 115; Traffic Programme (TP), see page 117.
- If no station is found, the Infotainment system automatically switches to a more sensitive search level.
- ☞ Press search button **∇** or **▲** **14** once, or repeatedly to set the frequency step-by-step.

## Station list

The station list shows all stations that can be received at that moment in time:

- ☞ Select the **"Station"** menu item in the Radio menu.
- ✓ The station list of the current waveband AM or FM is displayed.
- ☞ Select the desired station from the station list.

### In the FM waveband only:

The Infotainment system will additionally create a list of all receivable stations of the current reception area.

The stations stored under the memory locations 0... 9 are displayed at the start of the station list. Below these you will find all currently receivable stations.

- ☞ Select the "**Update stations**" menu item to update the station list.
- The stations stored under the memory locations 0... 9 are not overwritten during this update.
- The Infotainment system's station list is kept up to date constantly.

### Station memory

In each waveband, 10 stations (radio programmes) can be stored under memory locations 0 to 9.

The memory locations can be selected using the number buttons **0** to **9** or using the "**Station**" menu item in the Radio menu.

### Storing stations using the Radio menu

- ☞ Tune to the desired waveband and station.
- ☞ Select the "**Store**" menu item in the Radio menu.
- ☞ Then select the position in the station list where the set station is to be stored.

### Storing stations manually

- ☞ Tune to the desired waveband and station.
- ☞ Press and hold the number key where the selected station is to be stored (**0** to **9**).
- ✓ The radio mutes briefly and displays the station previously stored at this location.
- ✓ As soon as the set station becomes audible again, the station is stored under this memory location.
- ✓ The selected memory location appears in the display.

### Recalling stored stations

- ☞ Recall the desired memory location 0 to 9 using the number keys **0** ... **9**,
- or:
- ☞ select the desired station from the station list using the "**Station**" menu item.

### Manual tuning



Stations for which the frequencies are known can be set in this way.

Using the Radio menu:



- ☞ Select the "**Manual**" menu item.
- ✓ Depending on the selected waveband "**FM Manual**" or "**AM Manual**" is displayed in the top display line.
- ✓ The frequency range of the set waveband is displayed. The pointer shows the currently set reception frequency.
- ☞ Turn the click dial clockwise to gradually increase the reception frequency.
- ☞ Turn the click dial anti-clockwise to gradually reduce the reception frequency.
- ☞ Press the click dial to confirm the set reception frequency and exit manual frequency tuning.

Using the rocker switch :

### Rough tuning

- Press and hold search button  or  until the frequency of the required station is almost reached.

### Fine tuning

- Press search button  or  repeatedly until the exact station frequency appears in the display.

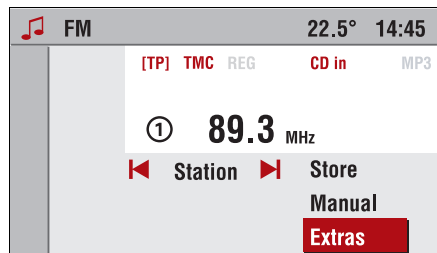

### Extras

The following options are available in the "Extras" submenu:

#### AS level

This option is used to change to the Autostore level of the current waveband.

Detailed information about the Autostore function can be found in the "Autostore (Automatic storing)" section of this chapter, page 114.

#### TMC Info

Select this option to receive messages on current traffic delays.

For detailed information on TMC (Traffic Message Channel), see the "Info menu" section on page 159.

#### Traffic stations

This function is used to select one of the traffic stations currently receivable.

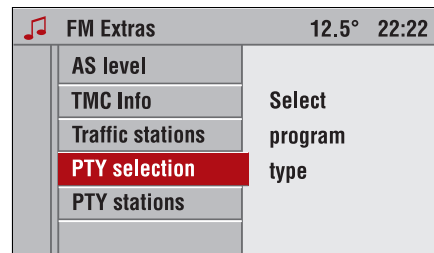

### PTY selection (FM only)

Many RDS stations transmit a PTY code that indicates the type of programme being broadcast (e.g. news). The PTY code enables selection of the station according to programme type.

- ✓ Select the "PTY selection" menu item in the "FM Extras" menu.
- ✓ The list of selectable programme types appears.

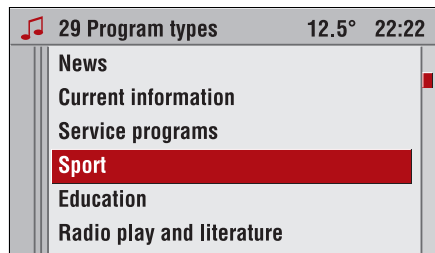

- ☞ Select the desired programme type from the list.
- ✓ A list of the receivable stations of the selected programme type is displayed.
- ☞ Select the desired station from the list.
- If no corresponding station is found, "**No station available**" is displayed and the previously selected station will be played.



#### PTY station (FM only)

- ☞ Select the "**PTY stations**" menu item in the "FM Extras" menu.
- ✓ A list of all stations with a valid programme type is displayed.
- ☞ Select the desired station from the list.
- Some stations will also change the PTY code depending on the broadcast content.

## Autostore (Automatic storing)

The station with the strongest signal in your current reception area is found in this way.

- ☞ Select the "**AS level**" menu item in the "AM Extras" or the "FM Extras" menu.

- ✓ The Infotainment system automatically switches to the Autostore level of the selected waveband (AM-AS or FM-AS).
- ✓ This is indicated by the "**AS**" symbol in the main display.
- ☞ Select the "**Autostore**" menu item in the "AM AS" or the "FM AS" Radio menu.
- ✓ The automatic search is started, the frequencies of the 10 strongest stations from the current reception area are stored in the AS memory locations.
- Previous stations stored in the AS memory locations are overwritten.

- RDS is activated during automatic storage in the FM waveband and then remains active.
- If TP is switched on before automatic storage, the Infotainment system calls up a memory location containing a traffic information station when the station search ends.
- The memory locations of the Autostore level may also be stored manually, see "Station memory" section, page 112.

#### Returning to FM or AM level

- 👉 Select the "**Extras**" menu item in the "FM AS" or the "AM AS" Radio menu.
- 👉 Then select the "**FM level**" or the "**AM level**" menu item to return to the FM or AM memory location.

#### RDS (Radio Data System)

RDS is a European service provided by broadcasting companies, which makes finding the required VHF programme much easier and aids good reception.

When the RDS function is switched on, RDS stations are recognised by the fact that the programme name is displayed instead of the station frequency.

RDS stations transmit information which is automatically evaluated by the RDS radio, or when the RDS function is active.

RDS and the REG and TP functions associated with RDS can be set in the Audio Settings menu:

In the Audio menu:

- 👉 Press the **SETTINGS** button .
- ✓ The Audio Settings menu appears.

#### Switching RDS on/off

- 👉 Select the "**RDS**" menu item in the Audio Settings menu.
- ✓ The RDS menu appears.

There are now three options for influencing the RDS behaviour of the Infotainment system:

#### 1. Automatic RDS

- 👉 Activate " **Automatic**".
- The automatic search reacts to both RDS stations and non-RDS stations.

## 2. RDS always activated

 Press "**On**" to activate RDS.

Activating RDS provides the following advantages:

- The Infotainment system will only tune to RDS stations when searching automatically.
- The display shows the programme name of the set station instead of the frequency.
- The Infotainment system always tunes to the frequency with the best reception for the selected radio programme using AF (alternative frequency).

## 3. Switching off RDS

 Activate "**Off**".

- ✓ The frequency now appears in the display instead of the programme name.
- The radio no longer automatically selects the frequency with the best reception for a programme.

## REG (Regionalisation)

Some RDS stations transmit different regional programmes over different frequencies at certain times.

### Switching on Regionalisation (RDS must be activated)

In the Audio Settings menu:

 Select the "**REG**" menu item.

✓ The Regionalisation menu appears.

There are now three options for influencing the behaviour of the Infotainment system with regard to regional programmes:

#### 1. Automatic REG

When searching for the frequency with the strongest reception (AF) of a radio programme, the Infotainment system remains tuned to the selected regional programme until good reception is no longer possible.

- If the reception quality of the selected regional programme no longer provides good reception, the Infotainment system will switch to another regional programme.

## 2. REG on

When searching for the frequency with the strongest reception (AF) of a radio programme, the Infotainment system always remains tuned to the selected regional programme.

## 3. REG off

When searching for the frequency with the strongest reception of a radio programme, the Infotainment system also considers regional programmes.

- If "**Automatic REG**" or "**REG on**" is activated, the "**REG**" symbol is shown in the display.



**TP (Traffic Programme)**

Traffic stations can be recognised by the "TP" symbol in the display.

**Switching on TP**

Using the Audio Settings menu:

- 🔊 Activate the "TP" option in the Audio Settings menu.

Using the function key:

- 🔊 Press the **TP** button **15**.

- ✓ The "[ ]" symbol appears in the display.
- ✓ If the current station is a traffic station, "[TP]" is shown in the display.
- Only TP stations are received.
- If the current station is not a traffic station, the unit will automatically search for the next traffic station.
- When the TP function is switched on, CD/MP3 CD playback is interrupted for a traffic announcement.

- Traffic announcements are heard at the preset TA volume, see page 163.
- During a traffic announcement the message "Traffic announcement" will appear in the display.

**Switching off TP**

- 🔊 Press the **TP** button **15**,

or:

- 🔊 switch off TP using the "TP" menu item in the Audio Settings menu.

- ✓ "[ ]" disappears from the display.

During a traffic announcement:

- 🔊 Press the **TP** button twice to switch off TP.

**Hearing traffic announcements only**

- 🔊 Switch on TP.
- 🔊 Reduce the volume to zero.

**Deactivating traffic announcements**

To deactivate an unwanted traffic announcement, e.g. during CD/MP3 playback:

- 🔊 Press the **TP** button once during the traffic announcement,

or:

- 🔊 Press the **AUDIO** button once.

- ✓ The traffic announcement is interrupted.
- ✓ TP remains switched on.

**Setting the volume of traffic announcements**

- The volume of traffic announcements (TA volume) can be set in the Audio Settings menu, see page 163.

### Traffic station list

In the FM Extras and AM Extras Radio menus, you can use the "**Traffic stations**" menu item to call up one of the currently receivable traffic stations directly without having to do a lengthy search.

### EON (Enhanced Other Networks)

With EON, you can also hear traffic announcements if the station set is not transmitting its own traffic programme. If you have set a station of this type, the **TP** symbol is displayed as for traffic stations.

## CD/MP3 player

### General information

The Infotainment system comes with a CD/MP3 player, or with a 6x CD/MP3 changer as an optional extra.

You can play standard CDs with a diameter of 12 cm with this unit.

- ⚠ Potential destruction of your CD player!  
Shaped CDs are not suitable for playing.

We accept no liability for damage to your CD player caused by playing unsuitable CDs.

- ⚠ Do not place DVDs in the CD player.

- Audio CDs are being provided more and more frequently with what is known as copy protection in order to protect them from illegal duplication. However, this protection does not correspond to the audio CD specification (Red Book) according to which all units for the playback of audio CDs have been and continue to be developed. For this reason, you may experience problems when playing CDs with copy protection.

You can also use the Infotainment system to play CDs containing MP3 music data and Mixed Mode CDs.

### Preparation of an MP3 CD

There may be problems with CD playback caused by the combination of CD burner, burner software, blank CD and ambient temperature. If you experience problems with CDs you have burned yourself, you should switch to using blank CDs from another manufacturer or a different blank CD colour. The best results will be achieved with blank CDs with a playing time of 74 minutes.

The format of the CD must be ISO 9660 Level 1, Level 2 or JOLIET. All other formats cannot be played back reliably.

The number of playable tracks is dependent on the number of albums on one CD and the length of the track names (ID3 tag). In general, the fewer albums on the CD and the shorter the tracks, the more playable tracks that will fit on one CD.

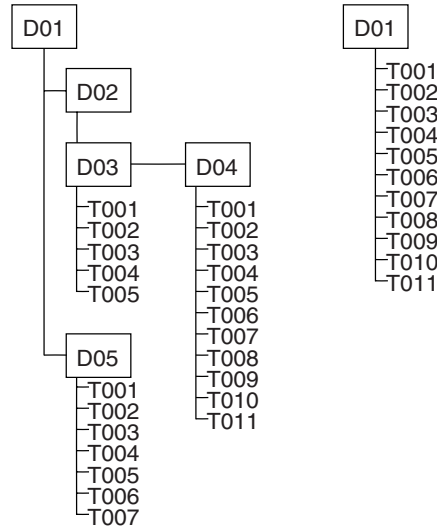

As inconsistencies may occur with certain burner software, you should record either just sub-albums with tracks (see the illustration on the left) or just tracks (see the illustration on the right) in the root album D01.

Each album can be named using your PC. The name of the album may be displayed in the Infotainment system display. Name your albums and tracks as stated in your burner software. You will find instructions on this in your software guide.

- When naming your albums and tracks, you should not include umlauts or special characters.

If it is important to you to have your files in the correct sequence, you must use burner software which arranges the files in alphanumeric order. If your software does not have this function, you can also sort the files manually. To do this you must insert a number, e. g. "001", "002" etc, before each file name. The leading zeros must also be entered during this process.

You can also make use of playlists in file formats "m3u" or "pls" in order to place your files in a specific order.

Each track can be provided with a name (ID3 tag). The name of the track can also be shown in the display.

When generating (coding) the MP3 files from your audio data, you should use a bitrate of up to max. 256 kbit/s.

If MP3 files are to be used in the Infotainment System, the MP3 files must be given the file termination ".mp3".

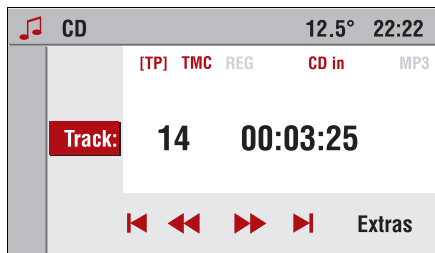

## CD/MP3 playback

### Inserting a CD

- 👉 Push an audio CD or CD containing MP3 data, label side up, into the audio CD slot **17** until it is pulled in automatically.
- ✓ CD playback begins.
- "CD in" is displayed.
- If an MP3 CD is inserted, "MP3" is also displayed.  
Depending on the complexity of the file structure and the number of MP3 files on the CD, reading may take some time.

If a CD is already inserted in the audio CD slot:

- 👉 Press the **AUDIO** button **16** once.
- ✓ The CD menu appears in the display.
- ✓ CD playback begins.

If a menu other than the Audio menu is displayed (e.g. Navigation, Settings or the Main display):

- 👉 Press the **AUDIO** button once to display the Audio menu.
- 👉 Press the **AUDIO** button again to switch to CD playback mode.
- The number of the current track and the elapsed track time is displayed.
- If the inserted audio CD has CD text, the album title, name of the current track and artist are displayed.  
For this purpose, CD text display must be activated. See "Show track" on page 122.

- For MP3 CDs, the ID3 tag of the current piece of music is displayed. For this purpose, track display must be activated. See "Show track" on page 122.  
If there is no ID3 tag, only the file name is displayed.

### Direct track selection

In the CD menu:

- ☞ Select the "**Track**" menu item.
- ✓ The list of the tracks available on the CD is displayed.
- ☞ Select the desired track from the list.

### Selecting next or previous track

- ☞ Briefly press search button ◀ or ▶,
- or:
- ☞ select the "◀◀" or "▶▶" menu item in the CD menu.

### Fast search forwards/backwards

To search for a track on a CD:

- ☞ Hold down the rocker switch ◀ or ▶ **14** until you have found the required track,

or

- ☞ select the "◀◀" or "▶▶" menu item in the CD menu.

- ✓ Fast forward/rewind takes place.
- During fast forward/rewind the track is played at a higher speed and reduced volume.
- ☞ To stop the fast search using the menu, select the "◀◀" or "▶▶" menu item again.

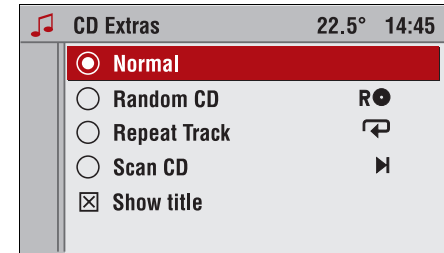

### CD Extras

Various further functions for CD/MP3 playback can be set using the CD Extras menu.

- ☞ Select the "**Extras**" menu item in the CD menu.

The following functions can be selected:

#### Normal

CD/MP3 tracks are played in their normal sequence.

### Random CD

The tracks are played in random sequence.

- ✓ The "R●" symbol appears in the display.
- ☞ To exit the Random function, select "Normal" from the CD Extras menu.

### Random album

This function is available only with an MP3 CD.

The tracks on the album selected are played back in random order.

- ✓ The "R●" symbol appears in the display.
- ☞ To exit the Random function, select "Normal" from the CD Extras menu.

### Repeat Track

The current CD/MP3 track is repeated until you select a different mode.

- ✓ The "↺" symbol appears in the display.
- ☞ To exit the repeat function, activate "Normal" in the CD Extras menu,

or:

- ☞ press and hold the ▽ button 14.
- You can also switch the repeat function on and off by pressing and holding the ▽ button.

### Scan CD

All tracks on the CD are played briefly.

- ✓ The "▶" symbol appears in the display.
- ☞ To listen to the complete currently selected track and exit the Scan function, activate "Normal" in the CD Extras menu,

or:

- ☞ press and hold the ▲ button 14.
- You can also switch the Scan function on and off by pressing and holding the ▲ button.



### Show title

- ☞ Activate this function if the Infotainment system is to display the name of a track instead of the elapsed track time.

### Selecting MP3 albums or playlists

If your MP3 CD is made up of a number of albums (directories) or playlists in "m3u" or "pls" format, you can select these as follows:

- ☞ Tap the rocker switch ▽ or ▲ 14 repeatedly until the album or playlist appears in the display.

Or using the CD menu:

- ☞ Select the **"Album"** menu item.
- ✓ The list of albums or playlists available on the CD is displayed.
- ☞ Select the album or playlist.
- ✓ The first track on the album or in the playlist will be played.
- Directories without MP3 files are automatically skipped.

### Removing CDs

- ☞ Press the  button **18**.
- ✓ The CD is ejected.
- If you do not remove the CD from the slot within 10 seconds, the Infotainment system will retract it for the sake of driving safety.

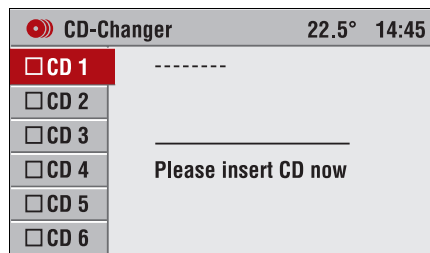

## CD/MP3 changer \*

General information, see section "CD/MP3 player" on page 118.

### Switching on the Infotainment system

- ☞ Press the **OI 1** button.
- ✓ The last audio source set appears in the display.
- ✓ The last audio source set will be played.

### Inserting a CD

- ☞ Press the  button **18**.
- ✓ The CD/MP3 changer menu appears in the display.
- Radio mode is always running in the CD/MP3 changer menu in order to bridge the CD change.
- ☞ Select an empty CD tray.
- ✓ "Please insert CD now" appears in the display.
- ☞ Push the CD into the CD slot **17**.
- ✓ The CD is pulled in automatically.
- Do not obstruct or assist the CD on its way in.
- ✓ The control box of the marked CD tray is activated.
- ✓ In the CD menu, "CD in" will appear in the display. If the CD contains MP3 music files, you will also see "MP3" in the display.

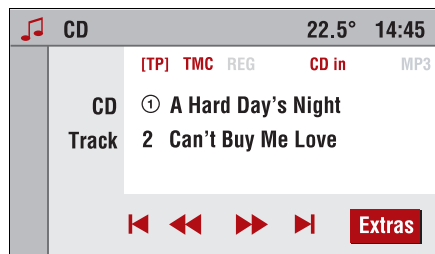

## CD playback

Switch from Radio mode to CD playback as follows:

- ✓ One or more CDs are located in the CD/MP3 changer.
- 👉 Press the **Audio 16** button.
- ✓ The CD menu appears in the display.
- ✓ The selected CD tray and track appear in the display.
- ✓ The CD in the selected CD tray will be played.
- If there are no CDs in the CD/MP3 changer, "No CD loaded" is displayed.

## Track selection

In the case of audio CDs, track selection takes place within the CD, while in the case of MP3 and Mixed Mode CDs, this takes place within the selected album.

- ✓ A track will be played.
- 👉 Tap the rocker switch ◀ or ▶ 14 repeatedly until the required track appears in the display.
- ✓ The desired track will be played.

Or:

- The CD menu is displayed.
- 👉 Turn the click dial 6 until the | ◀ or ▶ | menu item is highlighted.
- 👉 Press the click dial 6 repeatedly until the required track appears in the display.
- ✓ The desired track will be played.

Or:

- The CD menu is displayed.
- 👉 Select the "Track" menu item.
- ✓ A list of tracks appears in the display.
- ✓ The track being played is indicated by an arrow.
- 👉 Select the desired track.
- ✓ The CD menu appears in the display.
- ✓ The track you just selected is shown in the display.
- ✓ The track you just selected will be played.



**Fast search forwards/backwards**

To search for a specific track on a CD, proceed as follows:

- ✓ A track will be played.
- 👉 Hold down the rocker switch ◀ or ▶ **14** until you have found the required track.
- ✓ The CD/MP3 player plays the CD at a higher speed and reduced volume.
- Fast search cannot be heard in the case of MP3 tracks.

Or:

- ✓ The CD menu is displayed.
- 👉 Select the ◀◀ or ▶▶ menu item.
- ✓ The CD/MP3 player plays the CD at a higher speed and reduced volume.
- Fast search cannot be heard in the case of MP3 tracks.
- 👉 Select the ◀◀ or ▶▶ menu item again once the required track is reached.

**CD selection**

- ✓ A track will be played.
- 👉 Press the relevant number button **9**.
- ✓ The CD/MP3 changer switches to silent.
- ✓ "Reading CD..." appears in the display.
- ✓ The selected CD tray and track appear in the display.
- ✓ The CD in the selected CD tray will be played.
- If no more CDs are inserted, the current CD will be played again.

Or:

- 👉 Press the rocker switch ▽ or ▲ **14** repeatedly until the required CD tray is highlighted.
- ✓ The CD/MP3 changer switches to silent.
- ✓ "Reading CD..." appears in the display.
- ✓ The selected CD tray and track appear in the display.
- ✓ The CD in the selected CD tray will be played.
- If no more CDs are inserted, the current CD will be played again.

Or:

Select the required CD from the CD menu as follows:

- 👉 Select menu item "CD".
- The "Album" menu item is displayed in the case of an MP3 CD.
- ✓ A list of all CDs appears in the display.
- ✓ The selected CD is indicated by underlining.
- 👉 Select the desired CD.
- ✓ The CD menu appears in the display.
- ✓ The CD you just selected is shown in the display.
- ✓ The last CD selected will be played.
- If the CD is a Mixed Mode CD, the audio and MP3 areas will be displayed separately.

**Selecting MP3 albums or playlists**

If an MP3 CD is made up of a number of albums (directories) or playlists in "m3u" or "pls" formats, you can select these as follows:

- 👉 Tap the rocker switch ▽ or ▲ **14** repeatedly until the album or playlist appears in the display.

Or using the CD menu:

☞ Select menu item "Album".

- ✓ The list of albums or playlists available on the CD is displayed.
- ✓ The current CD is underlined and the album or playlist playing is indicated by an arrow.
- ☞ Select the album or playlist.
- ✓ The first track on the album or in the playlist will be played.
- Directories without MP3 files are automatically skipped.
- If the album or playlist is at the first or last position on a CD, use the rocker switch  $\nabla$  or  $\Delta$  14 to switch to the next or previous CD.

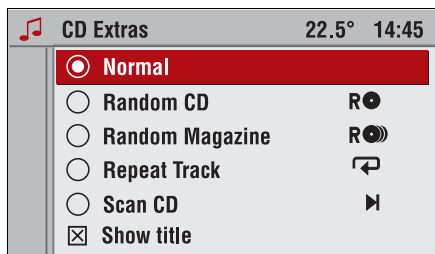

### CD Extras

The following option fields are available in the Extras menu:

- Normal: this option is used to disable the subsequent functions Random CD/ Magazine, Repeat Track or Scan CD
- Random CD, see "Random CD or Magazine"
- Random Magazine, see "Random CD or Magazine"
- Repeat Track, see "Repeat Track" on page 127
- Scan CD, see "Scan CD" on page 128
- Show title, see "Activating/ deactivating CD text" on page 129

### Random CD or Magazine Random CD

Audio CD:

When random play is selected for an audio CD, the tracks on a CD will be played in random order.

MP3 and Mixed Mode CD:

When random play is selected for an MP3 or Mixed Mode CD, the tracks on a CD will be played in random order.

#### Activate random CD play

- ✓ The CD menu is displayed.
  - ☞ Select the "Extras" menu item.
  - ✓ The Extras menu appears in the display.
  - ☞ Select option field "Random CD".
  - ✓ The CD menu appears in the display.
- The **R**  symbol appears in the display.

### Random Magazine

With Random Magazine, the tracks on all CDs inserted will be played in random order.



Depending on the CD type (audio CD, MP3 CD or Mixed Mode CD), a specific number of tracks will be played before switching to the next CD.

- This does not stress the mechanism and avoids long interruptions in playback due to CD changes.

### Activate Random Magazine

- ✓ The CD menu is displayed.
- ☞ Select the "Extras" menu item.
- ✓ The Extras menu appears in the display.
- ☞ Select option field "Random Magazine".
- ✓ The CD menu appears in the display.
- ✓ The R  symbol appears in the display.



### Disabling Random CD or Magazine

- ✓ The CD menu is displayed.
- ☞ Select the "Extras" menu item.
- ✓ The Extras menu appears in the display.
- ☞ Select the "Normal" option field.
- ✓ The CD menu appears in the display.
- ✓ The R  or R  symbol no longer appears in the display.

### Repeat Track

The CD/MP3 changer repeats the current track using the Repeat function.



### Enabling Repeat Track

- ✓ A track will be played.
- ☞ Hold down the rocker switch  14 until the  symbol appears in the display.
- ✓ "Repeat Track ON" appears for about 3 seconds on the display
- ✓ This track will be repeated constantly.

Or:

- ✓ The CD menu is displayed.
- ☞ Select the "Extras" menu item.
- ✓ The Extras menu appears in the display.
- ☞ Select option field "Repeat Track".
- ✓ The CD menu appears in the display.
- ✓ The  symbol appears in the display.
- ✓ This track will be repeated constantly.

### Disabling Repeat Track

- ☞ Hold down the rocker switch  14 until the  symbol is no longer displayed.
  - ✓ "Repeat Track OFF" appears for about 3 seconds on the display
- Or:
- ✓ Select a new track (see "Track selection" on page 124).



Or:

- ✓ The CD menu is displayed.
- ☞ Select the "Extras" menu item.
- ✓ The Extras menu appears in the display.
- ☞ Select the "Normal" option field.
- ✓ The CD menu appears in the display.
- ✓ The ↶ symbol no longer appears in the display.

### Scan CD

With the Scan CD function, the CD/MP3 changer plays each track for 10 seconds.



### Enabling Scan CD

- ✓ A track will be played.
- ☞ Hold down the rocker switch  14 until the  symbol appears in the display.

Or:

- ✓ The CD menu is displayed.
- ☞ Select the "Extras" menu item.
- ✓ The Extras menu appears in the display.
- ☞ Select option field "Scan CD".
- ✓ The CD menu appears in the display.
- ✓ The  symbol appears in the display.

### Disabling Scan CD

- ☞ Hold down the rocker switch  14 until the  symbol is no longer displayed.

Or:

- ✓ Select a new track (see "Track selection" on page 124).
- Or:
- ✓ The CD menu is displayed.
  - ☞ Select the "Extras" menu item.
  - ✓ The Extras menu appears in the display.
  - ☞ Select the "Normal" option field.
  - ✓ The CD menu appears in the display.
  - ✓ The  symbol no longer appears in the display

### Activating/deactivating CD text

Different information can be displayed depending on whether CD text is activated or deactivated.

- Activated: CD name  
Track name  
Artist name
- Deactivated: Track number  
Playing time
- Not all CDs contain CD text. In these cases, the track numbers and playing times are always displayed.
- ✓ The CD menu is displayed.
- ☞ Select the "Extras" menu item.
- ✓ The Extras menu appears in the display.
- ☞ Activate/deactivate the "Show Title" check box.
- ✓  – activated.
- ✓  – deactivated.

### Traffic announcement: While CD is playing

- Traffic announcements can be received while a CD is playing. Traffic Programme (TP), see page 117.

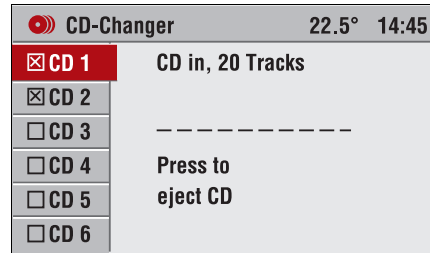

### Ejecting a CD

- ☞ Press the button **18**.
- ✓ The CD/MP3 changer menu appears in the display.
- ✓ The last station set or the last CD played will be played.
- ☞ Select the desired CD tray.
- ☞ Press the click dial.
- ✓ The CD/MP3 changer ejects the CD.
- ☞ Remove the CD.
- If the CD is not removed, it will return to the player automatically after a short time.

You can remove all CDs one after the other from the CD/MP3 changer.

- ☞ Hold down the **18** button for a long time.
- ✓ An overlay menu appears on the display with the text "Eject all CDs?"
- ☞ Confirm "OK" by pressing the click dial **6**.
- ✓ The CDs will be ejected one after the other.
- If a CD is not removed, it will return to the player automatically and the ejection process will be stopped.

Sound		12.5° 22:22
Treble		+2
Bass		+4
Fader		-4
<b>Balance</b>		<b>+0</b>
Sound	User	

## Sound settings

Set the sound separately for each source (radio, CD/MP3) using "Treble" and "Bass", or select one of the preset sound styles using "Sound".

You can also use "Fader" and "Balance" to adjust the volume distribution.

- The settings for fader and balance apply to all sources and cannot be set separately.
- 👉 Select the desired source (FM/AM or CD/MP3) for which you want to adjust the sound.
- 👉 Press the **SOUND** button **8** to recall the Sound menu.
- ✓ The display automatically shows the menu items for sound settings.

Sound		12.5° 22:22
Treble		-7
Bass		+5

### Treble

- 👉 Select the "Treble" menu item.
- 👉 Select the required value for treble and confirm by pressing the click dial.

### Bass

- 👉 Select the "Bass" menu item.
- 👉 Select the required value for bass and confirm by pressing the click dial.

Sound		12.5° 22:22
Fader		-4
Balance L		+0

### Fader

- 👉 Select the "Fader" menu item.
- 👉 Select the required volume distribution "F <-> R" (front / rear) and confirm by pressing the click dial.

### Balance

- 👉 Select the "Balance" menu item.
- 👉 Select the required volume distribution "L <-> R" (left / right) and confirm by pressing the click dial.

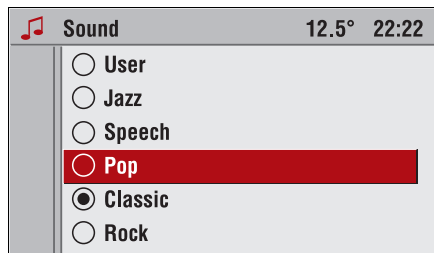

### Sound

If you prefer a preset sound style there are five options to select from.

- ☞ Select the **"Sound"** menu item.
- ✓ The list of available sound styles is displayed.
- ☞ Activate the desired sound style.
  - Under the **"User"** sound style you can store your own personal settings for treble and bass.
  - When you adjust treble and bass the **"User"** sound style is automatically selected.

## AUX input \*

To play back an audio source connected to the AUX input of your vehicle, e.g. a portable CD player, via the Infotainment system loudspeakers, the audio source has to be enabled:

- ✓ The radio is on.
- ☞ Connect the audio source to the AUX input of your vehicle.
- ☞ Press the **AUDIO 16** button until "AUX" appears on the display.
- ✓ The external audio source is transferred through on the Infotainment system.
- ☞ Enable the external audio source and set it to maximum volume.
- The audio source signal is played back via the Infotainment system loudspeakers.

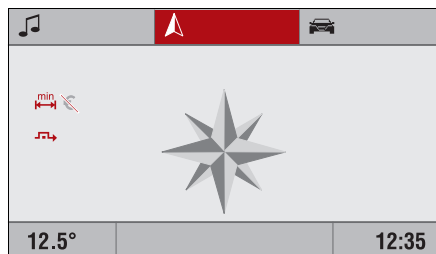

## Navigation

The navigation system will lead you reliably and safely without tedious map reading to your desired destination.

Using dynamic guidance, the current traffic situation will be taken into account when calculating the route, if required. For this purpose, the Infotainment system receives the traffic reports of the current reception area via RDS TMC.

However, the navigation system is not able to take into account the relevant traffic situation, temporary changes to traffic regulations and any hazards or obstructions (e.g. roadworks) which may occur.

⚠ The use of the navigation system does not release the driver from his responsibility for proper and prudent behaviour on the road. The traffic regulations must always be observed. If the guidance information contradicts the traffic regulations, the traffic regulations always take precedence. For further information, see page 97.

The navigation system of the Infotainment system enables you to be guided to your destination even without knowing the local area.

### Navigation system function

The position and movements of the vehicle are detected by the navigation system by means of sensors. The speedometer denotes how far has been travelled, while turns through curves are detected by means of a gyrosensor. The GPS (Global Positioning System) satellites determine the position.



The position can be calculated within a range of approx. 10 m by comparing the sensor signals with the digital map on the navigation DVD/CD.

### Important notes on the function of the navigation system

In principle, the system is functional even with poor GPS reception, although the accuracy of the positioning may be impaired by poor or interrupted GPS reception, or errors may occur in the determination of the position, resulting in incorrect position reporting.

Poor GPS reception is indicated by the crossed out GPS symbol in the main display.

After the destination address or a specific destination (next petrol station, hotel, etc.) has been entered, the route from the current location to the selected destination is calculated.

Guidance to the destination takes place by means of voice output and a directional arrow with the aid of a multi-coloured map display  or a combination  of both.

Voice output and the directional arrow in the display recommend the next change in travel direction.



## Insert navigation DVD/CD.

☞ Push the navigation DVD/CD, label side up, into the DVD/CD slot ③ until it is pulled in automatically.

## Remove navigation DVD/CD

☞ Press the  button ②.

✓ The DVD/CD is ejected.

- If you do not remove the DVD/CD from the DVD/CD slot within 10 seconds, the Infotainment system will retract it for driving safety reasons.

## Setting the language

You can change the language of navigation prompts.

- Setting the language, see page 160.

## Notes on navigation DVDs/CDs

- Only use navigation DVDs/CDs approved by your vehicle manufacturer. The Infotainment system does not read other manufacturers' navigation DVDs/CDs.
- Never insert navigation DVDs into the CD slot. DVDs may become jammed in the CD player. The unit will then have to be exchanged at your expense.
- We recommend that you always use the most current version of the navigation DVD/CD for your Infotainment system.
- All navigation CDs contain the European long-distance road network and major European cities.
- For more information on navigation DVDs/CDs, we recommend you contact an authorised Opel Partner.

## DVD 100 NAVI:

- The detailed road network of all countries displayed in the destination input is stored on the navigation DVD. It is not necessary to change DVD when crossing borders.
- The Infotainment system DVD 100 NAVI is available with a navigation CD only in some countries.

 Inactive Navi	22.5° 14:45
<b>Start Navi</b>	D - FRANKFURT AM MAIN GOETHESTRASSE
Destin. input	
Destin. mem.	
Info	
Journey	
Map	

## Activating the navigation system

☞ Press the **NAVI** button ④,

or:

☞ select the  function in the main display and confirm the selection.

If navigation is inactive:

- ✓ The Navigation main menu is displayed.

If navigation is active:

- ✓ Depending on the previously selected display type, the guidance screen shows the directional arrow, the navigation map\* or the split screen with directional arrow and navigation map\*.

## Destination input

The following options for destination input are available:

- **Destin. input:** To input a new destination address with country, city, road, number or corner, see page 136.
- **POIs:** Selection of special destinations (restaurants, hotels, etc.), see page 138.
- **Destination mem.:** Selection of a destination from the address book or the list of last destinations used, or loading of the home address, see page 139.
- **Entering destinations via the map \*:** To input a destination using a cursor on the navigation map, see page 156.

### CD 60 NAVI or CD 80 NAVI only:

- In the event that the destination is in a different country, it might not be stored on the current navigation CD. In this case, you should first input a larger city near the destination which is stored on the CD. After you have reached this city, insert the navigation CD of the destination country and input the destination town.

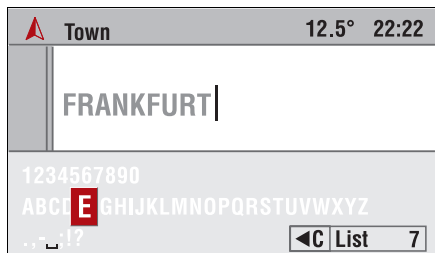

## Entering letters

Characters for navigation are entered by selecting letters from a list of letters, digits and special characters.

When you enter a town or road name, for example, an input menu will appear. In the following, it will simply be called "typewriter".

- ☞ Move the cursor to the desired character by turning the click dial.
- ✓ The currently selected character is highlighted.
- ☞ Confirm the selection by pressing the click dial.
- ✓ The selected character will be transferred to the input field.

## Intelligent "typewriter"

When you enter destinations, the system compares the character string already entered with all database entries on the navigation DVD/CD. Once you select a character, you will notice that only certain letters remain displayed.

Only those characters can be selected on the "typewriter" that can be used to further determine the name.

The Infotainment system automatically completes entries with the possible further characters.

## Deleting characters

When you have entered the wrong character:

- ☞ In the "typewriter", select the "◀C" menu item.
- ✓ The last character selected is deleted.
- If the Infotainment system has automatically completed characters, these characters are also deleted again.

### Canceling character entry

- ☞ Turn the click dial anti-clockwise until the hidden menu item "**Cancel**" is displayed.
- ☞ Select "**Cancel**" to finish entering characters.
- ✓ The "Destin. input" menu is displayed.

### Lists

The "List" menu item in the typewriter can be selected when inputting destinations. Depending on the previously input character sequence, the maximum number of remaining list entries is displayed behind the menu item.

When entering a character or a character combination the number of inputs in the list is reduced.

If there are fewer than 7 entries in the list, the selection list is automatically displayed.

### Canceling list selection

- ☞ Turn the click dial anti-clockwise until the hidden menu item "**Return**" is displayed.
- ☞ Select "**Return**" to cancel the list selection.
- ✓ The "typewriter" is displayed.

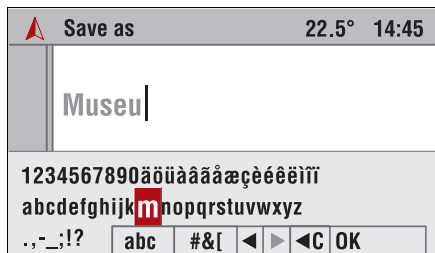

### Typewriter for name input

In addition to upper case letters, numbers and special characters, lower case letters are also available for entering names (addresses in address book, tours, etc.).

In addition, you also have the option of editing a name during the input using a movable cursor.

- ☞ Select the "**abc**" or "**ABC**" menu item to enter lower case or upper case letters, respectively.

- ☞ Select "**Abc**" if the first letter of the entry is to be automatically written in upper case.
- ☞ Select "**#&[**" to enable special characters to be entered.
- ☞ Press "**<**" or "**>**" to move the cursor back and forth within the text already entered.
- ☞ Select "**OK**" to finish entering text.

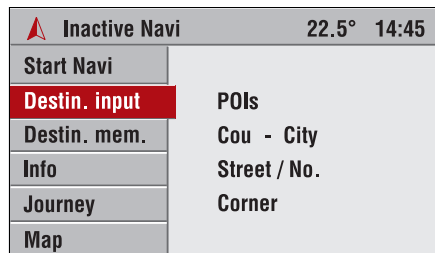

## Destin. input

If navigation is inactive:

- ☞ In the Navigation menu, select the "**Destin. input**" menu item.
- ✓ The "Destin. input" menu is displayed.

If navigation is active:

- ☞ Select the "**Menu**" menu item in the guidance screen.
- ☞ Then select the "**Destin. input**" menu item.

You can now enter the destination address with the following information:



## Country

- ☞ Select the "**Country**" menu item in the "Destin. input" menu.
- ✓ The list of the countries stored on the navigation DVD/CD is displayed.
- ☞ Select the required country from the list.
- If a destination address has already been entered, the country ID of the destination country is displayed instead of the "**Country**" menu item, e.g. "**D**" for Germany.
- If you select a country that does not correspond to the inserted country CD you can only enter the major European cities and the most important trunk roads as a destination.  
To be able to enter an exact destination, insert the country CD of the destination country as soon as you have crossed the border.

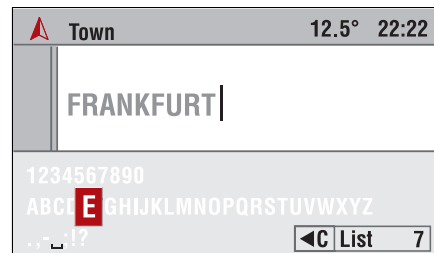



## Town

- ☞ Select the "**Town**" menu item in the "Destin. input" menu.
- If a destination address has already been input, the town name of the last destination entered is displayed instead of the "**Town**" menu item.
- ✓ The "typewriter" for entering characters is displayed.
- ☞ Enter a new town name by selecting the letters on the "typewriter".
- ✓ When the number of possible entries in the town list is small enough, the selection list with town names will be automatically displayed.
- ☞ Select the desired town from the list.



 Destin. input 22.5° 14:45	
POIs	
D - FRANKFURT AM MAIN	
Street	No.
Corner	
Start Navi	
Save	

### Road

-  Select the **"Street"** menu item in the "Destin. input" menu.
- If a destination address has already been input, the road name of the last destination entered is displayed instead of the **"Street"** menu item.
- ✓ The "typewriter" for entering characters is displayed.
-  Enter a new road name by selecting the letters on the "typewriter".
- ✓ When the number of possible entries in the road list is small enough, the selection list with road names will be automatically displayed.
-  Select the desired road from the list.



### House number

If house numbers for the entered road are stored on the inserted navigation DVD/CD you can enter a house number for the destination.

-  Select the **"No."** menu item in the "Destin. input" menu.
- If a destination address has already been input, the house number of the last destination entered is displayed instead of the **"No."** menu item.
- ✓ The "typewriter" for entering characters is displayed.
-  Enter the house number by selecting one of the preset digits on the "typewriter".

### Corner

As an alternative to the house number you can also enter an intersecting road (corner) for the destination.

-  Select the **"Corner"** menu item in the "Destin. input" menu.
- If a destination address has already been input, the road name of the last destination entered is displayed instead of the **"Corner"** menu item.
-  Enter the road name of the intersecting road as previously described.

### Re-entering parts of a destination address

If you want to enter a new road, house number or a new intersecting road, just select the corresponding menu item from the "Destin. input" menu.

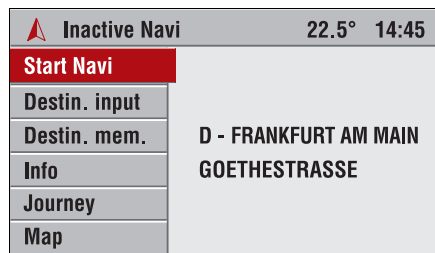

## Activating guidance

In the main menu:

- ☞ Select the **"Start Navi"** menu item to start guidance.
- ✓ The Destin. input menu is displayed and the route will be calculated (this may take several seconds).
- Guidance see page 150.

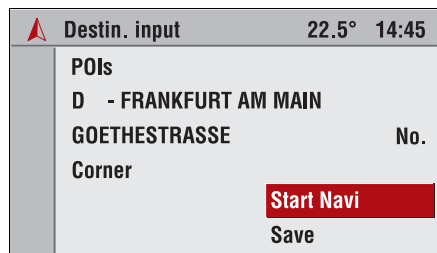

In the "Destin. input" menu:

- ☞ Select the **"Start Navi"** menu item to start guidance.
- You can save the destination entered in the address book using the **"Save"** menu item, see page 141.

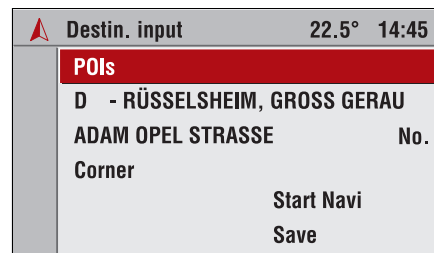

## Entering POIs

In the vicinity of the current position, the destination or other towns, interesting or helpful POIs may be selected. For this, the Infotainment system offers various categories in which important addresses are stored:

- ☞ Select the **"POIs"** menu item in the "Destin. input" menu.
- ✓ The "Select POIs" menu is displayed.
- If a POI has already been entered as a destination address, the name of the last destination input is displayed.

You can now select POIs according to the following criteria:

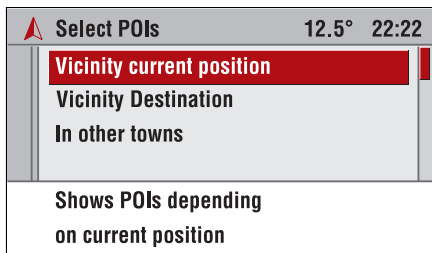

- **Vicinity current position:** Shows you POIs depending on your current position.
- **Vicinity destination:** Shows you the POIs in the vicinity of the selected destination.
- **In other towns:** Shows you POIs in the town of your choice.

#### POI selection via "Vicinity current position" or "Vicinity destination"

- ☞ Select one of the two selection criteria.
- ✓ The list of possible categories is displayed (e.g. car rental, hotel, town centre, etc.).
- ☞ Select the desired category.
- ✓ A list of POIs of the selected category is displayed.

#### POI selection via "In other towns"

- ☞ Select "In other towns".
- ✓ The list of possible categories is displayed (e.g. car rental, hotel, town centre, etc.).
- ☞ Select the desired category.
- ✓ The "typewriter" is opened.
- ☞ Enter the required town for which you want to see a list of available POIs.
  - Only towns containing POIs in the desired category are available.
- ☞ Limit the number of destinations by entering one or more initial characters, or select the "List" menu item.
- ☞ Select the required destination from the list.
  - After a destination has been selected, the "Destin. input" menu will be displayed again. The top lines show the destination selected and the destination town.

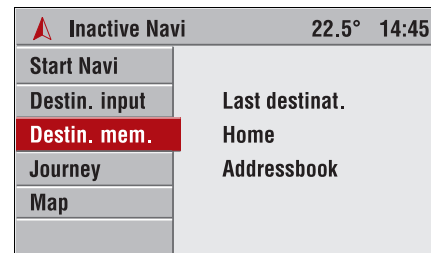

#### Destination memory

The destination memory of the Infotainment system allows you to store destinations that you would like to use more frequently for guidance.

In addition, the destinations last used for guidance are stored in the destination memory.

If navigation is inactive:

- ☞ From the Navigation menu, select the "Destination mem." menu item.
- ✓ The destination memory list appears.

If navigation is active:

- ☞ Select the "Menu" menu item in the guidance screen.
- ☞ Then select the "Destination mem." menu item.

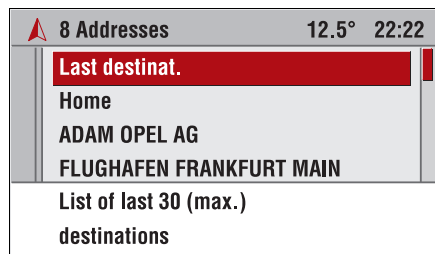

The destination memory list has the following entries available:

- **Last destinat.:** The list of destinations last used for guidance is displayed.
- **Home:** Recalls the stored home address.
- **Addressbook:** All addresses that are already stored in the address book (in alphabetical order).

#### Selecting one of the last destinations

- ☞ Select the "**Last destinat.**" menu item in the "Destination mem." menu.
- ☞ The list containing a maximum of 30 last destinations for which a route was calculated is displayed.
- ☞ Select the required destination from the list.

☞ Select "**Start Navi**" to start guidance, or:

☞ select "**Delete**" to delete the selected destination from the last destinations list.

or:

☞ select "**Edit**" to change the selected destination.

#### Selecting home address as destination

☞ Select the "**Home**" menu item in the "Destination mem." menu.

☞ Select "**Start Navi**" to start guidance,

or:

☞ select "**Edit**" to change the home address, see the following column.

Regardless of which menu you are in:

☞ Press the button **1** to recall the home address.

☞ Select "**Start Navi**" to start guidance.

- If a home address has not been stored, pressing the button automatically displays the "Home" menu.

☞ Select "**Edit**" to change the home address, see the following section.

#### Changing home address or storing a new home address

After selecting the "**Edit**" menu item you can change the home address.

If no home address has been stored yet, enter the desired address.

☞ Enter the details of the home address as described under new destination input, see page 136.

☞ Select "Save" to save the new/changed home address in the destination memory.

#### Deleting home address

The details of the home address can be deleted using the "**Delete lists**" menu item in the "Navi Settings" menu, see page 166.



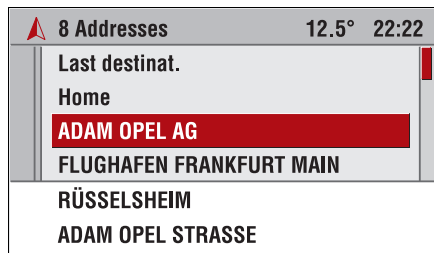

### Selecting destinations from the address book

In the destination memory:

- ☞ Select the required destination from the destination memory list.
- ✓ The address book entry with the details of the address is displayed.
- ☞ Select "**Start Navi**" to start guidance.

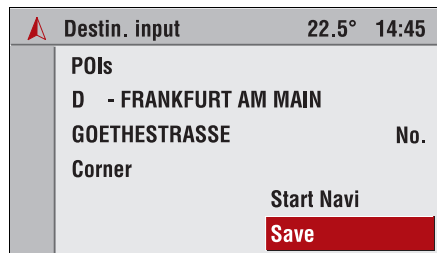

### Saving destinations in the address book

You can save up to 101 destinations (100 addresses and the home address) in the address book. The saved destinations can be individually named.

In the "Destin. input" menu:

- ☞ Enter the desired destination address.
- ☞ Select the "**Save**" menu item.
- ✓ The "typewriter" appears.
- ☞ Accept the specified name using "**OK**",

or:

- ☞ add characters to the specified name by selecting from the character list,

or:



- ☞ Delete the entire specified name using "◀C" and enter a new name.
- ☞ Select "**OK**" to save the address under the name entered in the address book.

### Changing destinations in the address book

- ☞ Select the required destination from the destination memory list.
- ☞ Select "**Edit**" to change the selected destination address.
- ☞ Change the required details (e.g. town, road, no. or the name).
- ☞ Select "**Save**" to transfer the changed address to the address book.

	<b>Addressbook</b>	22.5° 14:45
	Frankfurt Am Main, Goethestras D - FRANKFURT AM MAIN GOETHESTRASSE	
		Start Navi
<b>Delete</b>		Edit

### Deleting destinations from the address book

-  Select the required destination from the destination memory list.
-  Select the **"Delete"** menu item to delete the displayed destination from the address book.
-  Confirm the deletion.
- ✓ The destination is deleted from the address book.
- If you want to delete all saved destinations from the address book in one go, select the **"Delete lists"** menu item from the "Navi Settings" menu, see page 166.



	<b>Inactive Navi</b>	22.5° 14:45
<b>Start Navi</b>	TMC Info	
<b>Destin. input</b>	TMC map	
<b>Destin. mem.</b>	Position	
<b>Info</b>	Destin. info	
<b>Journey</b>	Route list	
<b>Map</b>		

### Info

Under Info, you can recall information on the current traffic situation and the current route.

The following options can be selected:

- TMC info
- TMC map \*
- Position
- Destination info
- Route list

	<b>8 TMC Messages</b>	12.5° 22:22
	<b>A3 Frankfurt ► Würzburg</b>	
	A5 Frankfurt ► Kassel	
	A45 Hanau ► Giessen	
	A66 Frankfurt ► Wiesbaden	
	<b>A3 Frankfurt ► Würzburg</b> slow-moving traffic	

### TMC Info

-  Select the **"TMC info"** menu item in the Info menu.
- ✓ The traffic information broadcast by the currently received RDS TMC station is displayed in short form in a list.
- Only messages which are activated as Info type in the "TMC settings" menu and correspond to the filtering set are displayed. See page 162.
- For RDS TMC traffic information to be displayed, a navigation DVD/CD must be inserted in the Infotainment system.
- The **"TMC"** symbol in the display shows RDS TMC reception.

### View TMC messages in detail

- ☞ Select the desired list entry.
- ✓ Detailed information on the selected traffic information is displayed.
- You will also receive current messages on traffic situation via the **INFO** button **7**. For more information, see page 159.

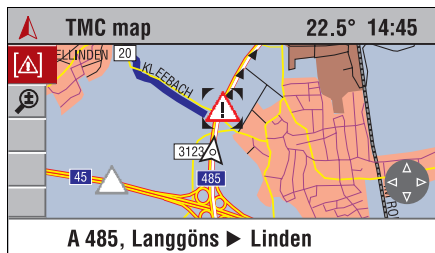

### TMC map \*

Traffic messages which the Infotainment system is currently receiving via RDS TMC can be displayed on the TMC map as symbols. In addition, detailed information on each of the traffic problems displayed on the map can be recalled.

- ☞ Select the "TMC map" menu item in the Info menu.
- ✓ The position map with the traffic problems signalled via RDS TMC is displayed.
- For RDS TMC traffic information to be displayed, a navigation DVD/CD must be inserted in the Infotainment system.
- RDS TMC reception is guaranteed only if the "TMC" symbol appears in the display.

### Depiction of TMC symbols

The TMC symbols are displayed differently depending on the scale of the map:

- In the case of map scales of 100 km and 200 km: a general TMC symbol denotes a traffic hold-up.
- Map scales of 50 km and less: the symbol shows the nature of the traffic hold-up (e.g. accident, road closure).
- At map scales of 20 km and less: the road section concerned is marked.
- At a map scale of 500 km, no TMC symbols are displayed.
- Overview of TMC symbols, see page 172.

### Colours of the TMC symbols

Additional information is provided by the colour of the TMC symbols:

- **Red:** Traffic problems on the planned route.
- **Grey:** Traffic problems that are not on the planned route or that are bypassed by a local detour.

### Changing map scale

- ☞ Select the **"Scale"** menu item or the  symbol in the menu bar.
- ☞ Change the scale by turning the click dial, then confirm the value set.

### View TMC messages in detail

- ☞ Move the cursor (bracket) to the desired TMC symbol in the map using the rocker switch.
- ☞ In the menu bar, select the **"Details"** menu item or the  symbol.
- ✓ Detailed information on the selected traffic information and the calculated delay are displayed.

### Position

Shows your current vehicle position with city, road and geographical coordinates. With adequate GPS reception the altitude above sea level is also shown.

- The accuracy of the altitude display depends very much on the quality of GPS reception.
- ☞ Select the **"Save"** menu item to save your current vehicle location in the address book.

### Destination info

Shows the position of the current destination with town, road, geographical coordinates and remaining distance and time to travel or arrival time (only with Navigation activated).

### Route list

Shows the route with all the roads to be used and their distances to the current destination (active navigation only).

▲ Navi inactive		22.5° 14:45
Start navi	Addition. info Tours	
Destin. input		
Destin. mem.		
Info		
Journey		
Map		

### Tours

The Tours menu provides you with the option of driving to a series of various destinations one after the other without having to input each destination individually.

You only need to enter the individual stations of the tour once via the destination input or the destination memory and store this tour under a freely selectable name.

- The tour memory can store a total of 7 tours each with a maximum of 10 stages.

**With Colour Info Display ❄:**

- ☞ Select the "**Journey**" menu item in the Navigation menu.
- ☞ Then select "Tours".

**With Graphic Info Display:**

- ☞ Select the "**Tours**" menu item in the Navigation menu.
- ✓ The Tours menu is displayed.

**Entering new tour**

- ☞ Select the "**Add tour**" menu item in the Tours menu.
- ✓ The "typewriter" appears.
- ☞ Enter a name for the new tour.
- ☞ Select "**OK**" to save the name entered.
- ✓ A list of all tours input appears.
- ☞ Select the desired tour.
- ☞ Select the "**Edit**" menu item to change the selected tour.
- You can now enter tour stages (intermediate destinations) as described under "Editing tour". See page 146.

**Starting tour**

- ☞ Select the desired tour from the Tours menu.
- ☞ Then select "**Start tour**" to start guidance to the first stage of the tour.

**Start tour from ...**

You have the option of starting a tour from a certain stage.

- ☞ Select the desired tour from the Tours menu.
- ☞ Select "**Start from**".
- ✓ The list of tour stages in the selected tour is displayed.
- ☞ Select the desired stage from the list to start guidance to the selected stage of the tour.

	Show	22.5° 14:45
SAARBRÜCKEN, AM HAUPTBAHNHOF MÜNCHEN, KNORRSTRASSE		
LINDAU BODENSEE, HAFENPLATZ		
D-LINDAU BODENSEE HAFENPLATZ		

### Show tour

With this function it is possible to view the list of tour stages (intermediate destinations) for the selected tour.

- Select "**Show**".
- ✓ The list of intermediate destinations for the selected tour is displayed.
- If you select one of the tour stages from the list, the details of the address are displayed.

	Edit	22.5° 14:45
Destin. input		
Destin. mem.	Country - City	
Move	Street / No	
Delete	Corner	

### Edit tour

You have the following options in the "Edit" menu:

- **Destin. input:** Here you can add new destinations to the tour.
- **Destin. mem.:** Here you can add destinations from the destination memory to the tour.
- **Move:** Here you can move stages within the selected tour.
- **Delete:** Here you can delete individual stages of the selected tour or the entire tour.

	Destin. Input	22.5° 14:45
POIs		
D - FRANKFURT AM MAIN	1	
GOETHESTRASSE		
Corner		
Add		

### Add tour stages

- Select the "**Destin. input**" or "**Destin. mem.**" menu item in the Edit menu.
- Enter a new destination or select a destination from the destination memory.
- Select "**Add**" to add the selected destination to the tour.
- ✓ The list of stages already stored for the tour is displayed.
- Then move the cursor by turning the click dial to the position in the list where the new stage is to be inserted.
- Press the click dial to place the new stage.

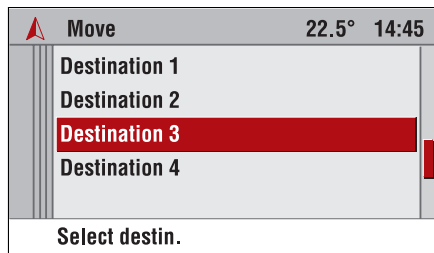

### Move tour stages

- ☞ From the Edit menu, select the **"Move"** menu item.
- ✓ The list of tour stages in the selected tour is displayed.
- ☞ Using the cursor, mark the stage that you would like to move.
- ☞ Press the click dial.
- ☞ Then move the cursor by turning the click dial to the position in the list where the new stage is to be inserted.
- ☞ Press the click dial to place the new stage.

### Delete tour stages

- ☞ From the Edit menu, select the **"Delete"** menu item.
- ✓ The list of tour stages in the selected tour is displayed.
- ☞ Using the cursor, mark the stage that you would like to delete.
- ☞ Press the click dial.
- ✓ The desired stage is deleted from the tour.
- ☞ Select **"Delete whole tour"** to delete the entire tour.

### Travel guide information ❄

(for Infotainment systems with navigation DVD only)

The "Additional info" function in the Travel menu provides access to travel guide information. When the navigation DVD is inserted, various items of information can be recalled, such as hotel and restaurant guides or tourist information.

A browser similar to an internet browser is used to display the additional information.

The additional information may contain text, addresses and telephone numbers.

You can transfer the address of the desired hotel to the navigation system directly from the travel guide, for example.

### Search in additional information

If navigation is inactive:

- ☞ In the main menu, select "**Journey**".
- ☞ In the Journey menu, select "**Additional info**".
- ☞ Select the desired search option from the list.

If navigation is active:

- ☞ Select the "**Menu**" menu item in the guidance screen.
- ☞ Then select the "**Journey**" menu item.
- ☞ In the Journey menu, select "**Additional info**".
- ☞ Select the desired search option from the list.

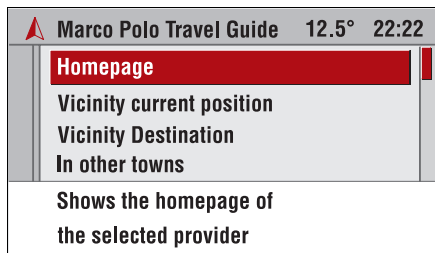

The following can be selected:

- **Homepage:** Displays the homepage for the selected supplier (if available)
- **Vicinity current position:** Displays the search screen for facilities in the vicinity of the current location.
- **Vicinity destination:** Displays the search screen for facilities in the vicinity of the destination.
- **In other towns:** Displays the search screen for facilities in the vicinity of the location of your choice.

To narrow down the search, this may be followed by a multistage query, presented in the form of lists, from which the respective subcategories can be selected (e.g. All hotels, Categories, Extras, Search by name).

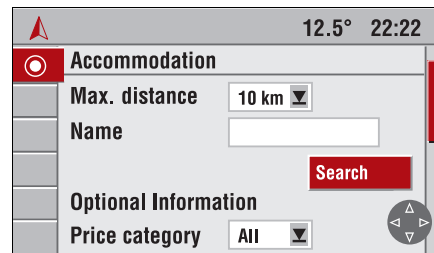



### Using the browser

- ☞ Press the rocker switch <math>\triangleleft</math>, <math>\triangle></math>, <math>\triangleup</math> or <math>\triangle\downarrow</math> to jump from one option to another. The image detail is moved as soon as an option is located outside of the visible image detail.
- ✓ The selected option is then highlighted.

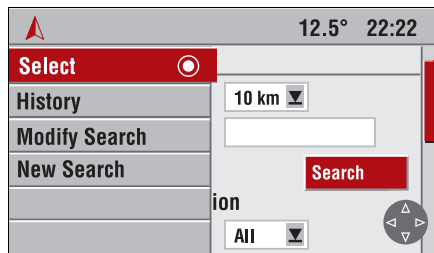



The browser also has a dynamic menu. As soon as the click dial is turned, the following menu items are available:

- **Select** : Confirms the selected option. Subsequently pressing the click dial  allows the option to be changed, activated or deactivated.
- **History**: Displays the list of previously viewed pages.
- **Modify search**: This option takes you back to the criteria selection for the current search.
- **New search**: This option allows you to start a new search starting from the start page of the travel guide.



### Display of the results

After you have started a search, the Infotainment displays the results of the search in the form of a list.

The results contain the names of the facilities and the distance from the current location, destination or input location.

Detailed information on the facilities can be displayed by means of the initial symbols. To do this, select a list entry using the rocker switch and confirm with the click dial.

You can return to the results list by selecting "Return" using the click dial.

### Transfer to navigation system

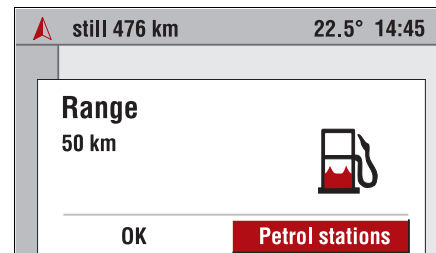

In the detailed view, you can transfer the selected facility directly into the navigation system as a new destination.













### Petrol stop ✳

As soon as the range calculated by the trip computer has dropped below a certain distance, the Infotainment system informs you with a message and offers you the option of planning a route to a petrol station nearby.

-  Select **"Petrol stations"**.
- ✓ A list of petrol stations in the vicinity is displayed, sorted based on distance from the current location.
- The arrow indicates the direction of the selected petrol station.
- Only petrol stations included on the navigation DVD/CD as points of interest are displayed.

	45 Petrol stations	22.5° 14:45
	SHELL	1,7 km
	BP	2,5 km
	<b>DEA</b>	<b>3,7 km</b>
	JET	8,9 km
	<b>GIESSEN</b>	

-  Select the desired petrol station from the list.
  -  Then select **"Start Navi"**.
  - ✓ The Infotainment system calculates a route to the selected petrol station.
- Or:
-  Confirm the range message with **"OK"** if you do not require route planning to a petrol station.

		
<b>B429 GIESSENER RING/GIESSEN/HEU</b>		
		
		5,2 km
12.5°		12:35

### Guidance

After the route has been calculated, guidance takes place by means of voice output and directional arrows.

The directional arrows are displayed in the guidance screen or in the main display in simplified form.

Voice output and the directional arrow in the display recommend the next change in travel direction.

- Adjusting the prompt volume in the "Navi Settings" menu, see page 164
- Setting the route option in the "Navi Settings" menu, see page 165.

	still 134 km	12.5° 14:45
<b>FRANKFURTER STRASSE</b>		
		
		
		250 m
	<b>BERLINER STRASSE</b>	

### Guidance screen

The guidance screen with the guidance arrows appears as soon as you have started the navigation.

For vehicles with Colour Info Display \* the navigation map or a combination of map and arrow display may be shown depending on the selected type of display.

The top display line shows the distance remaining to the destination.

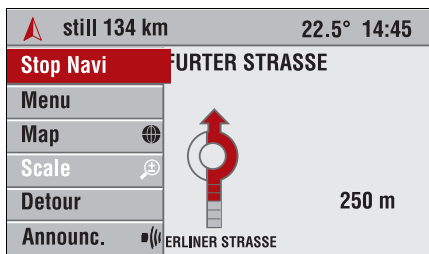





### Dynamic menu

On the left-hand side of the guidance screen a small menu bar with symbols is displayed. The menu with the complete menu texts expands when you turn the click dial.

If the menu bar is collapsed, the menu item shown as a symbol in the menu bar and highlighted by the cursor can be executed directly.

The following menu items are available in the guidance screen:

### With Colour Info Display ❄:

- **Stop Navi:** Stops guidance.
- **Menu:** Opens the submenu with the "Info", "Destin. input", "Destin. mem.", "Journey" and "View" menu items.
- **Map** , **Map/Arrow** , **Arrow** : Toggles between the three possible display options.
- **Scale** : Changes the scale for map display.
- **Detour:** Opens the menu for planning an alternative route.
- **Announc.** : Repeats the current navigation announcement.

### With Graphic Info Display:

- **Stop Navi:** Stops guidance.
- **Menu:** Opens the submenu containing the menu items "Destin. input", "Destin. mem." and "Tours".
- **Info:** Opens the submenu containing the menu items "TMC Info", "Position", "Destin. Info" und "Route list".
- **Detour:** Opens the menu for planning an alternative route.
- **Announc.** : Repeats the current navigation prompt.

### Notes on Detour:

- A detour can be planned at any time while guidance is active.
- Planning detours, see page 156.
- When dynamic guidance is active, information to this effect will appear automatically as soon as you approach a traffic hold-up on your route.
- Dynamic guidance, see page 155.

### Set display type

#### (Colour Info Display only)

Depending on the display type previously set:

- 👉 In the guidance screen, move the cursor to the menu item "Map", "Map/Arrow" or "Arrow".
- When the menu is collapsed, the "🌐", "🗺️" or "👉" symbols are displayed instead of the menu texts.
- 👉 Press the click dial repeatedly until the required display is shown in the guidance screen.

#### Automatic pop-ups ✳

When guidance is active, you can easily access any menu (e.g. Audio, Settings, etc.) without missing the next instruction to turn off.

When automatic pop-ups are active, the Infotainment system switches to the guidance screen before each instruction to turn off.

- In the Color Info Display ✳, you switch to the combination map/arrow display. 100 m is always used as the map scale, irrespective of other settings.

After the instruction to turn off, the system switches back to the original menu.

Automatic pop-ups can be deactivated in the "Navi Settings" menu, see page 166.

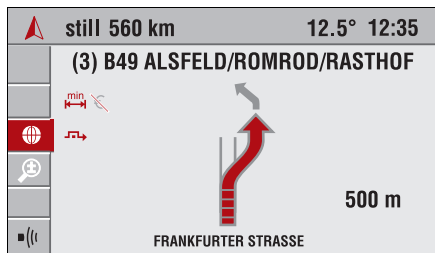

#### Guidance with arrow display

The Infotainment system displays the following information in the guidance screen:

- Road turn-off: Next road to be taken.
- Navigation parameters: Route option, dynamic guidance, prompt off, etc.
- Turn-off or directional arrow.
- Current distance to the next turn-off point.
- Current road.
- The closer you come to the turn-off point, the fewer colour segments appear on the directional arrow.

- If the car is not on a public road (e.g. company site or forest path) or on a road not yet stored on the navigation DVD/CD, an arrow pointing in the direction of the destination is displayed. When a road is reached that is stored on the navigation DVD/CD, an arrow appears pointing in the direction of the route.
- After switching off the Infotainment system (e.g. when interrupting a journey) the current destination remains saved. When the Infotainment system is switched on again, a prompt asking if guidance is to be continued appears after a short time.



In addition, a simplified preinstruction is shown via the directional arrow which informs you of the next change of direction even at relatively large distances.

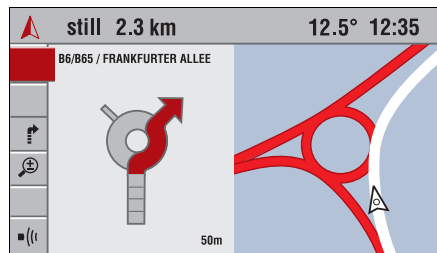

### Intersection zoom (Colour Info Display only)

If this option is enabled, the manoeuvring point is displayed in an enlarged view in the case of complex manoeuvres.

- ☞ Activate the "Intersect. zoom" function in the "Navi Settings" menu; see "Extras" on page 166.

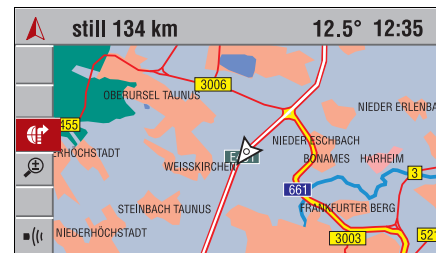

### Map display (Colour Info Display only)

Next to the arrow displayed for guidance a map display with the route drawn in can be selected.

- ☞ Select the "Map" menu item or the  symbol in the guidance screen.
- ✓ A map with the current position is displayed. The calculated route is emphasised in colour on this map. The current position of the vehicle is shown by an arrow.

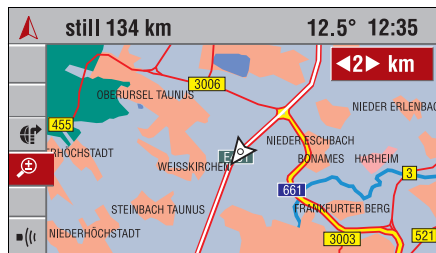

### Change map scale (Colour Info Display only)

- 👉 Select the **"Scale"** menu item or the  symbol in the guidance screen.
- ✓ The currently set display scale is shown.
- 👉 Change the scale by turning the click dial, then confirm the value set.
- ✓ The map will be redrawn to the selected display scale.
  - The map scale can be set between 50 m and 500 km.

### Change map orientation (Colour Info Display only)

You can change the orientation of the map display in the "Navi Settings" menu, see page 165.

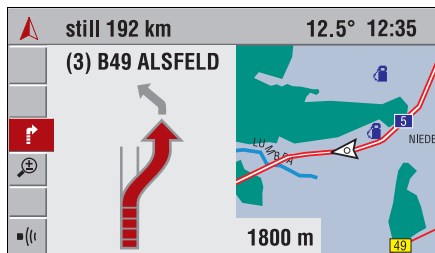

### Display POIs (Colour Info Display only)

You have the option of displaying points of interest (e.g. petrol stations, hotels, etc.) on the map.

- Points of interest are displayed for scales of 2 km and smaller.
- Depending on the category of the point of interest, these are shown in various map scales.
- Activating the display of POIs, see page 166.
- POIs symbol overview, see page 171.

### Combined map/arrow display (Colour Info Display only)

The "split screen", as it is known, shows a combination of map and arrow display in the guidance screen.

- 👉 Select the **"Map/Arrow"** menu item or the  symbol in the guidance screen.

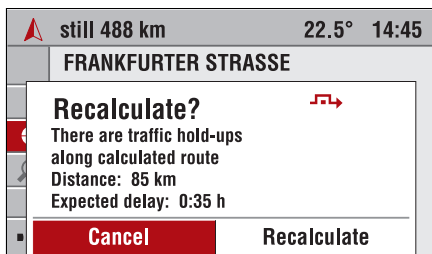

## Dynamic guidance

With dynamic guidance, the whole of the current traffic situation that is received by the Infotainment system via RDS TMC is incorporated into the calculation of the route.

If there is a traffic hold-up (e.g. traffic jam, road closure) on the planned route, you will be informed of this by the Infotainment system and you can decide whether the system should avoid the problem by changing the route in order to avoid the segment concerned or whether it would be more sensible just to drive through the problematic road section.

Thus during guidance, the system constantly uses the traffic information to check whether a new calculation would be sensible, given the current traffic situation.

- Dynamic guidance can be activated/deactivated in the "Navi Settings" menu, see page 165.
- The basis for the possible delay due to a traffic hold-up and calculated by the Infotainment system is data that the system receives via the currently selected RDS TMC station. From experience, the actual delay may deviate from the calculation.

Depending on the traffic situation, there are two different types of detour:

### 1. Detour with dynamic guidance

As soon as the Infotainment system has received information about one or more traffic hold-ups via RDS TMC that would mean a relatively long delay for navigation to your destination, the system offers you well in advance of the hold-up the option of taking a detour around the traffic hold-ups.

If a relatively long delay on your route is expected due to traffic hold-ups, a message informing you of the calculated delay is given.

- ☞ Select "**Recalculate**" if you want to make an extensive detour around the traffic hold-ups.
- ☞ Select "**Cancel**" if you do not want to make a detour.
- Even after cancelling, it is possible to have the route recalculated via the "Detour" menu item.

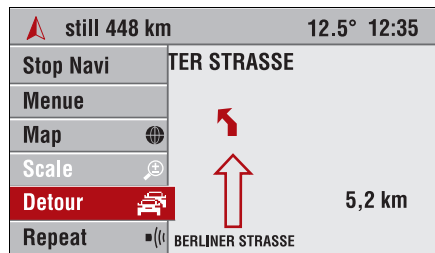

## 2. Detour

With a local detour, all traffic hold-ups can be bypassed, even if they are not viewed as critical by the evaluation of the Infotainment system.

See "Planning detours" in the next column.

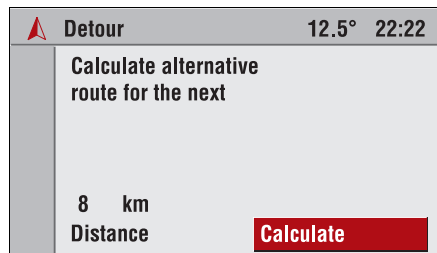

## Planning a detour manually

The Infotainment system offers the option of bypassing a specific part of the calculated route (starting at the current vehicle position), in addition to the dynamic route guidance functions.

- ☞ Select the **"Detour"** menu item in the guidance screen.
- ✓ The "Detour" menu is displayed.
- ☞ Select the **"Distance"** menu item, then set the distance for the detour to a value between 1 and 20 km.
- ☞ Select **"Calculate"**.
- ✓ An alternative route is calculated for the specified distance (starting at the current vehicle position).
- ☞ Select **"Return"** to quit the "Detour" menu.

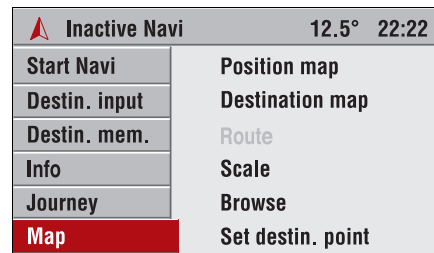

## Displaying the map (Colour Info Display only)

The Infotainment system provides the option of displaying a map at any time, even if navigation is inactive.

- A navigation DVD/CD must be loaded.

If navigation is inactive:

- ☞ Select the **"Map"** menu item in the Navigation main menu.
- ✓ The position map showing the current vehicle position is displayed.



If navigation is active:

- ☞ Select the **"Menu"** menu item in the guidance screen.
- ☞ Then select the **"View"** menu item.
- ✓ The position map showing the current vehicle position and a cursor are displayed.

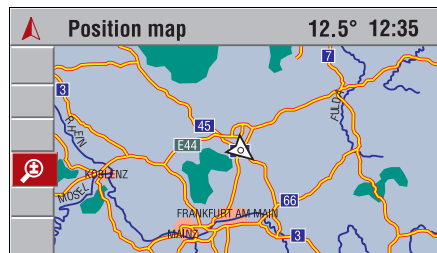

In addition to the **"Position map"** menu item, the following functions are available in the menu bar.

- **Destination map:** If a destination has been entered, the map with the area surrounding the current destination is displayed.
- **Route:** Sets the scale of the map such that the current position and destination of the route can be seen.

- **Scale:** Changes the scale for the map display.  
"Changing map scale", see page 154.
- **Map scroll/Map scroll OFF:** Turns the cursor on and off and allows the map to be moved using the rocker switch ⑭. "Moving the map section", see page 158.
- **Set destin. point:** Sets the cross of the cursor as the new destination.  
"Entering destinations via the map", see page 158.

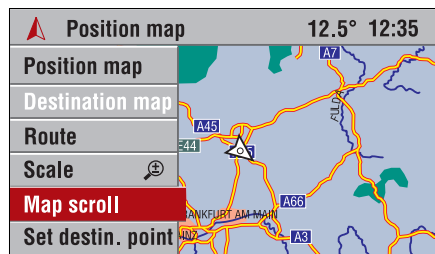

### Moving the map section (Colour Info Display only)

As soon as "Move" is activated, a cursor is displayed and you can move the map using the rocker switch.

- ☞ Select the **"Map scroll"** menu item in the menu bar.
- ☞ Move the map using the rocker switch  and position the required map area behind the cursor.
- ☞ Select the **"Map scroll OFF"** menu item in the menu bar to restore the original map section (current position or destination) and hide the cursor.
- When active guidance is selected, the "Move" function cannot be activated.

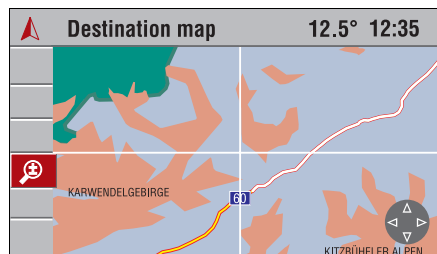

### Entering destinations via the map (Colour Info Display only)

While the position or destination map is displayed:

- ☞ Activate the cursor with the **"Move"** menu item if it is not already shown.
- ☞ Move the cursor to the desired point on the map.
- ☞ Initially use a large map scale (e.g. 20, 50, 100 km) to roughly set the map section.
- ☞ Then select a small scale to show a detailed map of all roads and to be able to exactly define the destination.

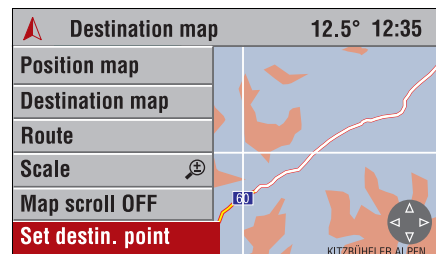

- ☞ Select the **"Set destin. point"** menu item in the menu bar to accept the selected position on the map as the destination.
  - ✓ The "Destin. input" menu with the details of the new destination is displayed.
  - ☞ Select **"Save"** to save the destination in the address book.
- or:
- ☞ select **"Start Navi"** to activate guidance to the new destination.
  - If you have activated the display of points of interest (e.g. petrol stations) in the "Navi Settings" menu, these are indicated on the map by corresponding symbols. See page 166.

## Info menu

Pressing the **INFO** button quickly displays a summary of the most important information on the selected audio source, navigation and the current traffic situation via RDS TMC.

☞ Press the **INFO** button **7**.

✓ The Info menu is displayed.

The following information is available in the Info menu:

### Audio parameters

The top two lines show information about the Audio function.

- Symbols for the audio source settings (e.g. "FM/AM" for the selected waveband, "[TP]", "REG", etc.).
- Set radio station or current CD/MP3 track.
- Display symbols, see page 99.

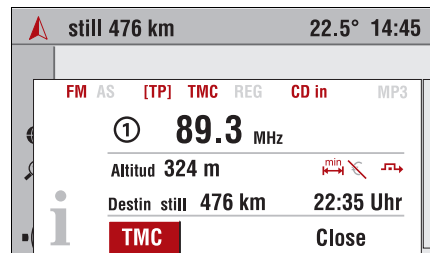

### Navigation parameters

The lower area of the Info menu displays information on the navigation.

- Current altitude above sea level (provided adequate GPS reception is available).
- Selected route option, e.g. ⓪.
- Avoidance of toll roads €.
- Dynamic guidance active ↗.

When active guidance is selected, the following are also shown:

- Distance remaining to destination.
- Arrival or remaining travel time, depending on navigation settings.
- Display symbols, see page 99.

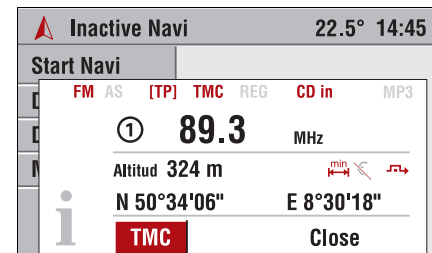

If navigation is inactive:

- Current geographical position with latitude and longitude (provided adequate GPS reception is available).

### TMC

You can receive up-to-date messages on the traffic situation via the "TMC" interface.

## Settings

The Infotainment system provides you with various options to customise the behaviour and functions of the system according to your personal preferences.

Use the **SETTINGS** button  to access the associated Settings menu depending on which function is selected (Main page, Radio, Navigation, Mobile Phone Portal ).

The following Settings menus are available:

- System settings
- Audio settings
- Navigation settings
- Mobile Phone Portal   
(See owner's manual for Mobile Phone Portal)

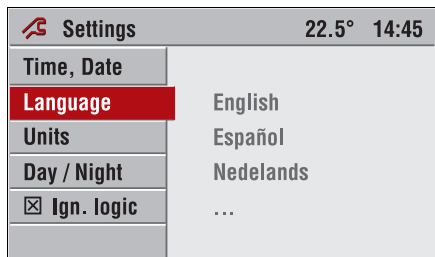

### System settings

From the main page, you can make all the settings that influence the displays and functions of the entire Infotainment system.

 To recall the main page, press the **MAIN** button.

 Press the **SETTINGS** button.

✓ The "Settings" menu for the system settings is displayed.

The following settings are described in the vehicle owner's manual:

- Time, Date
- Units
- Day / Night



### Setting the language

You can change the language of menu texts and navigation prompts.

- You need the languages CD in order to change the prompt language.

In the "Settings" menu for the system settings:

 Select the "**Language**" menu item.

✓ The list of available languages is displayed.

 Select the desired language from the list.

 You are prompted as to whether you want to change the prompt language in addition to the language of menu texts.

**Answer "No":**

- ✓ The language of menu texts is changed.
- The prompt language remains unchanged.

**Answer "Yes":**

- ✓ You will be prompted to insert the languages CD in the navigation DVD/CD slot **3** for the Infotainment system.
- 👉 Remove the navigation DVD/CD by pressing the  button **2**.
- 👉 Insert the languages CD and select the **"Continue"** menu item.
- 👉 Select the desired language from the list.
- ✓ The selected prompt language is loaded from the languages CD.
- Loading can take several minutes.

⚠ Do not switch off the Infotainment system or the ignition under any circumstances while loading is in progress.

⚠ Do not start the engine under any circumstances while loading is in progress.

⚠ Do not press any button on the unit while loading is in progress.

- ✓ After successful loading, you will be prompted to remove the languages CD and to re-insert the navigation DVD/CD.

**Ignition lock logic**

The Infotainment system is normally switched on and off with the OI rotary control **1**.

When the system is switched on, it can be switched off and back on again by retracting and/or inserting and turning the ignition key.

This ignition lock logic is activated as a factory setting, but can be bypassed.

**Switching ignition lock logic on/off**

- 👉 Switch the ignition lock logic on or off by confirming the **"Ign. logic"** menu item.
- With the ignition lock logic switched off, the Infotainment system can only be switched on and off with the OI rotary control.
- The automatic switch-off is independent of the ignition lock logic and therefore always remains active. See page 101.

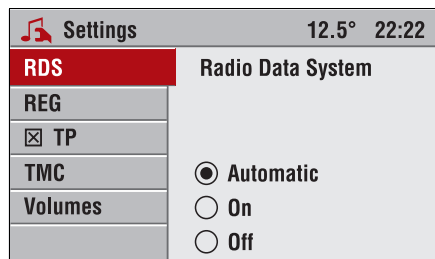

### Audio settings

- 👉 Press the **AUDIO** button to recall the Audio menu.
- 👉 Press the **SETTINGS** button.
- ✓ The "Settings" menu for the audio settings is displayed.

The following settings can be made:

### RDS (Radio Data System)

This submenu allows you to influence the behaviour of the radio in the FM waveband. More information on the subject of RDS can be found in the "Radio Data System" section, "Radio" chapter on page 115.

- 👉 If you activate "Automatic", the radio automatically switches on RDS for all RDS stations, even if RDS is not activated.
- 👉 If you activate "On" the radio evaluates the Radio Data System.

### REG (Regional programmes)

Some RDS stations transmit different regional programmes over different frequencies at certain times. More information on the subject of REG can be found in the "Regionalisation" section on page 116.

- 👉 Activate this menu option to prevent the radio from switching to another regional programme when searching for the best frequency.

### TP (Traffic Programme)

Activate this menu option to listen to traffic announcements. More information on the subject of TP can be found in the "Traffic programme" section on page 117.

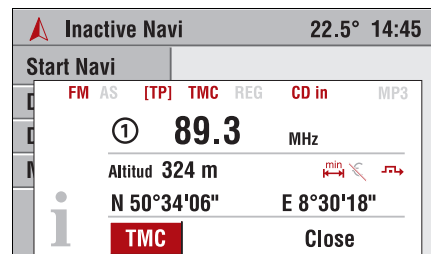

### TMC settings

This submenu allows you to set the parameters for TMC traffic messages.

- ✓ You are in the main menu for navigation or for radio or CD playback (Audio menu).
- 👉 Press the **SETTINGS** button **13**.
- 👉 Select the "**TMC**" menu item.

The following options are available:

### Info type

- 👉 Select which type of traffic message is to be displayed.
- 👉 The first list entry "**All Info types**" enables you to switch all message types on or off simultaneously.
- Urgent hazard warnings cannot be deactivated.

### Filtering

Select which type of TMC traffic message is to be displayed:

- **All:** All traffic messages received via RDS TMC are displayed.
- **Route:** All traffic messages on the current route are displayed. If navigation is inactive, all traffic messages received are displayed.
- **Current position:** All traffic messages for the area around the current vehicle position are displayed.
- To view TMC messages, press the **INFO** button and then select the **"TMC"** menu item.

### Sorting criterion

Select the criterion for sorting the list of TMC traffic messages:

- **Distance:** Traffic messages are sorted based on the distance from the current position.
- **Street name:** Traffic messages are displayed sorted based on road names.

### TMC station

This submenu allows you to select the station to be used for TMC traffic information.

If "Automatic" is active, the Infotainment system automatically selects the RDS TMC station with the strongest signal.

- If the manually selected RDS TMC station can no longer be received (e.g. because you have driven out of the station's reception range), the Infotainment switches automatically to "Automatic" and searches for an RDS TMC station to ensure that traffic messages are available.

### Volumes

This submenu allows you to customise the following volumes to your requirements:

- **TA Volume:** Volume of traffic announcements
- **SDVC:** Speed Dependent Volume Control
- **Navi announc.:** Volume of the navigation prompts
- **Start-up volume:** Maximum volume when the Infotainment system is switched on
- **External In:** Volume of an external source (for example when connecting a mobile telephone)

### TA Volume

This function allows you to set the volume for traffic announcements.

### SDVC (Speed Dependent Volume Control)

The purpose of the "SDVC" function is to compensate for outside and road noises. To this effect, the volume of the unit is increased at higher speeds.

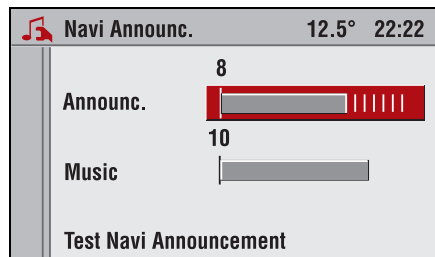

### Navi announcement

Using this setting you can change the volume of navigation prompts.

- ☞ Select the **"Announc."** menu item and adjust the minimum volume of voice information.
- ☞ Select the **"Music"** menu item to set the volume of the music during voice information.
- ☞ Select the **"Test Navi announcement"** menu item to test the selected setting.
- If the value for **"Announc."** is set to 0 there is no voice output and the main display shows the  symbol.

### Start-up volume

With this setting, the maximum volume when switching on the unit can be set.

### External In

An external source (e.g. hands-free kit) can be connected to the Infotainment system.

With "External In" the volume of an external source can be set in addition to the volume of the audio sources.

- The external source is relayed automatically by means of a control signal from the connected unit.

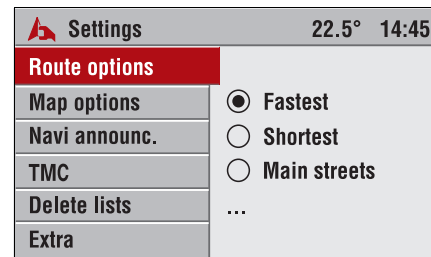

### Navigation settings

If you are not yet in the Navigation function:

- ☞ Press the **NAVI** button to switch to the Navigation function.
- ☞ Press the **SETTINGS** button.
- ✓ The "Settings" menu for the navigation is displayed.



The following settings can be made:

### Route option

This submenu allows you to influence the behaviour of the navigation system when a route is being calculated.

The following options are available:

#### Fastest

When calculating the route the fastest route is given preference.

#### Shortest <sup>min</sup>

When calculating the route the shortest route is given preference.

#### Main streets

When calculating the route, motorways and expressways are given preference.

#### Secondary roads

When calculating the route, secondary roads are given preference.

#### Dynamic guidance

When calculating routes, the navigation system takes into account the current traffic situation, reported via RDS TMC. See "Dynamic guidance" on page 155.

The corresponding symbols for route option, avoidance of toll roads and dynamic guidance are shown in the main display.

#### Toll free

When calculating the route, toll roads are avoided.

#### No tunnels

When calculating the route, tunnels are avoided.

#### No ferries

When calculating the route, ferry connections are avoided.

If no connections exist for the route being calculated without the exclusion criteria selected above, the navigation system will, if necessary, use toll roads, ferries or tunnels as well.

In this case, you will be given a corresponding message by the Infotainment system.

- Using the exclusion criteria may result in considerably longer routes.
- The "Shortest distance" route option cannot be combined with the "No toll roads", "No tunnels" and "No ferries" options.

### Map options

This submenu allows you to influence the display of the navigation map.

The following options are available:

#### Head up

The map is displayed in the direction of travel.

- This display type can only be activated if the scale is 50 m to 10 km.

#### Centred

The map is displayed in such a way that the vehicle position is always in the centre of the display.

- With this type of display the map is always North up.

#### North up

The map is displayed with North at the top.

- With this type of display the display of the map is static. Only when the vehicle position reaches the edge of the map is the map moved and redrawn.

### Show POIs

- ☞ Select which category of POIs are to be displayed as symbols in the map display (e.g. hotels, petrol stations, tourist attractions, etc.).
- An overview of the symbols for POIs can be found on page 171.

### TMC messages

When you activate "TMC messages", symbols for the current traffic situation are shown in the map display.

### Navi announcement

Using this setting you can change the volume of navigation prompts. For more information, see page 164.

### TMC

This submenu allows you to set the parameters for TMC traffic messages. For more information, see page 162.

### Delete lists

This submenu allows you to delete the entries in the following lists.

- Address book
- Last destinat.
- Home
- Tour memory

☞ Highlight the desired lists and then select the "**Delete**" menu item.

### Extras

This submenu allows you to make the following settings for guidance:

#### Driving time/Arrival time

- ☞ Choose between the display of the remaining driving time or the arrival time.
- The Infotainment system bases the driving time and arrival time on an average speed. These times may therefore vary depending on driving style and traffic volume.
- To show the remaining driving time or arrival time, press the **INFO** button while navigation is active.

#### Intersection zoom (Colour Info Display only)

This function allows you to activate and deactivate the intersection zoom. For more information on intersection zoom, see page 153.

#### Automatic pop-ups ✱

Choose whether to activate or deactivate automatic pop-ups.

When automatic pop-ups are activated, the guidance screen is automatically displayed before an instruction to turn off is given.

# Troubleshooting

If your Infotainment system does not function as you would expect, please read the owner's manual carefully and go through the following checklist before contacting customer service.

If you cannot find a solution to the problem, we recommend you contact an authorised Opel Partner.

Error message / symptom	Possible cause / remedy
<b>General</b>	
Infotainment system cannot be switched on either with OI rotary control ❶ or the ignition key.	Radio fuse or vehicle fuse-box faulty.
Display shows wrong time of the day.	Automatic time synchronisation via RDS disabled. ⚙️ Adjust time of day using the Settings menu, see page 160 and vehicle owner's manual.
	Automatic time synchronisation via RDS activated. Not all RDS stations transmit a correct time signal. ⚙️ Switch off automatic time synchronisation, see page 160 and vehicle owner's manual.
When switching on the Infotainment system the volume is too loud / too low.	Adjust start-up volume, see page 164.
The volume of the Infotainment system decreases or cannot be increased further if it is very warm inside the vehicle.	An integrated safety circuit prevents the temperature in the device from exceeding a certain value and automatically reduces the volume.
The Infotainment system makes noises even after having been switched off for a long time.	No error. An installed fan provides optimum cooling of the unit. This fan will run for some time after the Infotainment system has been switched off.
The Infotainment system makes noises after the car has been switched on or off.	No error. The Navigation data banks are being initialised for later use.
	DVD 100 only: No error. The contents of the CD changer are checked once the battery is connected.
<b>Radio</b>	
Poor or no radio reception.	⚙️ Check if the antenna is screwed onto the antenna mount.
The display only shows the frequency instead of the station name.	RDS is switched off. ⚙️ Activate "RDS on" or "Automatic RDS" in the Audio Settings menu, see page 162.
	RDS activated: The broadcasting station temporarily transmits additional information to the station name (PS).
	The broadcasting station does not transmit RDS information (frequency is displayed).
Stored station cannot be selected via station button.	Station cannot be received at the moment. ⚙️ New receivable stations may have to be stored using Autostore, see page 114.
No traffic reports can be heard (CD/MP3 or Mute).	Switch on TP, see page 117.

## 168 Troubleshooting

Error message / symptom	Possible cause / remedy
<b>CD/MP3</b>	
Display "Invalid CD".	Soiled or scratched CD. ☞ Clean CD with an appropriate specialist cleaner. CD incorrectly inserted. ☞ Insert the CD into the audio CD slot with the label side up. CD has an incompatible CD format. The Infotainment system plays standard audio CDs and MP3 CDs according to ISO 9660 standard.
Problems with new copy-protected audio CDs.	Some copy protection procedures are incompatible with accepted standards for audio CDs. This is not a fault on the unit.
MP3 CD is not read.	CD does not comply with ISO 9660 standard.
It takes a long time for the inserted MP3 CD to be played.	A lot of MP3 files in different directories on the CD. The Infotainment system needs some time to read the directory structure.
Distorted sounds / skips during CD play.	Soiled or scratched CD. ☞ Clean CD with an appropriate specialist cleaner.
<b>AUX input</b>	
AUX source ☼ too quiet	☞ Check the AUX input level, set maximum volume on the AUX source.
The AUX source signal ☼ is overdriven or played back with distortion.	Effective output voltage of the external audio source is too great, external audio source is not suitable for connection to the Infotainment system.

Error message / symptom	Possible cause / remedy
<b>Navigation</b>	
No guidance.	No destination has been input. ☞ Input destination. No navigation DVD/CD loaded. ☞ Insert navigation DVD/CD.
The Infotainment system guides me into a traffic jam although dynamic guidance is active.	The present traffic hold-up has not been transmitted by the RDS TMC station currently being received. The Infotainment system does not currently receive any RDS TMC data ("TMC" symbol not shown in the display). The anticipated delay in the present traffic hold-up is too small to trigger a detour around the traffic hold-up.
GPS symbol is displayed on navigation main page.	GPS satellite reception may be disrupted: in multi-storey car parks, tunnels, under bridges, in narrow valleys of mountain ranges, in heavy rainfall or thunderstorms and unfavourable satellite constellations. Vehicle battery has been disconnected. Vehicle has been transported over a long distance (e.g. ferry).
Directions are too loud / too quiet.	Adjust the volume for navigation prompts, see page 164.
No directions are audible,  symbol is displayed on navigation main page.	Volume of navigation prompts is set to minimum. Adjust the volume for navigation prompts, see page 164.
Inaccurate positioning.	GPS satellite reception is disrupted. Vehicle battery has been disconnected. Vehicle has been transported over a long distance (e.g. ferry).
Guidance is not accurate.	GPS satellite reception is disrupted. Please contact an authorised Opel Partner if greater inaccuracies repeatedly occur. The displayed distance to the turning point is calculated to the centre of the junction (especially for extended junctions or main road exits).

## General information

In the case of a malfunction we recommend you contact an authorised Opel Partner.

### VHF reception

For VHF car radio reception: Despite the sophisticated technology, differences to domestic radio reception inform – (including RDS stations) – may be evident in the form of interference.

The vehicle owner's manual provides information on the physical causes of such defects.

### Purchasing navigation DVDs/CDs

The digital road maps on the navigation DVD/CD are the basis for the navigation. A current navigation DVD/CD for a region is supplied with the unit.

For further navigation DVDs/CDs for other countries we recommend you contact an authorised Opel Partner.

### Handling DVDs/CDs

Avoid finger marks when handling DVDs/CDs. After removing from the DVD/CD player, put DVDs/CDs back into the sleeve immediately, to protect them from damage and dirt.

Dirt and liquids on DVDs/CDs can contaminate the lens of the DVD/CD player in the unit and lead to malfunctions.

Store DVDs/CDs away from heat and direct sunlight.

### GPS reception

GPS reception can be impaired under trees or between high buildings. No GPS reception is possible in multi-storey car parks, tunnels, etc.

In cases in which no 3D position (geographical length, width and height) can be determined, the **GRS** symbol appears in the main display.

After transporting the vehicle for a long time, for example by ferry, it can take up to 20 minutes until the Infotainment system has established the current GPS position.

If required, wait until the **GRS** symbol is no longer displayed in the main display.

### Power supply interruption

After connecting the battery it can take up to 20 minutes until the Infotainment system has established the current GPS position.

### Unit cooling ❁

With higher operating or ambient temperatures an electric fan will start automatically. This fan will run for some time after the Infotainment system has been switched off.

### Maintenance and care















Your Infotainment system has been designed and manufactured with great care, and it should also be handled with care. Compliance with the suggestions below will prevent your warranty from ceasing prematurely to remain valid, and you will derive much pleasure from your product for years to come. Note the following when using the Infotainment system.

- Do not attempt to open the product. Improper handling may result in the unit being damaged.
- Do not use any abrasive chemicals, cleaning solutions or strong cleaners to clean the product. Use a soft cloth moistened with soapy water to clean your unit.

- Do not paint your product. The moving parts of your product may stick together because of the paint and so prevent correct operation.
- Do not store any flammable liquids, gases or explosives in the same place as the Infotainment system, its parts or accessories.
- The Infotainment system must only be serviced by trained specialists. Faulty installation, assembly or servicing can have dangerous consequences and may invalidate the unit's warranty.

### POIs symbol overview \*

When showing POIs on the navigation map the following symbols are used:

Symbol	Meaning
	Airport
	Amusement park
	Border crossing point
	Bowling alley
	Bus station
	Car hire
	Car park
	Casino
	Cinema
	College
	Commercial enterprise
	Community centre
	Exhibition centre
	Ferry

Symbol	Meaning
	GM dealer
	Golf course
	Historical building
	Holiday area
	Hospital
	Hotel
	Ice rink
	Indoor car park
	Local railway station
	Marina
	Museum
	Nightlife
	Opel Partner
	Park + Ride
	Petrol station
	Railway station

Symbol	Meaning
	Restaurant
	Saab dealer
	Service area
	Shopping centre
	Skiing facility
	Sports airport
	Sports centre
	Theatre
	Tourist attraction
	Tourist information
	Town centre
	Town hall
	Vauxhall dealer
	Vineyard

### TMC symbols overview \*

When showing the TMC map the following symbols are used:

#### Symbol Meaning

For scales of 100 km and more:

 Road obstruction

For scales of 50 km and less:

 Roadworks

 Danger

 Slow traffic

 Stationary traffic

 Narrow road sections

 Closed roads

### Symbol overview, special symbols \*

#### Symbol Meaning

 Destination flag



## Glossary

### Autostore (AS)

In the FM and AM wavebands all receivable stations can be stored automatically. These stations are stored in a separate AS memory.

### Aux (Auxiliary Input) \*

An external audio source, such as an MP3 player, can be connected to the Infotainment system, and the audio signal of this device can be played back via the Infotainment system.

### CD text

Information on an audio CD which can contain the following data:

- Track
- Artist
- CD name

### Digital Sound Processor

The Infotainment system has a digital sound processor that allows adjustment of individual settings for treble and bass as well as the selection of various optimised sound styles.

This means, for example, that there are pre-programmed sound styles for jazz or classical that have been specifically optimised for these music styles.

### Twin tuner

For enhanced functionality with RDS and RDS TMC, the Infotainment system has a second FM tuner (VHF receiver) that searches the transmission environment for RDS stations and therefore always ensures optimum availability of traffic information.

This means that the short interruptions in reception when searching for the optimum reception frequency (alternative frequency), with which users of RDS radios with single tuners will be familiar, are now a thing of the past.

### GPS (Global Positioning System)

GPS is a worldwide satellite navigation system. It currently consists of 29 active satellites orbiting the globe in nearly 12 hours. The 6 orbits have an altitude of approximately 20,200 kilometres. At any one time, at least 4 satellites are available, required for three-dimensional positioning.

From the transmitted signals the GPS receiver integrated into the Infotainment system determines the distance to the individual satellites. The information about the transmitted satellite positions is used to calculate the vehicle's current position.

### ID3 tag

Tag in an MP3 file which can contain the following data:

- Track
- Artist

This information can be stored in the MP3 file on the PC.

### Infotainment

"Infotainment" is a fusion of the two terms "Information" and "Entertainment".

Your Infotainment system offers you both; information, e.g. through current traffic announcements via TP and TMC or news via the station selection with PTY, as well as entertainment in the form of radio and CD/MP3 playback.

**MP3**

A method for compressing audio data developed by the German Fraunhofer Institute. The compression allows a reduction of the data quantities by about 10 % of its original size without any audible loss in quality (with a bit rate of 128 kbit/s). If lower bit rates are used when encrypting the CD audio data on MP3 smaller files are possible, but this will result in quality losses.

**RDS (Radio Data System)**

Radio Data System offers the possibility of transmitting inaudible digital data alongside voice and music programmes via the FM signal.

The following section contains the most important information that is transmitted with the RDS signal:

**PS, Programme Service Name**

Display of programme name. Some stations display additional information, like the current music title, current news, etc.

**AF, Alternative Frequency**

RDS programmes are transmitted on a number of frequencies simultaneously. The Infotainment system searches automatically for the best transmission frequency available.

**PTY, Programme Type**

Many RDS stations transmit a PTY code that indicates the type of programme being broadcast (e.g. news). The PTY code enables selection of a station according to programme type.

**REG, Regional programmes**

Some RDS stations transmit different regional programmes over different regional frequencies at certain times. You can continue to listen to the set regional programme even when travelling through the reception area of the next regional programme.

**TP, Traffic Programme**

**Traffic Programme.** Traffic stations are VHF RDS stations which transmit traffic announcements.

A special reference code (the TA bit) is transmitted during a traffic announcement. When this reference code is received, the Infotainment system switches to the traffic announcement, even during CD/MP3 playback.

If the volume of the audio source (radio or CD) is set to zero, traffic announcements are broadcast at the preset TA volume.

**TMC, Traffic Message Channel**

Some RDS stations transmit digital information about the current traffic situation in addition to traffic announcements.

The traffic information received can be recalled in the Info menu. Road obstructions on your route are evaluated for dynamic guidance.

**RDS time signal**

The vehicle clock can be synchronised to the time transmitted via RDS, see vehicle owner's manual.

**EON, Enhanced Other Networks**

With EON you will hear traffic announcements, even if the set station does not transmit its own traffic information. When a traffic announcement is made, the unit switches to a traffic information station linked to EON.

## SDVC

Speed-dependent volume control. To compensate for outside and road noises the volume of the Infotainment system can be adjusted in accordance with the speed of the vehicle.

## TA Volume

Traffic Announcement volume = Volume of traffic announcements

## Twin Audio \*

Remote control for the rear. Music can be listened to irrespective of the audio source set at the Infotainment system. Numerous functions such as search or skip for CD can be controlled directly from the Twin Audio.

## Random

In this mode, CD tracks are played in random order. There is a difference between Random CD and Random Magazine:

- **Random CD:** The tracks on a CD are played in random order.

**Random Magazine:** The tracks on all CDs inserted are played in random order. Here, several tracks are played on each CD before switching to the next CD. This does not stress the mechanism and avoids long interruptions in playback due to CD changes.

## Index

### A

Activating guidance .....	138
Alternative Frequency .....	174
Arrow display .....	152
Audio settings .....	162
Audio sources .....	106
Selecting using function buttons .....	106
Selecting using the Audio menu .....	106
Automatic pop-ups .....	152, 166
Automatic search .....	111
Manual tuning .....	112
Automatic switch off .....	101
Autostore .....	114, 173
AUX input .....	101, 106, 131

### B

Balance .....	130
Bass .....	130
Brief overview .....	98

### C

CD/MP3 changer .....	118, 123
Fast search backwards .....	125
Fast search forwards .....	125
Inserting a CD .....	123
Selection .....	125
CD/MP3 playback .....	120
CD Extras .....	121
Direct track selection .....	121
Fast search forwards/backwards .....	121
Random album .....	122
Random CD .....	122
Random play .....	122
Repeat Track .....	122
Scan CD .....	122
Selecting MP3 albums .....	122
Selecting next or previous track .....	121
Show title .....	122
CD/MP3 player	
Inserting a CD .....	120
CD changer	
Playback .....	124
CD Extras .....	126
CD text .....	120, 129, 173
Change map orientation .....	154, 165
Click dial .....	102
Combined map/arrow display .....	154
Control elements .....	98
Cursor .....	104

### D

Declaration of conformity .....	97
Deleting characters .....	134
Destin. input .....	134
Corner .....	137
Country .....	136
House number .....	137
Street .....	137
Town .....	136
Destination mem. ....	139
Digital Sound Processor .....	96, 173
Disabling Repeat Track .....	127
Disabling Scan CD .....	128
Display .....	99
Display POIs .....	154
Displaying the map .....	156
Dynamic guidance .....	155
Detour .....	156
Detour with dynamic guidance .....	155

### E

Ejecting a CD .....	129
Enabling Repeat Track .....	127
Enabling Scan CD .....	128
Entering destinations via the map .....	158
Entering letters .....	134
EON .....	118, 174

- F**
- Fader ..... 130
  - Fast search backwards ..... 125
  - Fast search forwards ..... 125
  - Feature pages ..... 103
  - Function buttons ..... 106
- G**
- General information ..... 96, 170
    - Anti-theft protection ..... 97
    - Display information ..... 97
    - GPS reception ..... 170
    - Handling DVDs/CDs ..... 170
    - Maintenance and care ..... 170
    - Owner's manual ..... 96
    - Power supply interruption ..... 170
    - Purchasing navigation DVDs/CDs .... 170
    - Road safety ..... 97
    - Unit cooling ..... 170
    - VHF reception ..... 170
  - GPS (Global Positioning System) ..... 173
  - Guidance ..... 150
  - Guidance screen ..... 150
- I**
- ID3 tag ..... 121, 173
  - Info menu ..... 159
    - Audio parameters ..... 159
    - Navigation parameters ..... 159
    - TMC map ..... 172
  - Infotainment ..... 173
  - Intersection zoom ..... 153
- L**
- Lists ..... 105
- M**
- Main display ..... 102
  - Map display ..... 153
  - Map options ..... 165
  - Map scale ..... 154
  - Menu concept ..... 103
  - Menu levels ..... 104
  - Menu operation ..... 104
  - Menus ..... 105
  - MP3 ..... 174
    - Preparation ..... 119
  - Mute function ..... 101
- N**
- Navigation ..... 132
    - Activating guidance ..... 138
    - Activating the navigation system .... 133
    - Changing destinations
      - in the address book ..... 141
    - Deleting destinations
      - from the address book ..... 142
    - Deleting home address ..... 140
    - Destin. input ..... 134, 136
    - Destination info ..... 144
    - Destination mem. .... 139
    - Entering POIs ..... 138
    - Global Positioning System ..... 132
    - Insert/remove navigation DVD/CD .. 133
    - Lists ..... 135
    - Position ..... 144
    - Route list ..... 142, 144
    - Saving destinations
      - in the address book ..... 141
    - Selecting destinations
      - from the address book ..... 141
    - Speech output settings ..... 133, 160
    - Storing and changing
      - a home address ..... 140
    - System function ..... 132
    - Typewriter ..... 134
    - Voice output ..... 132

**O**

Operation ..... 101

**P**

Petrol stop ..... 149

Planning detours ..... 156

**Playback**

AUX input ..... 131

CD changer ..... 124

CD player ..... 120

Radio ..... 110

Pop-up menus ..... 105

Position map ..... 157

Programme Service Name ..... 174

PTY - programme type ..... 174

PTY selection ..... 113

PTY station ..... 114

**R**

Radio ..... 110

Automatic search ..... 111

Autostore ..... 114

Manual tuning ..... 112

Radio mode ..... 110

Selecting waveband ..... 110

Station list ..... 111

Station memory ..... 112

Random ..... 126, 127, 175

Random Album ..... 122

Random CD ..... 126, 127, 175

Random Magazine ..... 126, 127, 175

RDS (Radio Data System) ..... 115, 174

Automatic RDS ..... 115

RDS always activated ..... 116

Switching off ..... 116

Switching on ..... 115

Recalling main functions ..... 106

Regional programmes ..... 116, 174

Repeat Track ..... 127

Route option ..... 165

**S**

Scale ..... 154

Scan CD ..... 128

SDVC ..... 163, 175

Selecting waveband ..... 110

Selection pages ..... 103

Set display type ..... 152

Settings ..... 160

Audio settings ..... 162

Delete lists ..... 166

External In ..... 164

Extras ..... 166

Filtering ..... 163

Ignition lock logic ..... 161

Info type ..... 162

Map options ..... 165

Navi announcements ..... 164, 166

Navigation settings ..... 164

RDS (Radio Data System) ..... 162

REG (Regional Programmes) ..... 162

Route option ..... 165

SDVC ..... 163

Setting the language ..... 160

Sorting criterion ..... 163

Start-up volume ..... 163

System settings ..... 160

TA Volume ..... 163

TP (Traffic Programm) ..... 162

TMC ..... 166

TMC settings ..... 162

TMC station ..... 163

Volumes ..... 163

Settings pages .....	104
Sound .....	106, 131
Sound settings .....	130
Sound style .....	131
Start-up volume .....	164
Station list .....	111
Station memory .....	112
Recalling stations .....	112
Storing stations manually .....	112
Storing stations using the Radio menu .....	112
Steering wheel remote control .....	98, 107
Steering wheel 1 .....	107
Steering wheel 2 .....	108
Switching on and off .....	101
With the ignition key .....	101
System settings .....	160
<b>T</b>	
TA Volume .....	175
TMC .....	159, 174
TMC Info .....	142
TMC map .....	143
TMC messages .....	143, 144, 163
TMC station .....	163
TMC symbols overview .....	172
TP (Traffic Programme) .....	117, 174
Track selection .....	124

Traffic announcement While CD is playing .....	129
Traffic programme .....	117
Deactivating traffic announcements .....	117
Hearing traffic announcements only .....	117
Station list .....	118
Switching off TP .....	117
Switching on TP .....	117
Travel guide information .....	147
Search in additional information .....	148
Using the browser .....	148
Treble .....	130
Troubleshooting .....	167
Twin Audio .....	108, 175
Restrictions during operation .....	109
Search .....	109
Selecting audio source .....	109
Selecting waveband .....	109
Setting the volume .....	109
Switching off .....	109
Switching on .....	109
Twin tuner .....	96, 173

**V**

## Volume

of traffic announcements .....	117, 163
Setting .....	101

## Display menus

### Symbols

	100
	100, 117
	100, 117
	165
	100, 165
	100, 165
	100, 165
	165
	100, 165
	100, 165
	100, 170
	102
	102
	102
	102
	111
	111
	122, 126
	126–127
	122, 127
	122, 128
	134
	151
	152
	152
	152

### A

Add .....	146
Additional info .....	148
Address book .....	140, 166
Add tour .....	145
Album .....	123
All info types .....	162
All messages .....	163
Along the route .....	163
AM .....	100, 106, 110
AM AS .....	110
AM level .....	115
Announc. ....	164
Announc. ■(U) .....	151
Arrival time .....	166
Arrow .....	152
Arrow	151
AS .....	100
AS level .....	114
Autostore .....	114
AUX .....	106, 110, 131

### B

Balance .....	130
Bass .....	130

### C

Calculate .....	156
CD .....	106
CD Extras .....	121, 126
CD in .....	100, 120, 123
Centred .....	165
Corner .....	137
Country .....	136
Current position .....	163

### D

Day/Night .....	160
Delete .....	140, 142, 146–147, 166
Delete lists .....	140, 142, 166
Delete whole tour .....	147
Destination map .....	157
Destination mem. ....	134, 139, 146
Destin. info .....	142, 144
Destin. input .....	136, 146
Detour .....	151, 156
Distance .....	163
Driving time .....	166
Dyn. guidance	100, 165

### E

Edit .....	140–141, 145
External In .....	163
Extras ....	110–111, 113, 121, 126–129, 166



**F**

Fader .....	130
Fastest  .....	100, 165
Filtering .....	163
FM .....	100, 106, 110
FM AS .....	110
FM level .....	115

**H**

Head up .....	165
History .....	149
Home .....	140, 166
Homepage .....	148

**I**

Ign. logic .....	161
Info type .....	162
In other towns .....	139, 148
Invalid CD .....	168



**J**

Journey .....	145, 148
---------------	----------



**L**

Language .....	160
Last destinat. ....	140
List .....	139

**M**

Main .....	104
Main roads  .....	100, 165
Manual .....	111–112
Map .....	152–153, 156
Map/Arrow .....	152, 154
Map/Arrow  .....	151
Map  .....	151
Map scroll.....	157, 158
Map scroll OFF.....	157, 158
Menu .....	136, 139, 148, 151, 157
Modify search .....	149
Move.....	146
MP3 .....	100, 120
Music .....	164

**N**

Navi announc. ....	163
New search .....	149
No. ....	137
No ferries  .....	165
Normal .....	121–122, 126–128
North up .....	165
No tolls € .....	100, 165
No tunnels  .....	165





**P**

Petrol stations .....	149
POIs .....	138
Position.....	142, 144
Position map .....	157
Proceed .....	161
PTY selection .....	113
PTY stations .....	114

**R**

Random CD R  .....	122, 126
Random Magazine R  .....	126–127
RDS .....	115
Reading CD... ..	125
Recalculate .....	155
REG .....	100, 116
Repeat Track  .....	122, 127
Return .....	104
Road .....	163
Route .....	163
Route list .....	142, 144

**S**

Save .....	138, 141, 144, 158
Scale  .....	144, 151, 154, 157
Scan CD  .....	122, 128
SDVC .....	163
Secondary roads  .....	165
Select  .....	149
Set destin. point .....	157–158
Settings .....	160
Shortest  <sup>min</sup> .....	100, 165
Show POIs .....	166
Show title .....	126
Sorting criterion .....	163
Sound .....	106, 130–131
Start from .....	145
Starting tour .....	145
Start Navi .....	138, 140–141, 150, 158
Start-up volume .....	163
Station .....	111–112
Station list .....	111
Stop Navi .....	151
Store .....	111
Street name.....	163

**T**

TA Volume .....	163
Test Navi announcement .....	164
Time, Date .....	160
TMC .....	100, 142, 163
TMC Info .....	113, 142, 151
TMC map .....	142–143
TMC settings .....	162
Toll free  .....	165
Tour memory .....	166
Tours .....	145
Town .....	136
TP .....	100, 117
Track .....	121, 124
Traffic stations .....	113, 118
Treble .....	130

**U**

Units .....	160
Update stations .....	112
User .....	131

**V**

Vicinity current position .....	139, 148, 163
Vicinity destination .....	139, 148
View .....	157
Volumes .....	163



