

# Inhalt

Einführung .....	1-1
Radio .....	2-1
Audio-Player .....	3-1
Mobiltelefon Portal .....	4-1
Stichwortverzeichnis .....	5-1



## Einführung

Einführung .....	1-1
Übersicht.....	1-5
Bedienung.....	1-10

## Einführung

### Allgemeine Informationen

Das Infotainment System CDC 400 und CD 300 bietet Ihnen In Car Infotainment auf dem neuesten Stand der Technik.

Für jeden Wellenbereich (FM, AM) verfügt das Radio über zwölf automatisch zu belegende Senderspeicher. Manuell können bis zu 36 Sender gespeichert werden (wellenbereichsübergreifend).

Der integrierte Audio-Player unterhält Sie mit Audio- und MP3-CDs. Die eingebaute Wechseleinheit kann bis zu sechs CDs aufnehmen.

Zusätzlich können Sie zum Beispiel ein tragbares Abspielgerät als weitere Audioquelle an das Infotainment System anschließen.

Der digitale Sound-Prozessor bietet Ihnen zur Klangoptimierung mehrere voreingestellte Klangstile.

Zudem kann das Infotainment System mit einem Mobiltelefon Portal ausgerüstet werden.

Ein durchdachtes Design der Bedienelemente, übersichtliche Display-Anzeigen und ein großer Multifunktionsknopf ermöglichen Ihnen eine einfache und intuitive Bedienung.

### Nutzen Sie die Infotainment Anleitung

- Um schnell einen Überblick über die vielfältigen Funktionen des Infotainment Systems zu erhalten, finden Sie im Abschnitt "Übersicht" eine Übersicht sämtlicher Bedienelemente.
- Eine Beschreibung der grundlegenden Bedienschritte des Infotainment Systems finden Sie im Abschnitt "Bedienung".
- Sie orientieren Sie im Inhaltsverzeichnis am Anfang der Betriebsanleitung und in den einzelnen Kapiteln.
- Sie orientieren sich im Stichwortverzeichnis.
- Detaillierte Funktionsbeschreibungen zu Ihrem Infotainment System finden Sie in den einzelnen Kapiteln.
- Richtungsangaben wie z. B. links oder rechts bzw. vorne oder hinten beziehen sich immer auf die Fahrtrichtung.

### Hinweise zu den Inhalten dieser Anleitung

Je nach Modell- und Ländervariante sowie verbauten Sonderausstattungen und Zubehör kann der Ausstattungsumfang Ihres Fahrzeugs von den Beschreibungen in dieser Anleitung abweichen.

Die Bedienung und die Display-Anzeigen werden anhand des CDC 400 Gerätes erklärt. Im Falle des CD 300 Gerätes werden nur die Unterschiede in der Bedienung beschrieben.

### Spezielle Schreibweisen

Seitenverweise werden durch ↗ gekennzeichnet. Der ↘ bedeutet "siehe Seite".

### Darstellung der Display-Anzeigen

Manche Display-Anzeigen hängen von den Einstellungen des Gerätes und der Ausstattung des Fahrzeugs ab. Daher können diese variieren.

### ⚠ Gefahr, ⚠ Warnung, Achtung

#### ⚠ Gefahr

Mit **⚠ Gefahr** gekennzeichnete Texte weisen auf eine mögliche Lebensgefahr hin. Nichtbeachtung der Beschreibungen kann zu Lebensgefahr führen.

#### ⚠ Warnung

Mit **⚠ Warnung** gekennzeichnete Texte weisen auf mögliche Unfall- und Verletzungsgefahren hin. Nichtbeachtung der Beschreibungen kann zu Verletzungen führen.

#### Achtung

Mit **Achtung** gekennzeichnete Texte weisen auf mögliche Beschädigungen am Fahrzeug hin. Nichtbeachtung der Beschreibungen kann zu Beschädigungen am Fahrzeug führen.

## Wichtige Hinweise zur Bedienung und Verkehrssicherheit

### **Warnung**

Das Infotainment System ist so zu benutzen, dass das Fahrzeug immer sicher gesteuert werden kann. Im Zweifelsfall anhalten und das Infotainment System bei stehendem Fahrzeug bedienen.

### **Diebstahlschutz**

Das Infotainment System ist mit einem elektronischen Sicherheitssystem zum Diebstahlschutz ausgestattet.

Das Infotainment System funktioniert deshalb ausschließlich in Ihrem Fahrzeug und ist für einen Dieb wertlos.

# 1 - 4 Einführung

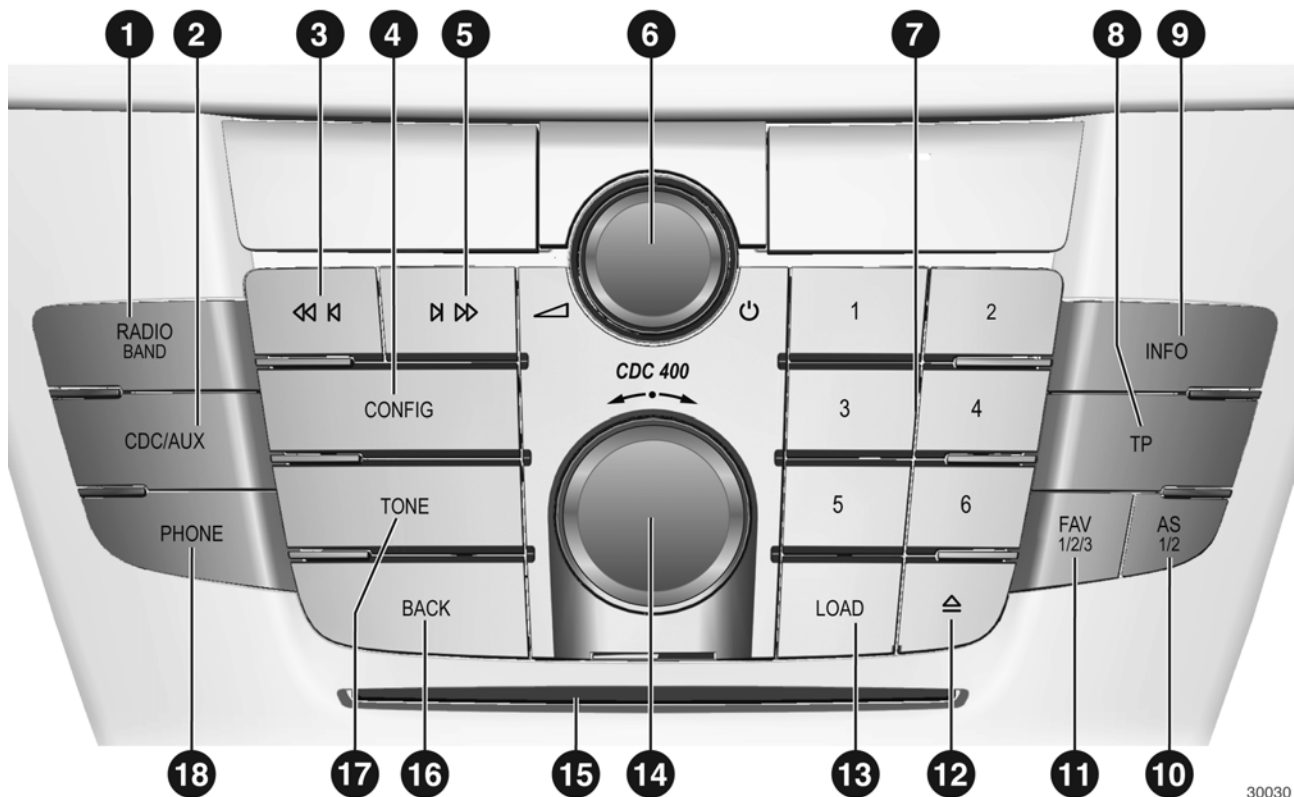

# Übersicht

## CDC 400

### Bedienelemente

- |  |  |  |
|--|--|--|
| <p><b>1</b> RADIO (Band)..... 2-1<br/>Radio aktivieren oder Wellenbereich wechseln</p> <p><b>2</b> CDC/AUX..... 3-2<br/>CD/MP3-Wiedergabe starten oder Audioquelle wechseln (AUX= externe Audioquelle)</p> <p><b>3</b> Suchlauf zurück<br/>Radio: Suchlauf zurück ..... 2-1<br/>CD/MP3: Titelsprung zurück..... 3-3</p> <p><b>4</b> CONFIG ..... 1-16<br/>Menu offene Einstellungen</p> <p><b>5</b> Suchlauf vor<br/>Radio: Suchlauf vor..... 2-1<br/>CD/MP3: Titelsprung vor ..... 3-3</p> <p><b>6</b> O-Knopf..... 1-10<br/>Drücken: Infotainment System ein- oder ausschalten<br/>Drehen: Lautstärke einstellen</p> | <p><b>7</b> Stationstasten 1..6<br/>Stationstasten Radio ..... 2-1<br/>Lang drücken:<br/>Sender speichern<br/>Kurz drücken:<br/>Sender aufrufen<br/>CD Wechsler:<br/>CD auswählen ..... 3-2</p> <p><b>8</b> TP ..... 2-6<br/>Straßenverkehrmeldung aktivieren oder deaktivieren</p> <p><b>9</b> INFO<br/>Radio: Meldung über den aktuellen Sender<br/>CD/MP3: Meldung über den aktuellen Titel</p> <p><b>10</b> AS (1/2)..... 2-2<br/>Automatische Speicherebenen</p> <p><b>11</b> FAV (1/2/3)..... 2-2<br/>Favoritenliste</p> <p><b>12</b> CD-Auswurf..... 3-4</p> <p><b>13</b> LADEN ..... 3-2<br/>CD Wechsler: CD laden</p> | <p><b>14</b> Multifunktionsknopf ..... 1-11<br/>Drehen: Menüoptionen markieren oder numerische Werte einstellen<br/>Drücken: Auswählen/aktivieren der markierten Option; eingestellten Wert bestätigen; Schalterfunktion an/aus</p> <p><b>15</b> CD-Schacht</p> <p><b>16</b> BACK ..... 1-11<br/>Menü: Eine Ebene zurück<br/>Eingabe: Letztes Zeichen löschen</p> <p><b>17</b> TONE ..... 1-15<br/>Tonmenü</p> <p><b>18</b> PHONE<br/>Telefon-Hauptmenü aufrufen ..... 4-3<br/>Stummschaltung aktivieren..... 1-10</p> |
|--|--|--|

# 1 - 6 Einführung

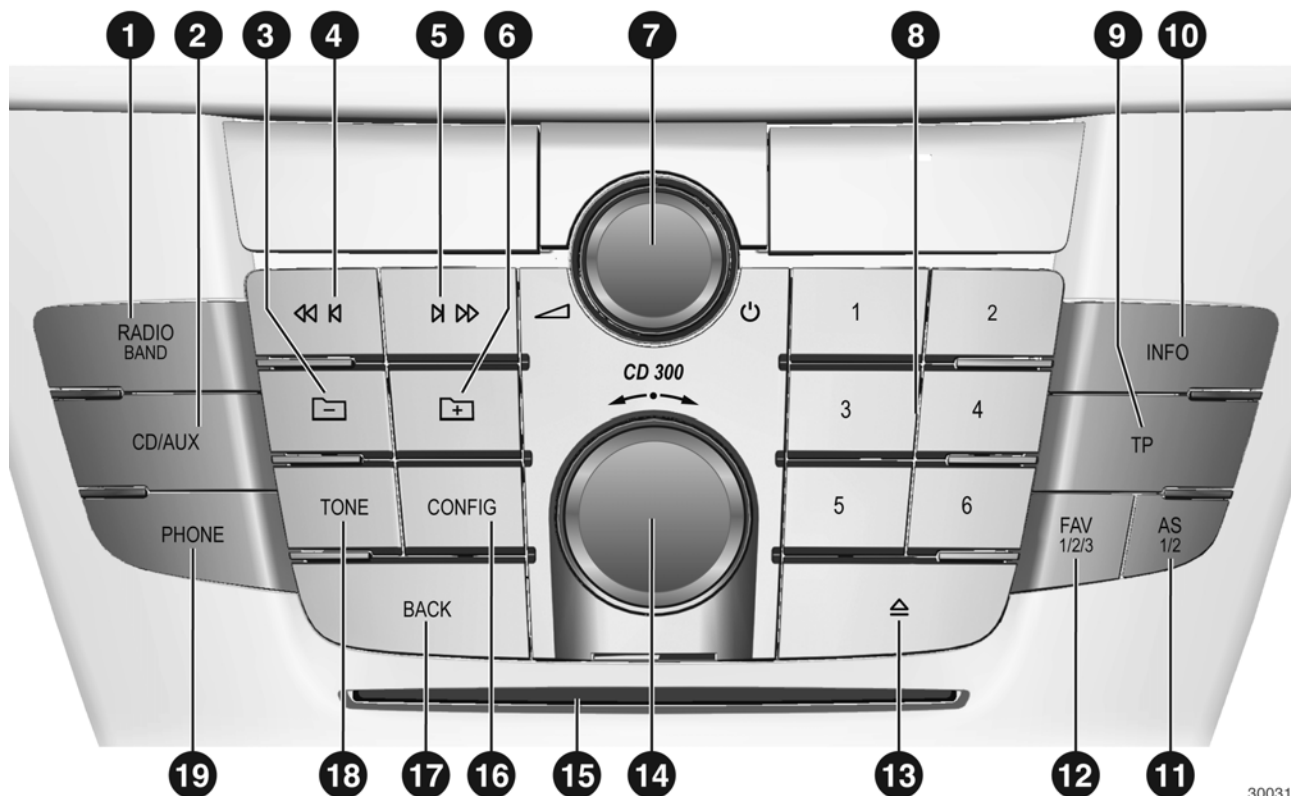



**CD 300****Bedienelemente**

- |   |   |   |
|---|---|---|
| <p><b>1</b> RADIO (Band)..... 2-1<br/>Radio aktivieren oder Wellenbereich wechseln</p> <p><b>2</b> CD/AUX ..... 3-2<br/>CD/MP3-Wiedergabe starten oder Audioquelle wechseln (AUX= externe Audioquelle)</p> <p><b>3</b> Dateiebene höher ..... 3-4<br/>MP3: Dateiebene höher</p> <p><b>4</b> Suchlauf zurück<br/>Radio: Suchlauf zurück ..... 2-1<br/>CD/MP3:<br/>Titelsprung zurück..... 3-3</p> <p><b>5</b> Suchlauf vor<br/>Radio: Suchlauf vor..... 2-1<br/>CD/MP3: Titelsprung vor ..... 3-3</p> <p><b>6</b> Dateiebene tiefer..... 3-4<br/>MP3: Dateiebene tiefer</p> <p><b>7</b> O-Knopf..... 1-10<br/>Drücken: Infotainment System ein- oder ausschalten<br/>Drehen: Lautstärke einstellen</p> | <p><b>8</b> Stationstasten 1..6 .....2-1<br/>Radio Stationstasten<br/>Lang drücken: Sender speichern Kurz drücken: Sender auswählen</p> <p><b>9</b> TP .....2-6<br/>Straßenverkehrmeldung aktivieren oder deaktivieren</p> <p><b>10</b> INFO<br/>Radio: Meldung über den aktuellen Sender<br/>CD/MP3: Meldung über den aktuellen Titel</p> <p><b>11</b> AS (1/2).....2-2<br/>Automatische Speicherebenen</p> <p><b>12</b> FAV (1/2/3).....2-2<br/>Favoritenliste</p> <p><b>13</b> CD-Auswurf..... 3-4</p> <p><b>14</b> Multifunktionsknopf ..... 1-11<br/>Drehen: Menüoptionen markieren oder numerische Werte einstellen<br/>Drücken: Auswählen/aktivieren der markierten Option; eingestellten Wert bestätigen; Schalterfunktion an/aus</p> | <p><b>15</b> CD-Schacht</p> <p><b>16</b> CONFIG ..... 1-16<br/>Menü offene Einstellungen</p> <p><b>17</b> BACK ..... 1-11<br/>Menü: Eine Ebene zurück<br/>Eingabe: Letztes Zeichen löschen</p> <p><b>18</b> TONE ..... 1-15<br/>Tonmenü</p> <p><b>19</b> PHONE<br/>Telefon-Hauptmenü aufrufen ..... 4-3<br/>Stummschaltung aktivieren..... 1-10</p> |
|---|---|---|

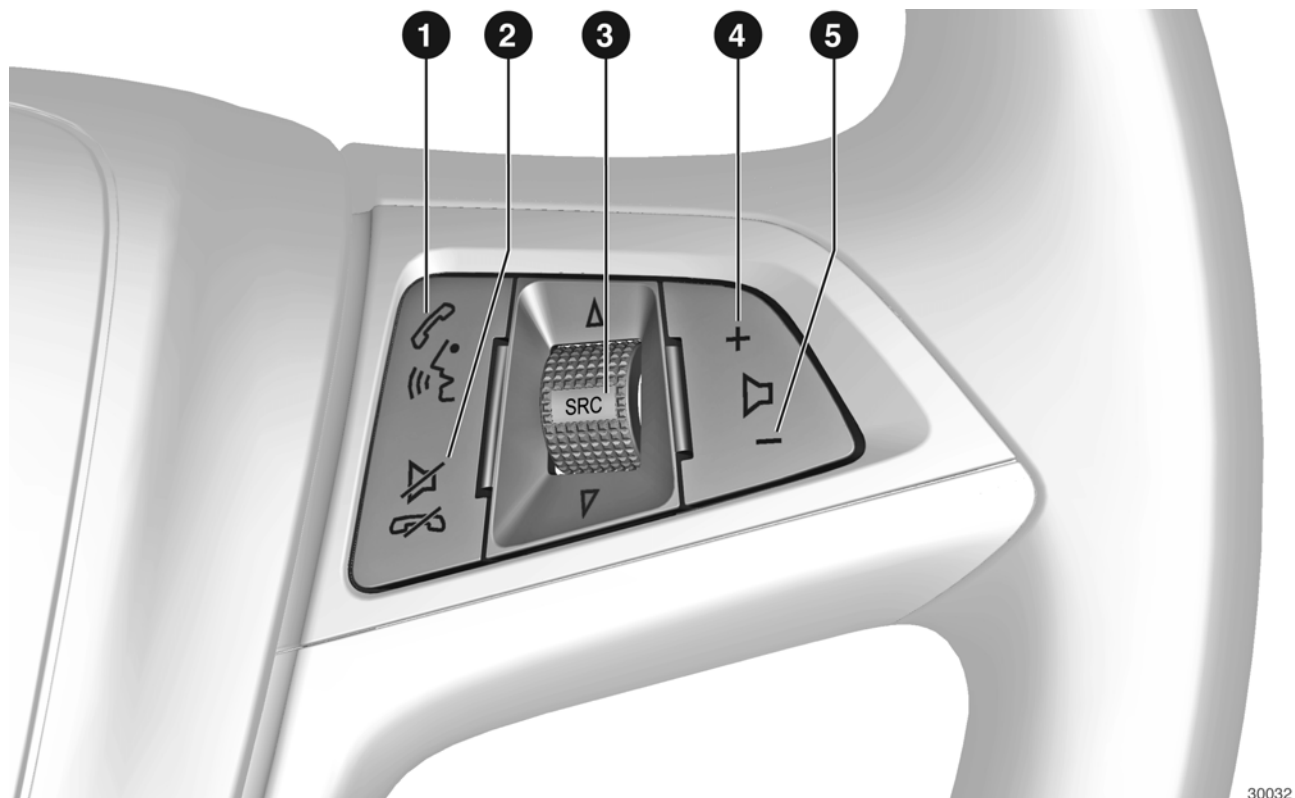

**Lenkradfernbedienung**

- 1** Kurz drücken: Anruf entgegen nehmen ..... 4-9  
 oder Nummer aus der Rufliste wählen..... 4-9  
 oder Sprachsteuerung aktivieren..... 4-10
- Lang drücken:  
 Rufliste anzeigen ..... 4-9  
 oder private Anruferliste aktivieren..... 4-10
- 2** Kurz drücken: Anruf beenden/ablehnen ..... 4-9  
 oder Rufliste schließen ..... 4-9  
 oder Sprachsteuerung deaktivieren..... 4-10  
 oder Stummschaltung aktivieren/deaktivieren ..... 1-10
- 3** SRC (Quelle)  
 Drücken: Audioquelle auswählen  
 Nach oben drehen: Nächster gespeicherter Radiosender oder nächster CD/MP3-Titel oder nächster Eintrag in der Rufliste  
 oder zum nächsten Anruf schalten  
 Nach unten drehen: Vorheriger gespeicherter Radiosender oder vorheriger CD/MP3-Titel oder vorheriger Eintrag in der Rufliste oder zum nächsten Anruf schalten
- 4** + Lautstärke erhöhen  
**5** - Lautstärke verringern

## Bedienung

### Bedienelemente



Das Infotainment System wird über Funktionstasten, Multifunktionsknöpfe und im Display angezeigte Menüs bedient.

Eingaben erfolgen wahlweise über:

- die zentrale Bedieneinheit in der Instrumententafel ↷ 1-5 oder 1-7
- die Lenkrad-Fernbedienung ↷ 1-9

### Infotainment System ein- oder ausschalten



O-Knopf kurz drücken. Nach dem Einschalten ist die zuletzt gewählte Infotainment Quelle aktiv.

### Abschaltautomatik

Wurde das Infotainment System bei ausgeschalteter Zündung mit dem O-Knopf eingeschaltet, schaltet es sich 30 Minuten nach der letzten Benutzereingabe automatisch ab.

### Lautstärke einstellen

O-Knopf drehen. Die aktuelle Einstellung wird im Display angezeigt.

Beim Einschalten des Infotainment Systems wird die zuletzt gewählte Lautstärke eingestellt, wenn diese unter der maximalen Einschalllautstärke liegt.

Separat einstellbar sind:

- die maximale Einschalllautstärke ↷ 1-17
- die Lautstärke der Verkehrsfunkdurchsagen ↷ 1-17

### Automatische Lautstärkeanhebung

Bei aktivierter automatischer Lautstärkeanhebung ↷ 1-17 wird die Lautstärke zur Kompensation von Motor- und Abrollgeräuschen automatisch der Fahrzeuggeschwindigkeit angepasst.

### Stummschaltung

Taste **PHONE** einige Sekunden drücken, um die Audioquelle stumm zu schalten.

Stummschaltung wieder aufheben: O-Knopf drehen oder Taste **PHONE** erneut einige Sekunden drücken.

## Lautstärkebeschränkungen bei hohen Temperaturen

Bei sehr hohen Temperaturen innerhalb des Fahrzeugs beschränkt das Infotainment System die maximale einstellbare Lautstärke. Wenn erforderlich wird die Lautstärke automatisch reduziert.

## Funktionsbereiche

### Radio

Taste **RADIO** drücken, um das Radio-Menü aufzurufen oder zwischen den verschiedenen Wellenbereichen zu wechseln.

Multifunktionsknopf drücken, um ein Untermenü mit Optionen für die Senderauswahl aufzurufen.

Detaillierte Beschreibung der Radio-Funktionen ↻ 2-1.

### Audio-Player

Taste **CDC/AUX** drücken, um das **CD-** oder **AUX-** Hauptmenü aufzurufen oder zwischen diesen Menüs zu wechseln.

CD 300: Taste **CD/AUX** drücken.

Multifunktionsknopf drücken, um ein Untermenü mit Optionen für die Titelauswahl aufzurufen.

Detaillierte Beschreibung der Audio-Player-Funktionen ↻ 3-1.

### Mobiltelefon Portal

Taste **PHONE** drücken, um das Telefon-Hauptmenü aufzurufen.

Multifunktionsknopf drücken, um ein Untermenü mit Optionen für die Nummerneingabe/-auswahl aufzurufen.

Detaillierte Beschreibung des Mobiltelefon Portal-Funktionen ↻ 4-1.

## Umgang mit den Menüs Multifunktionsknopf



Der Multifunktionsknopf ist das zentrale Bedienelement für die Menüs.

### Drehen

- Menü-Optionen markieren
- CD 300: Menü-Option anzeigen
- Zahlenwert einstellen

### Drücken

- Markierte Option auswählen oder aktivieren
- CD 300: Angezeigte Option auswählen oder aktivieren
- Eingestellten Wert bestätigen
- Systemfunktion ein-/ausschalten

### Taste BACK

Diese Taste drücken, um:

- ein Menü zu verlassen,
- von einem Untermenü in die nächsthöhere Menüebene zurückzukehren,
- das letzte Zeichen in einer Zeichenfolge zu löschen.

# 1 - 12 Einführung

## Beispiele bezüglich CDC 400

### Option auswählen

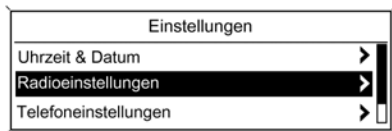

20133

Multifunktionsknopf drehen, um den Cursor (=farbliche Hinterlegung) auf die gewünschte Option zu bewegen.

Multifunktionsknopf drücken, um die so markierte Option auszuwählen.

### Untermenüs

Ein Doppelpfeil am rechten Rand des Menüs zeigt an, dass nach Auswahl der Option ein Untermenü mit weiteren Optionen aufgerufen wird.

### Einstellung aktivieren

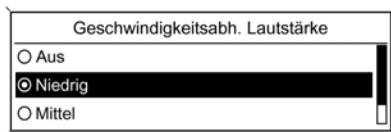

20134

Multifunktionsknopf drehen, um die gewünschte Einstellung zu markieren.

Multifunktionsknopf drücken, um die Einstellung zu aktivieren.

### Wert einstellen

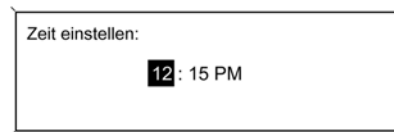

20135

Multifunktionsknopf drehen, um den aktuellen Wert der Einstellung zu ändern.

Multifunktionsknopf drücken, um den eingestellten Wert zu bestätigen.

## Funktion ein-/ausschalten

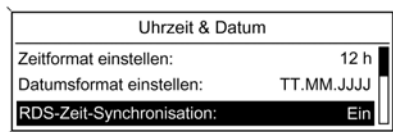

20136

Multifunktionsknopf drehen, um die ein- oder auszuschaltende Funktion zu markieren.

Multifunktionsknopf drücken, um zwischen den Einstellungen **Ein** und **Aus** zu wechseln.

## Zeichenfolgen eingeben

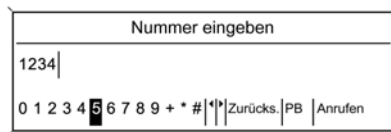

20137

Zur Eingabe von Zeichenfolgen, z. B. Telefonnummern:

Multifunktionsknopf drehen, um das gewünschte Zeichen auszuwählen.

Multifunktionsknopf drücken, um das ausgewählte Zeichen zu bestätigen.

Mit der Taste **BACK** kann das letzte Zeichen in der Zeichenfolge gelöscht werden.

## Beispiele bezüglich CD 300

## Menüelemente und Symbole

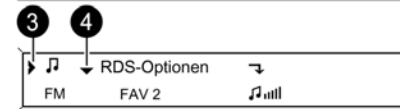

20147

Der Pfeil nach unten **1** zeigt an: die obere Menüebene ist aktiv. Weitere Optionen sind über das aktive Menü aufrufbar.

Multifunktionsknopf drehen, um die anderen Optionen im aktiven Menü anzuzeigen.

Der angewinkelte Pfeil **2** zeigt an: ein Untermenü mit weiteren Optionen kann aufgerufen werden.

## 1 - 14 Einführung

Multifunktionsknopf drücken, um die angezeigte Option auszuwählen und das entsprechende Untermenü aufzurufen.

Der Pfeil nach rechts **3** zeigt an: die erste Untermenüebene ist aktiv (zwei Pfeile = zweite Untermenüebene aktiv).

Pfeil nach unten **4** zeigt an: weitere Optionen können im aktiven Untermenü aufgerufen werden.

### Einstellung aktivieren

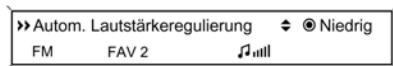

20148

Multifunktionsknopf drücken, um das entsprechende Menü für Einstellungen aufzurufen.

Multifunktionsknopf drehen, um die gewünschte Einstellung anzuzeigen.

Multifunktionsknopf drücken, um die Einstellung zu aktivieren.

### Wert einstellen

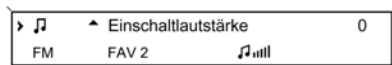

20149

Multifunktionsknopf drücken, um das entsprechende Menü für Einstellungen aufzurufen.

Multifunktionsknopf drehen, um den aktuellen Wert der Einstellung zu ändern.

Multifunktionsknopf drücken, um den eingestellten Wert zu bestätigen.

### Funktion ein-/ausschalten

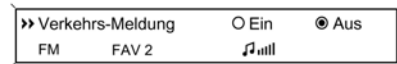
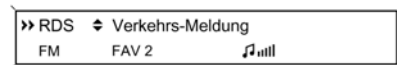

20150

Multifunktionsknopf drücken, um das entsprechende Menü für Einstellungen aufzurufen.

Multifunktionsknopf drehen, um die Einstellungen **Ein** oder **Aus** zu markieren.

Multifunktionsknopf drücken, um die so markierte Einstellung zu bestätigen.



## Zeichenfolgen eingeben

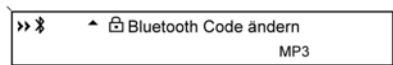

20151

Multifunktionsknopf drücken, um das entsprechende Menü für Einstellungen aufzurufen.

Multifunktionsknopf drehen, um das Zeichen in der aktuellen Position zu ändern.

Multifunktionsknopf drücken, um das angezeigte Zeichen zu bestätigen.

Mit der Taste **BACK** kann das letzte Zeichen in der Zeichenfolge gelöscht werden.

## Klangeinstellungen

Im Klangeinstellungsmenü kann die Klangcharakteristik für jeden Radio-Wellenbereich und jede Audio-Player Quelle jeweils unterschiedlich eingestellt werden.

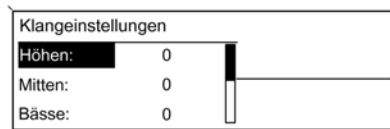

20138

Taste **TONE** drücken, um das Klangeinstellungsmenü aufzurufen.

## Bässe, Mitten und Höhen einstellen

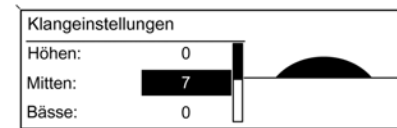

20139

**Bässe, Mitten oder Höhen:** auswählen.

Gewünschten Wert für die gewählte Option einstellen.

## 1 - 16 Einführung

### Lautstärkenverteilung vorne - hinten einstellen

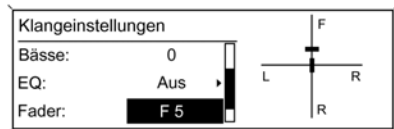

20140

**Fader** auswählen.

Gewünschten Wert einstellen.

### Lautstärkenverteilung rechts - links einstellen

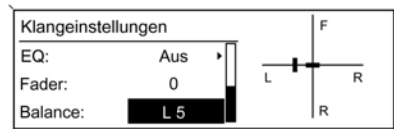

20141

**Balance** auswählen.

Gewünschten Wert einstellen.

### Einstellungen auf "0" setzen

Gewünschte Option auswählen und Multifunktionsknopf einige Sekunden drücken.

### Klang für Musikstil optimieren



20142

**EQ-Voreinstellungen** auswählen (Equalizer).

Die angezeigten Optionen bieten für den jeweiligen Musikstil optimierte Voreinstellungen der Bässe, Mitten und Höhen.

Wählen Sie die gewünschte Option aus.

### System-Einstellungen

Für das Infotainment System können jederzeit diverse Einstellungen und Anpassungen durchgeführt werden.

Taste **CONFIG** drücken, um das System-einstellungsmenü aufzurufen.

## Lautstärkeeinstellungen

### Maximale Einschaltlautstärke

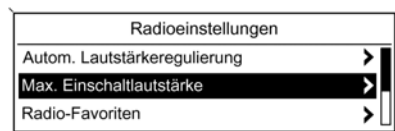

20143

**Radioeinstellungen** und dann **Max. Einschaltlautstärke** auswählen.

CD 300: **Audioeinstellungen** und dann **Einschaltlautstärke** auswählen.

Gewünschten Wert einstellen.

## Automatische Lautstärkeanhebung

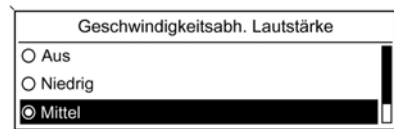

20144

**Radioeinstellungen** und dann **Geschwindigkeitsabh. Lautstärke** auswählen.

CD 300: **Audioeinstellungen** und dann **Geschwindigkeitsabh. Lautstärke** auswählen.

Im angezeigten Menü kann die automatische Lautstärkeanhebung deaktiviert werden oder der Grad der Lautstärkenanpassung ausgewählt werden.

Wählen Sie die gewünschte Option aus.

## Lautstärke der Verkehrsfunkdurchsagen (TA)

Die Lautstärke der Verkehrsfunkdurchsagen kann gegenüber der normalen Audio-Lautstärke angehoben oder abgesenkt werden.

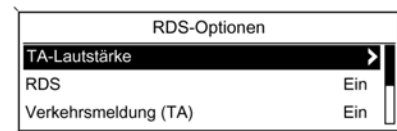

20145

Nacheinander **Radioeinstellungen**, **RDS-Optionen** und **TA-Lautstärke** auswählen.

CD 300: nacheinander **Audioeinstellungen**, **RDS-Optionen** und **TA-Lautstärke** auswählen.

Gewünschten Wert für die Erhöhung oder Absenkung der Lautstärke einstellen.

## Uhrzeit und Datum einstellen

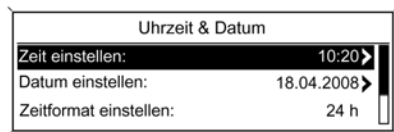

20146

Falls die Display-Anzeigen für Uhrzeit oder Datum geändert werden sollen:

**Uhrzeit & Datum** auswählen.

CD 300: **Systemeinstellungen** auswählen.

Auswählbare Einstelloptionen:

- **Zeit einstellen:** Ändern der im Display angezeigten Uhrzeit.
- **Datum einstellen:** Ändern des im Display angezeigten Datums (bei ausgeschaltetem Infotainment System).

- **Zeitformat einstellen:** Uhrzeitanzeige im Display ändern.
- **Datumsformat einstellen:** Datumanzeige im Display ändern.
- **RDS-Zeit-Synchronisation:** Nach Einschalten der Funktion wird die Zeitanzeige über das Zeitsignal eines RDS-Senders ↻ 2-7 laufend automatisch aktualisiert.

Gewünschte Einstellungen vornehmen.

## Sprache ändern

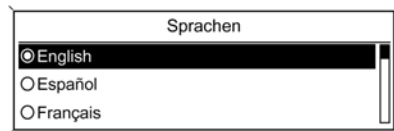

20152

Falls die Sprache der Menüanzeigen und die Sprachausgabe des Mobiltelefon Portals geändert werden soll:

**Fahrzeugeinstellungen** und dann **Sprachen** auswählen.

Wählen Sie die gewünschte Sprache aus.

# Radio

Bedienung.....	2-1
RDS .....	2-7
DAB .....	2-8

## Bedienung

### Bedientasten

Die wichtigsten Tasten zur Radiobedienung sind:

- **RADIO**: Radio aktivieren
- **◀ K, N ▶**: Sendersuche
- **AS**: Autostore-Seiten
- **FAV**: Favoritenseiten
- **1..6**: Voreinstellungstasten
- **TP**: Verkehrsfunkmeldungen

### Radio aktivieren



Taste **RADIO** drücken, um das Radio-Hauptmenü aufzurufen.

Der zuletzt gespielte Sender wird empfangen.

### Wellenbereich wählen

Taste **RADIO** drücken, um zwischen den Wellenbereichen AM, FM und DAB zu wechseln.

Der im Wellenbereich zuletzt empfangene Sender wird gespielt.

### Sender auswählen

#### Automatische Sendersuche

Taste **◀ K** oder **N ▶** kurz drücken, um den nächsten Sender aus der Senderfrequenz zu spielen.

Taste **◀ K** oder **N ▶** einige Sekunden drücken, um den nächsten empfangbaren Sender im aktuellen Wellenbereich zu suchen.

Findet das Radio keinen Sender, schaltet es automatisch auf eine empfindlichere Suchlaufstufe. Findet es auch dann keinen Sender, wird die zuletzt aktive Frequenz wieder eingestellt.

## 2 - 2 Radio

FM-Wellenbereich: Wenn die RDS Funktion aktiviert ist, wird nur nach RDS Sendern ↷ 2-7 gesucht, und wenn die Radio-Verkehrsfunkmeldung (TP) aktiviert ist, wird nur nach ↷ 2-6 Verkehrsfunksendern gesucht.

### Manuelle Sendersuche

Multifunktionsknopf drehen und auf der eingeblendeten Frequenzanzeige die optimale Empfangsfrequenz einstellen.

### Autostore-Seiten (AS)

Die am besten empfangbaren Sender eines Wellenbereichs lassen sich über die Autostore Funktion automatisch suchen und speichern.

AS-Sender		FM AS1
1 BBC Radio 1	2 BBC Radio 2	
3 BBC Radio 3	4 BBC Radio 4	
5 BBC Radio 5	6 BBC Radio 6	

20154

Jeder Wellenbereich verfügt über zwei Autostore-Seiten (**AS 1**, **AS 2**), in denen jeweils 6 Sender gespeichert werden können.

### Sender automatisch speichern

Taste **AS** drücken, bis das Menü **Sender werden aktualisiert** eingeblendet wird. Die 12 stärksten Sender des aktuellen Wellenbereichs werden in den beiden Autostore-Seiten gespeichert.

Um den Autostore-Vorgang abzubrechen, Multifunktionsknopf drücken.

### Manuelles Speichern

Auch in den Autostore-Seiten können Sender manuell gespeichert werden.

Zu speichernde Sender einstellen.

Taste **AS** kurz drücken, um eine Autostore-Seite aufzurufen oder in eine andere Autostore-Seite zu wechseln.

Um den Sender auf einer bestimmten Listenposition zu speichern: Entsprechende Stationstaste 1..6 drücken, bis der Sender wieder empfangbar ist; dies bedeutet, dass der Sender gespeichert wurde.

Manuell gespeicherte Sender werden bei einer automatischen Senderspeicherung überschrieben.

### Sender aufrufen

Taste **AS** kurz drücken, um eine Autostore-Seite aufzurufen oder in eine andere Autostore-Seite zu wechseln.

Eine der Stationstasten 1..6 kurz drücken, um den Sender an der entsprechenden Listenposition abzurufen.

### Favoritenseiten (FAV)

In den Favoritenseiten können Sender aller Wellenbereiche manuell gespeichert werden.

Favoriten Seite 1 von 6		FAV 1
1 BBC Radio 1	2 BBC Radio 2	
3 BBC Radio 3	4 BBC Radio 4	
5 BBC Radio 5	6 BBC Radio 6	

20155

In jeder Favoritenseite können jeweils 6 Sender gespeichert werden. Die Anzahl der verfügbaren Favoritenseiten kann konfiguriert werden ⇨ "Anzahl Favoritenseiten festlegen".

CD 300: Die Anzahl der verfügbaren Favoritenseiten kann nicht konfiguriert werden.

### Sender speichern

Zu speichernde Sender einstellen.

Taste **FAV** drücken, um eine Favoritenseite aufzurufen oder in eine andere Favoritenseite zu wechseln.

Um den Sender auf einer Listenposition zu speichern: Entsprechende Stationstaste 1..6 drücken, bis der Sender wieder empfangbar und somit gespeichert ist.

### Sender aufrufen

Taste **FAV** drücken, um eine Favoritenseite aufzurufen oder in eine andere Favoritenseite zu wechseln.

Eine der Stationstasten 1..6 kurz drücken, um den Senden auf der entsprechenden Listenposition abzurufen.

### Anzahl der Favoritenseiten festlegen

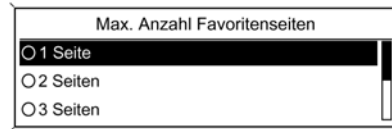

20156

Die Anzahl der verfügbaren Favoritenseiten kann konfiguriert werden. Drücken Sie die **CONFIG** Taste.

**Radioeinstellungen** und dann **Radio-Favoriten** auswählen.

Gewünschte Zahl der verfügbaren Favoritenseiten auswählen.

### Wellenbereich-Menüs

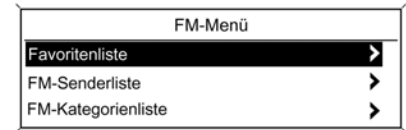

20157

Über das **AM**, **FM** und **DAB-Menü** Menü stehen alternative Möglichkeiten zur Senderauswahl zur Verfügung.

Bei aktivem Radio-Hauptmenü den Multifunktionsknopf drücken, um das zugehörige Wellenbereich-Menü aufzurufen.

## 2 - 4 Radio

### Favoritenliste

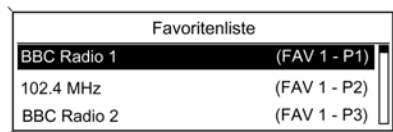

20158

**Favoritenliste** auswählen.

Alle AM, FM und DAB Sender werden in der Favoritenlisten angezeigt.

Wählen Sie den gewünschten Sender aus.

### Senderlisten

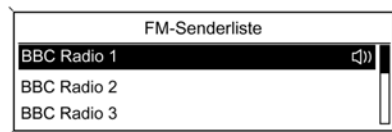

20159

**AM, FM** oder **DAB-Senderliste** auswählen.

Alle empfangbaren Sender im aktuellen Empfangsgebiet werden angezeigt.

Falls zuvor noch keine Senderliste angelegt wurde, führt das Infotainment System einen automatischen Sendersuchlauf durch.

Wählen Sie den gewünschten Sender aus.

### Senderlisten aktualisieren

Wenn die in der AM-, FM- oder DAB-Senderliste gespeicherten Sender nicht mehr empfangen werden können:

**AM-Senderliste aktualisieren** oder **DAB-Senderliste aktualisieren** auswählen.

CDC 400: Das Doppeltunersystem des Infotainment Systems aktualisiert die FM-Senderliste kontinuierlich im Hintergrund. Keine manuelle Aktualisierung erforderlich.

CD 300: **Senderliste aktualisieren** auswählen.

Ein Sendersuchlauf wird gestartet. Sobald die Suche beendet wurde, wird der zuletzt empfangene Sender gespielt.

Um die Sendersuche abzubrechen, Multifunktionsknopf drücken.

Im Wellenbereich FM und DAB wird auch die entsprechende Kategorieliste aktualisiert.



## Kategorienlisten

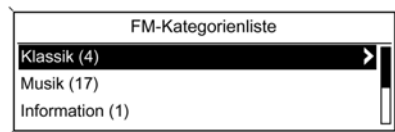

20160

Zahlreiche RDS Sender ↷ 2-7 strahlen einen PTY-Code aus, der den Typ des gesendeten Programmes angibt (z. B. Nachrichten). Einige Sender ändern den PTY-Code auch je nach aktuell gesendetem Inhalt.

Das Infotainment System legt die RDS Sender nach dem Programmtyp sortiert in der FM- oder DAB-Kategorienliste ab.

Um nach einem Sender bestimmten Programmtyps zu suchen:

**FM** oder **DAB-Kategorien** auswählen.

CD 300: **Programmtyp Auswahl** auswählen.

Eine Liste der momentan verfügbaren Programmtypen wird angezeigt.

Wählen Sie den gewünschten Programmtyp aus.

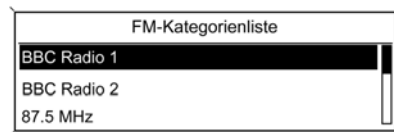

20161

Es wird eine Liste der Sender angezeigt, die ein Programm des gewählten Typs senden.

Wählen Sie den gewünschten Sender aus.

CD 300: Der nächst empfangbare Sender des gewählten Typs wird gesucht und gespielt.

Die Kategorienlisten werden beim Aktualisieren der entsprechenden Senderlisten ebenfalls aktualisiert.

## Manuelle DAB-Sendereinstellung

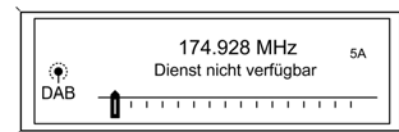

20162

**Man. DAB Sendersuche** drücken, um Sendereinstellung zu starten.

### DAB Durchsagen

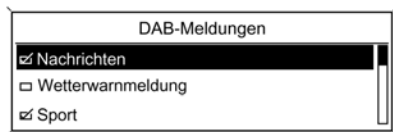

20163

Zusätzlich zu den Musikprogrammen, strahlen zahlreiche DAB-Sender ⇨ 2-8 verschiedene Meldungskategorien aus. Bei bevorstehenden Verkehrsdurchsagen wird die Wiedergabe von CD-/MP3-Playern unterbrochen.

Gleichzeitig können mehrere Meldungskategorien ausgewählt werden:

**DAB-Meldungen** auswählen und dann die gewünschten Meldungskategorien aktivieren.

### Verkehrsfunk

(TP = Traffic Program)

Verkehrsfunksender sind RDS-Sender ⇨ 2-7, die Verkehrsnachrichten ausstrahlen.

### Verkehrsfunk ein- oder ausschalten

Um die Verkehrsdurchsagenbereitschaft des Infotainment Systems ein- oder auszuschalten:

Drücken Sie die **TP** Taste.

- Bei eingeschaltetem Verkehrsfunk wird [ ] im Radio-Hauptmenü angezeigt.
- Es werden nur Verkehrsfunksender empfangen.
- Wenn der aktuelle Sender kein Verkehrsfunksender ist, startet automatisch ein Suchlauf nach dem nächsten Verkehrsfunksender.
- Wurde ein Verkehrsfunksender gefunden, wird [TP] im Radio-Hauptmenü angezeigt.
- Verkehrsdurchsagen werden mit der voreingestellten TA-Lautstärke ⇨ 1-17 wiedergegeben.

- Bei eingeschaltetem Verkehrsfunk wird die Wiedergabe von CDs/MP3-Playern für die Dauer der Verkehrsdurchsage unterbrochen.

### Nur Verkehrsdurchsagen hören

Verkehrsfunk einschalten und Lautstärke des Infotainment Systems ganz zurückdrehen.

### Verkehrsdurchsagen ausblenden

Um eine Verkehrsdurchsage auszublenden, z. B. während der CD/MP3-Wiedergabe:

Drücken Sie die **TP** Taste.

Die Verkehrsdurchsage wird ausgeblendet, die Verkehrsdurchsagebereitschaft bleibt eingeschaltet.

### EON (Enhanced Other Networks)

Mit EON können Verkehrsfunkdurchsagen auch dann gehört werden, wenn der eingestellte Sender keinen eigenen Verkehrsfunk ausstrahlt. Wenn ein solcher Sender eingestellt ist, wird wie bei Verkehrsfunksendern TP im Radio-Hauptmenü angezeigt.

## RDS

RDS (Radio Data System) ist ein Service des UKW-Sender, der das Finden des gewünschten Senders und seinen störungsfreien Empfang wesentlich erleichtert.



20153

RDS-Sender erkennt man an Programmnamen anstelle der Senderfrequenz.

## RDS konfigurieren

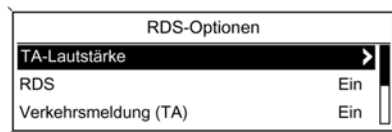

20145

Drücken Sie die **CONFIG** Taste.

**Radioeinstellungen** und anschließend **RDS-Optionen** auswählen, um das Menü zur RDS-Konfiguration aufzurufen.

CD 300: **Audioeinstellungen** und anschließend **RDS-Optionen** auswählen.

### TA-Lautstärke

Die Lautstärke der Verkehrsfunkdurchsagen (TA) kann voreingestellt werden ⇨ 1-17.

## RDS ein-/ausschalten

Option **RDS** auf **Ein** oder **Aus** einstellen.

Durch die Aktivierung von RDS ergeben sich folgende Vorteile:

- Bei der automatischen Suche schaltet das Infotainment System nur RDS-Sender ein.
- Im Display erscheint statt der Frequenz der Programmname des eingestellten Senders
- Das Infotainment System stimmt mit AF (Alternativfrequenz) ⇨ "Regionalisierung" immer auf die bestempfangbare Senderfrequenz des eingestellten Senders ab.
- Das Infotainment System zeigt abhängig vom empfangenen Sender Radiotext an, der beispielsweise Informationen zum aktuellen Programm beinhalten kann.

### Verkehrsfunkdurchsagen (TA)

TA Funktion dauerhaft ein- oder ausschalten:

Option **Verkehrsmeldung (TA)** auf **Ein** oder **Aus** einstellen.

### Regionalisierung ein- und ausschalten

(Für die Regionalisierung muss RDS aktiviert sein).

Einige RDS-Sender strahlen zu bestimmten Zeiten regional unterschiedliche Programme auf verschiedenen Frequenzen aus.

Option **Regionalisierung (REG)** auf **Ein** oder **Aus** einstellen.

Es werden nur die Alternativfrequenzen (AF) mit den gleichen Regionalprogrammen ausgewählt.

Bei ausgeschalteter Regionalisierung werden Alternativfrequenzen der Sender ohne Rücksicht auf Regionalprogramme ausgewählt.

### RDS-Lauftext

Einige RDS-Sender nutzen die Anzeigzeile des Programmnames dazu, gegebenenfalls Zusatzinformationen anzuzeigen. Der Programmname wird dabei ausgeblendet.

Um die Anzeige solcher Zusatzinformationen zu unterdrücken:

**RDS-Lauftext anhalten** auf **Ein** stellen.

### Radiotext

Bei aktiviertem RDS und Empfang eines RDS-Senders werden unterhalb des Programmnamens Informationen zum aktuell empfangenen Programm sowie dem momentan gespielten Musikstück angezeigt.

Um die Informationen als statischen Text oder als Laufzeile anzuzeigen:

Option **RDS-Lauftext anhalten** auf **Ein** oder **Aus** einstellen.

Um die Informationen ein- oder auszublenden:

Option **Radiotext** auf **Ein** oder **Aus** einstellen.

### DAB

Das digitale Hörfunksystem DAB (Digital Audio Broadcasting) ist ein innovatives und universelles Ausstrahlssystem.

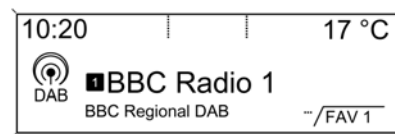

20188

DAB-Sender erkennt man an Programmnamen anstelle der Senderfrequenz.

### Allgemeine Informationen

■ Mittels DAB können mehrere Radioprogramme (Dienste) auf einer einzigen Frequenz ausgestrahlt werden (gemeinsam).

- Zusätzlich zum hochwertigen Hörfunkservice, ist durch DAB die Ausstrahlung von programmbezogenen Informationen und einer Vielzahl von Meldungen einschließlich Fahrt- und Verkehrsinformationen.
- Solange ein bestimmter DAB-Empfänger das Signal eines ausstrahlenden Senders empfangen kann (auch wenn das Signal sehr schwach ist), ist die Klangwiedergabe sicher gestellt.
- Es gibt kein Verblässen (Abschwächung des Klages), die für AM- oder FM-Empfang typisch ist; das DAB-Signal wird bei einer konstanten Lautstärke wiedergegeben.
- Sollte das DAB-Signal zu vage sein, um durch den Empfänger übersetzt zu werden, wird der Empfang vollständig unterbrochen. Dieser Fall kann vermieden werden, indem Sie **Autom. Ensemble Wechsel** und/oder **Autom. Wechsel DAB-FM** ⇨ aktivieren "DAB konfigurieren".

- Interferenzen, die durch Sender auf naher Frequenz verursacht werden (ein Vorgang, der für AM- und FM-Empfang typisch ist), tritt im Zusammenhang mit DAB nicht auf.
- Sollte das DAB-Signal durch natürliche Hindernisse oder Gebäude widerspiegelt werden, ist die Empfangsqualität des DAB verbessert, wobei der AM- oder FM-Empfang in diesen Fällen entscheidend verschlechtert wird.

## DAB konfigurieren

DAB-Einstellungen	
Autom. Ensemble Wechsel	Ein
Autom. Wechsel DAB-FM	Aus
Dynamische Audioanpassung	Aus

20105

Drücken Sie die **CONFIG** Taste.

**Radioeinstellungen** und dann **DAB-Einstellungen** auswählen.

Folgende Optionen sind bei der Auswahl im Konfigurationsmenü verfügbar:

- **Autom. Ensemble Wechsel:** Bei Einschaltung dieser Funktion, schaltet das Gerät zum gleichen Service auf einem anderen DAB-Ensemble über (wenn verfügbar), wenn das DAB-Signal zu vage ist, um vom Empfänger übersetzt werden zu können.
- **Autom. Wechsel DAB-FM:** Bei Einschaltung dieser Funktion, schaltet das Gerät zum entsprechenden FM-Sender des aktiven DAB-Ensemble über (wenn verfügbar), wenn das DAB-Signal zu vage ist, um vom Empfänger übersetzt werden zu können.
- **Dynamische Audioanpassung:** Bei Einschaltung dieser Funktion, wird das dynamische Bereich des DAB-Signals reduziert. Das heißt, dass der Pegel der lauten Klänge reduziert wird, nicht jedoch der Pegel der leisen Klänge.

## 2 - 10 Radio

---

Die Lautstärke des Infotainment Systems kann daher bis zu einem Punkt erhöht werden, wo die leisen Klänge hörbar sind, ohne jedoch dass die lauten Klänge zu laut sind.

- **Frequenzband:** Nach Auswahl dieser Option kann festgelegt werden, welche DAB-Wellenlängen durch das Infotainment System empfangbar sein sollen.

# Audio-Player

Audio-Player ..... 3-1  
 Externe Geräte ..... 3-4

## Audio-Player

Der Audio-Player des Infotainment Systems kann Audio- und MP3-CDs wiedergeben.

Geräte mit Wechsler: der Audio-Player-Wechsler kann maximal 6 CDs aufnehmen.

### Hinweise zu Audio-CDs und MP3-CDs

<b>Achtung</b>
<p>Auf keinen Fall DVDs, Single-CDs mit einem Durchmesser von 8 cm und konturierte CDs (Shape-CDs) in den Audio-Player einlegen. CDs/DVDs dürfen nicht mit Aufkleber versehen werden. Diese Discs können sich im CD/DVD-Laufwerk verklemmen und das Laufwerk zerstören. Ein kostenpflichtiger Austausch des Gerätes ist dann notwendig.</p>

- Audio-CDs mit Kopierschutz, die nicht dem Audio-CD-Standard entsprechen, werden möglicherweise nicht oder nicht richtig abgespielt.

- Selbstgebrannte CD-Rs und CD-RWs sind in ihrer Handhabung anfälliger als Kauf-CDs. Die richtige Handhabung besonders bei selbstgebrannten CD-Rs und CD-RWs ist zu beachten. Siehe unten.
- Selbstgebrannte CD-Rs und CD-RWs werden möglicherweise nicht oder nicht richtig abgespielt. In diesen Fällen trägt nicht die Anlage die Schuld.
- Beim Wechseln von CDs Fingerabdrücke vermeiden.
- CDs sofort nach der Entnahme aus dem Audio-Player in die Hülle zurücklegen, um sie vor Beschädigung und Schmutz zu schützen.
- Schmutz und Flüssigkeiten auf CDs können im Gerät die Linse des Audio-Players verunreinigen und zu Störungen führen.
- CDs vor Hitze und direkter Sonneneinstrahlung schützen.

### CD- und MP3-Wiedergabe

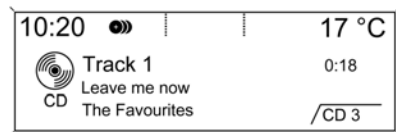

20164

Taste **CDC/AUX** drücken, um das CD- oder MP3-Menü aufzurufen.

CD 300: Taste **CD/AUX** drücken.

Befindet sich bereits eine CD im Gerät, wird die CD-Wiedergabe gestartet.

Abhängig von den auf der Audio-CD oder MP3-CD gespeicherten Daten werden im Display unterschiedliche Informationen zur CD und zum aktuellen Musiktitel angezeigt.

### Standardansicht ändern

CD 300: während der CD- oder MP3-Wiedergabe Multifunktionsknopf drücken und anschließend **Standardansicht CD-Seite** oder **Standardansicht MP3-Seite** auswählen.

Wählen Sie die gewünschte Option aus.

### CD einlegen

#### Geräte ohne Wechsler

CD mit der bedruckten Seite nach oben in den Audio-Player-Fach einlegen bis diese hineingezogen wird.

#### Geräte mit Wechsler

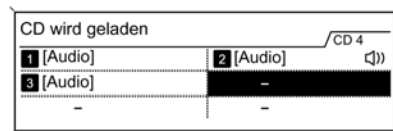

20165

Drücken Sie die **LOAD** Taste. Der aktuelle CD Bestand des CD-Wechslers wird im Display angezeigt.

CD mit der bedruckten Seite nach oben in den Audio-Player-Fach einlegen bis diese hineingezogen wird.

Die CD wird im ersten freien Fach des CD-Wechslers eingelegt.

Sobald **CD einlegen** im Display erscheint, kann die **LOAD** Taste erneut gedrückt werden, um eine weitere CD einzulegen.

### Titel direkt auswählen

Um eine bestimmte CD vorzuspielen, stehen folgende Optionen zur Verfügung.

### Mittels Stationstasten 1..6

Eine der Stationstasten 1..6 drücken, um die im entsprechenden CD-Fach abgelegten CD auszuwählen.



Mittels CD-Liste

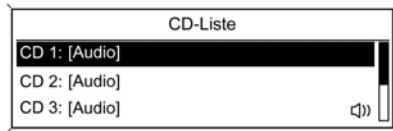

20166

Multifunktionsknopf drücken und anschließend **CD-Liste** auswählen. Wählen Sie die gewünschte CD aus.

Titel direkt auswählen  
Während CD-Wiedergabe

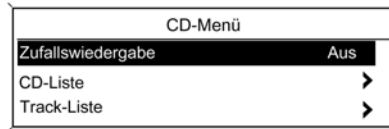

20167

Multifunktionsknopf drücken und anschließend **Track-Liste** auswählen. Wählen Sie den gewünschten Titel aus.

Während MP3-Wiedergabe

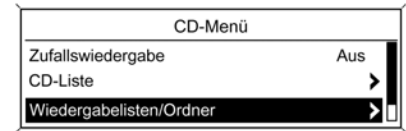

20168



Drücken Sie den Multifunktionsknopf. **Wiedergabelisten/Ordner** auswählen und anschließend die gewünschte Spielliste oder Datei auswählen. Wählen Sie den gewünschten Titel aus.

**CDs mit Audio- und MP3-Informationen**

Sollte eine CD sowohl Audio- als auch MP3-Daten beinhalten, werden die Audio-Daten aus dem **Wiedergabelisten/Ordner** ausgewählt werden.

## 3 - 4 Audio-Player

### Dateiebene ändern

CD 300:  oder  Taste drücken, um in die höhere oder tiefere Dateiebene zu wechseln.



### Zum nächsten oder vorherigen Titel springen

Taste  **K** oder **N**  kurz drücken.

### Musiktitel zufällig abspielen

Multifunktionsknopf drücken und anschließend **Zufallswiedergabe** auf **Ein** einstellen.

### Schneller Vor- und Rücklauf

Taste  **K** oder **N**  drücken und gedrückt halten, um den aktuellen Titel vor- oder zurückzuspulen.

### Audio MP3-Funktionen

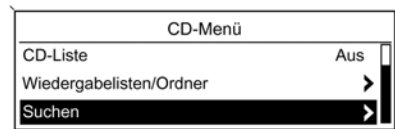

20169

Es werden verschiedene weitere Optionen zur Verfügung gestellt, die von den gespeicherten Daten abhängig sind, zur Auswahl und Wiedergabe der Audio-MP3-CD-Titel. Multifunktionsknopf drücken und anschließend **Suchen** auswählen, um verfügbare Optionen anzuzeigen. Der Suchvorgang auf dem MP3 CD kann einige Minuten dauern. Während dieser Zeit wird der zuletzt gespielte Sender empfangen.

### CD entnehmen

Drücken Sie die  Taste.

Die CD wird aus dem CD-Schacht herausgeschoben.

Geräte mit Wechsler: Die CD wird aus dem ersten belegten CD-Schacht entnommen.

Wird die CD nach dem Ausschub nicht entnommen, wird sie nach einigen Sekunden automatisch wieder eingezogen.

## Externe Geräte

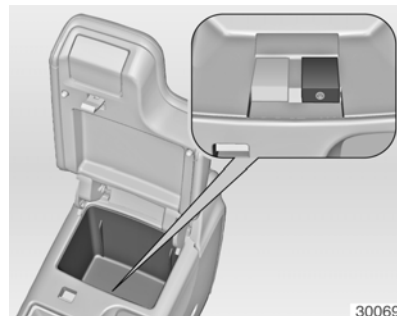

### Aux-Eingang

Eine externe Audioquelle kann an den AUX-Eingang angeschlossen werden. Zum Beispiel ein tragbarer Audio-Player mit 3,5 mm Klinckenstecker.

Den Aux-Eingang immer sauber und trocken halten.

### Audioquelle bedienen

Eine am AUX-Eingang angeschlossene Audioquelle kann nur über die Bedienelemente der Audioquelle bedient werden.

# Mobiltelefon Portal

Einführung .....	4-1
Telefonanbindung .....	4-3
Notruf .....	4-6
Telefonbetrieb .....	4-7
Sprachsteuerung .....	4-10

## Einführung

### Allgemeine Informationen

Das Mobiltelefon Portal bietet Ihnen die Möglichkeit, Telefonate Ihres Mobiltelefons über ein Fahrzeugmikrofon und die Fahrzeuglautsprecher zu führen sowie die wichtigsten Mobiltelefon-Funktionen über das Infotainment System im Fahrzeug zu bedienen.

Das Mobiltelefon Portal kann optional mit einer Sprachsteuerung bedient werden.

Das Mobiltelefon kann durch Einrasten in einen telefonspezifischen Adapter über eine Außenantenne betrieben werden.

Nicht alle Mobiltelefon Portal-Funktionen werden von jedem Mobiltelefon unterstützt. Die möglichen Telefon-Funktionen hängen von jeweiligen Mobiltelefon und dem Netzbetreiber ab. Weitere Informationen hierzu finden Sie in der Bedienungsanleitung zu Ihrem Mobiltelefon und können bei Ihrem Netzbetreiber erfragt werden.

## Wichtige Hinweise zur Bedienung und Verkehrssicherheit

### **Warnung**

Mobiltelefone haben Auswirkungen auf ihren Umfeld. Aus diesem Grund wurden Sicherheitsregelungen und -bestimmungen aufgestellt. Sie sollten sich im Vorfeld über die relevanten Bestimmungen informieren bevor Sie die Telefonfunktion in Anspruch nehmen.

### ⚠ Warnung

Das Benutzen der Freisprecheinrichtung beim Fahren kann gefährlich sein, da sich beim Telefonieren Ihre Konzentration verringert. Parken Sie Ihr Fahrzeug, bevor Sie die Freisprecheinrichtung benutzen. Beachten Sie jeweils die Bestimmungen des Landes, in dem Sie sich befinden.

Vergessen Sie nicht, die in einem Bereich gültigen besonderen Vorschriften zu beachten, und immer dann das Mobiltelefon auszuschalten, wenn der Einsatz von Mobiltelefonen verboten ist, wenn durch das Mobiltelefon Interferenzen verursacht werden oder wenn gefährliche Situationen entstehen können.

### Bluetooth™

Das Mobiltelefon Portal unterstützt Bluetooth™ Handsfree Profil V. 1.5 und ist spezifiziert nach Bluetooth™ Special Interest Group (SIG).

Weitere Informationen zur Spezifizierung finden Sie im Internet unter <http://qualweb.bluetooth.org>.

Aus Sicherheitsgründen sollte dafür ein vierstelliger und zufällig gewählter PIN-Code verwendet werden.

### Bedienung der Sprachsteuerung

Benutzen Sie die Sprachsteuerung nicht in Notfällen, da sich Ihre Stimme in Stress-Situationen so verändern kann, dass Sie nicht mehr ausreichend erkannt werden, um die gewünschte Verbindung schnell genug aufzubauen.

### Basisplatte für den telefonspezifischen Adapter

Halten Sie die Kontakte der Basisplatte frei von Staub und Schmutz.

### Lader der Telefon Akkus

Sobald das Mobiltelefon Portal eingeschaltet ist und das Telefon in den telefonspezifischen Adapter eingesteckt ist, werden die Akkus des Telefons geladen.

### Bedienelemente

Die wichtigsten telefonspezifischen Bedienelemente sind:

**PHONE** Taste: Ruft das Telefon-Hauptmenü auf.

Lenkradfernbedienung:



kurz drücken: Anruf annehmen, Nummer aus der Rufliste wählen, Sprachsteuerung aktivieren.

lang drücken: Anruferliste zeigen, Privatanruf aktivieren.



kurz drücken: Anruf beenden/abweisen, Rufliste schließen, Sprachsteuerung deaktivieren.

Daumenrad **SRC**: nächsten oder vorherigen Eintrag in der Rufliste auswählen, zum nächsten Anruf schalten.

Das Mobiltelefon Portal kann optional über eine Sprachsteuerung bedient werden ↻ 4-10.

## Telefonanbindung

Das Mobiltelefon Portal schaltet sich über die Zündung ein und wieder aus. Bei ausgeschalteter Zündung kann man das Mobiltelefon Portal über das Infotainment System ein- und ausschalten.

Eine Verbindung zwischen Mobiltelefon und Mobiltelefon Portal kann über Bluetooth™ hergestellt werden. Dazu muss Ihr Mobiltelefon Bluetooth™ unterstützen.

Um eine Bluetooth™-Verbindung aufbauen zu können, muss das Mobiltelefon Portal eingeschaltet sein und Bluetooth™ aktiviert sein.

Um das Mobiltelefon über das Mobiltelefon Portal bedienen zu können, muss das Mobiltelefon im Mobiltelefon Portal eingebucht sein.

Informationen zur Bluetooth™-Funktion Ihres Mobiltelefons, siehe Bedienungsanleitung des Mobiltelefons.

## Telefon-Hauptmenü

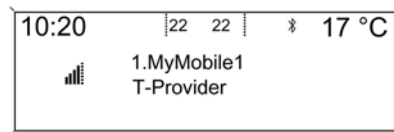

20170

Sobald das Mobiltelefon Portal eingeschaltet ist und das Mobiltelefon eingebucht ist, wird das Telefon-Hauptmenü am Display angezeigt.

## Telefonspezifischer Adapter

Bei Einsatz eines telefonspezifischen Adapters wird das Mobiltelefon über die Außenantenne betrieben. Außerdem dient der Adapter als Ladestation.

Nur die für Ihr Fahrzeug und Mobiltelefon zugelassenen Adapter verwenden.

Zu jedem Adapter gibt es eine spezifische Montageanleitung, die dem Produkt beiliegt. Informieren Sie sich bitte in dieser Anleitung vor der Montage des Adapters über den genauen Montagevorgang.

## Adapter montieren

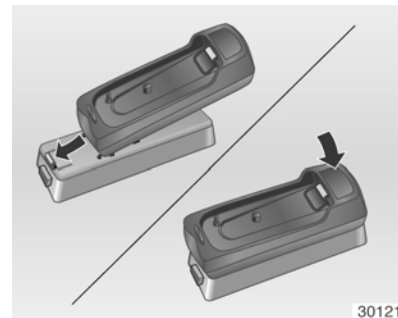

30121

Adapter an der Basisplatte befestigen.

Auf eine korrekte Verbindung der Kontakte achten. Beim Einrasten des Adapters muss ein Rastgeräusch zu hören sein.

Zur Entnahme die Entriegelungstaste an der Basisplatte drücken.

### Mobiltelefon einsetzen

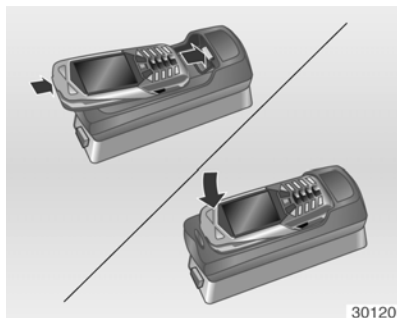

Mobiltelefon in den Adapter einsetzen.

Auf eine korrekte Verbindung der Kontakte achten. Beim Einrasten des Mobiltelefons muss ein Rastgeräusch zu hören sein.

Zur Entnahme die Entriegelungstaste am Adapter drücken.

### Bluetooth™-Verbindung

Bluetooth™ ist ein Funkstandard für die drahtlose Verbindung von z. B. einem Telefon zu anderen Geräten. Es können nur Informationen wie Telefonbuch, Ruflisten sowie

Netzbetreiber Name und Feldstärke übertragen werden. Je nach Telefontyp kann die Funktionalität eingeschränkt sein.

Um eine Bluetooth™ Verbindung zum Mobiltelefon Portal herstellen zu können, muss die Bluetooth™-Funktion des Mobiltelefons aktiviert sein und das Mobiltelefon auf "sichtbar" gestellt sein. Siehe hierzu die Bedienungsanleitung des Mobiltelefons.

### Bluetooth™-Menü

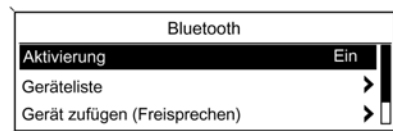

Drücken Sie die **CONFIG** Taste.

**Telefoneinstellungen** und anschließend **Bluetooth** auswählen.

### Bluetooth™ aktivieren

Falls die Bluetooth™-Funktion des Mobiltelefon Portals deaktiviert ist:

**Bluetooth** auf **Ein** stellen und anschließende Meldung bestätigen.

### Geräteleiste

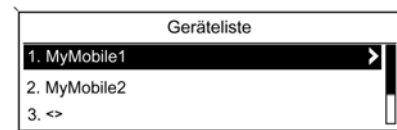

In der Geräteleiste befinden sich die Namen der aktuell an das Mobiltelefon Portal eingebuchten Mobiltelefone.

Maximal 5 Mobiltelefone können im Mobiltelefon Portal gleichzeitig eingebucht sein.

**Mobiltelefon anmelden**

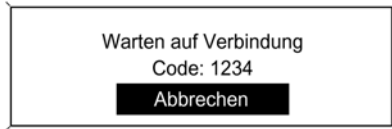

20173

Wenn ein Mobiltelefon zum ersten Mal mit einem Mobiltelefon Portal über Bluetooth™ verbunden ist, muss das Mobiltelefon eingebucht sein.

**Gerät zufügen (Freisprechen)** auswählen. Es wird der am Mobiltelefon einzugebende Bluetooth™-Code angezeigt.

Das Mobiltelefon Portal kann jetzt von anderen Bluetooth™-Geräten erkannt werden.

Sobald das Mobiltelefon das Mobiltelefon Portal erkannt hat, kann der Bluetooth™-Code am Mobiltelefon eingegeben werden.

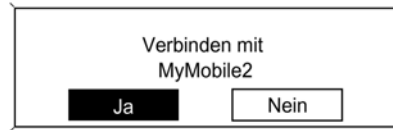

20174

Sobald das Mobiltelefon Portal das Mobiltelefon erkannt hat, kann der Verbindungsaufbau bestätigt werden.

Das Mobiltelefon ist in der Geräteliste gespeichert und kann über das Mobiltelefon Portal betrieben werden.

**Bluetooth™-Code ändern**

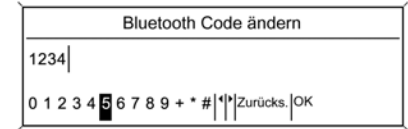

20175

Beim ersten Aufbau einer Bluetooth™-Verbindung mit dem Mobiltelefon Portal wird ein Standardcode angezeigt, der jederzeit geändert werden kann. Aus Sicherheitsgründen muss ein vierstelliger und zufällig gewählter Code verwendet werden.

**Bluetooth Code ändern** auswählen, aktuellen Bluetooth™-Code in angezeigten Menü editieren und den geänderten Code mit **OK** bestätigen.

### Ein eingebuchtes Mobiltelefon verbinden

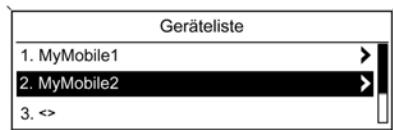

20176

Gewünschtes Mobiltelefon wählen und im angezeigten Menü die Option **Auswählen** auswählen.

Sobald das Mobiltelefon Portal das Mobiltelefon erkannt hat, kann der Verbindungsaufbau bestätigt werden.

Das Mobiltelefon kann über das Mobiltelefon Portal betrieben werden.

### Mobiltelefon abmelden

Das gewünschte Mobiltelefon aus der Geräteliste auswählen. Im angezeigten Menü **Löschen** auswählen und anschließende Meldung bestätigen.

### Notruf

#### ⚠ Warnung

Der Verbindungsaufbau kann nicht in allen Situationen garantiert werden. Aus diesem Grund sollten Sie sich nicht ausschließlich auf ein Mobiltelefon verlassen, wenn es um lebenswichtige Kommunikation (z. B. medizinische Notfälle) geht.

In einigen Netzen kann es erforderlich sein, dass eine gültige SIM-Karte ordnungsgemäß in das Mobiltelefon gesteckt wird.

#### ⚠ Warnung

Denken Sie daran, dass Sie mit dem Mobiltelefon nur dann Anrufe tätigen und empfangen können, wenn es sich in einem Dienstbereich mit ausreichender Signalstärke befindet. Notrufe können unter Umständen nicht in allen Mobiltelefonnetzen getätigt werden; möglicherweise können sie auch nicht getätigt werden, wenn bestimmte Netzdienste und/oder Telefonfunktionen aktiv sind. Dies kann bei den örtlichen Netzbetreibern erfragt werden.

Die Notrufnummer kann je nach Region und Land unterschiedlich sein. Erkundigen Sie sich vorher über die richtige Notrufnummer der jeweiligen Region.



## Notruf senden

Wählen Sie die Notrufnummer (z. B. **112**).

Die Gesprächsverbindung zur Notrufzentrale wird aufgebaut.

Antworten Sie, wenn das Service-Personal Sie zu dem Notfall befragt.

### **Warnung**

Beenden Sie das Gespräch erst, wenn Sie von der Notruf-Zentrale dazu aufgefordert werden.

## Telefonbetrieb

### Einführung

Sobald zwischen Ihrem Mobiltelefon und dem Infotainment System eine Verbindung über Bluetooth™ aufgebaut ist, können Sie viele Funktionen Ihres Mobiltelefons auch über das Infotainment System bedienen.

Sie können über das Infotainment System mit den in Ihrem Mobiltelefon gespeicherten Rufnummern eine Verbindung aufbauen oder die Rufnummern verändern.

Auch eine Bedienung über das Mobiltelefon ist in der Regel weiterhin möglich, z. B. die Rufannahme oder die Einstellung der Lautstärke.

Nach Aufbau einer Verbindung zwischen dem Mobiltelefon und dem Infotainment System werden Daten des Mobiltelefons zum Infotainment System übermittelt. Dies kann je nach Telefonmodell einige Zeit dauern. In dieser Zeit ist eine Bedienung des Mobiltelefons über das Infotainment System nur eingeschränkt möglich.

Nicht jedes Telefon unterstützt alle Funktionen des Mobiltelefon Portals. Daher kann es bei diesen bestimmten Telefonen Abweichungen vom beschriebenen Funktionssignal geben. Weitere Hinweise, siehe Anleitung zum telefonspezifischen Adapter.

### Lautstärke der Freisprecheinrichtung einstellen

O-Knopf des Infotainment Systems drehen oder Tasten **+ / -** am Lenkrad drücken.

### Klingeltöne einstellen

Drücken Sie die **CONFIG** Taste.

**Telefoneinstellungen** und dann **Klingelton** auswählen.

Wählen Sie die gewünschte Option aus.

### Rufnummer wählen

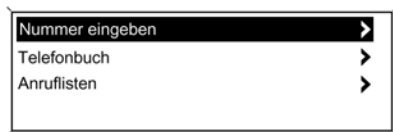

20177

Beim aktivem Telefon-Hauptmenü den Multifunktionsknopf drücken, um das zugehörige Untermenü aufzurufen.

Über das Telefonmenü stehen mehrere Möglichkeiten zur Rufnummernwahl zur Verfügung.

### Nummer manuell eingeben

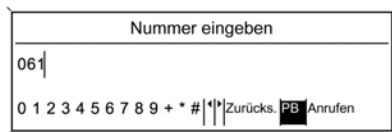

20178

**Nummer eingeben** auswählen und anschließend die gewünschte Ziffernfolge eingeben.

**Anrufen** auswählen, um den Wählvorgang zu starten.

Durch Auswahl von **PB** kann in das Telefonbuch-Menü gewechselt werden.

### Telefonbuch

Nach Herstellung einer Verbindung wird das Telefonbuch mit dem zwischengespeicherten Telefonbuch abgeglichen, sofern es sich um die gleiche SIM Karte oder das gleiche

Telefon handelt. In dieser Zeit werden neu hinzugekommene Einträge nicht angezeigt.

Bei einer anderen SIM Karte und einem anderen Telefon wird das Telefonbuch neu geladen. Dieser Vorgang kann je nach Telefontyp einige Minuten dauern.

### Rufnummer im Telefonbuch auswählen

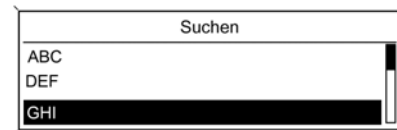

20179

**Telefonbuch** auswählen.

Im angezeigten Menü den gewünschten Anfangsbuchstaben auswählen, um eine Vorauswahl der anzuzeigenden Telefonbucheinträge zu starten.

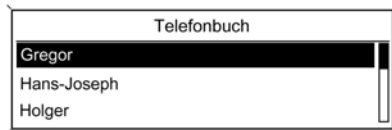

20180

Nach Durchführung der Vorauswahl: Gewünschten Eintrag im Telefonbuch auswählen, um die unter diesem Eintrag gespeicherten Nummern anzuzeigen.

Gewünschte Nummer auswählen, um den Wählvorgang zu starten.

### DTMF Anruf

Um die Nummer als DTMF (Tonwahl) zu senden, z. B. für Voice-Mail oder Telefon-Banking: Multifunktionsknopf einige Sekunden drücken und folgende Meldung bestätigen.

### Namen hinzufügen

Nach Hinzufügen eines Namens (Voice Tag) im Telefonbuch kann ein Anruf über ein Kommando gestartet werden.

Sprachsteuerung ⇨ 4-11 aktivieren.

Gewünschten Eintrag im Telefonbuch aufrufen und **Sprachbefehl hinzufügen** auswählen.

Nummer auswählen, die als Voice Tag verfügbar ist, und die Anweisungen der Sprachsteuerung befolgen ⇨ 4-11.

### Ruflisten

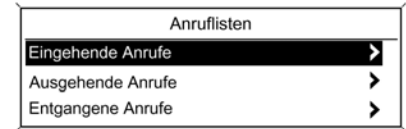

20181

Über das Menü **Anruflisten** besteht die Möglichkeit eingegangene, ausgegangene und entgangene Anrufe zu sichten und die entsprechenden Nummern wählen zu lassen.

Um einen Wählvorgang zu starten: Die gewünschte Rufliste, einen Ruflisteneintrag und abschließend die gewünschte Rufnummer auswählen.

### Ankommender Anruf

Bei einem ankommenden Anruf wird ein Menü zur Annahme oder Abweisung des Telefonates angezeigt.

Wählen Sie die gewünschte Option aus.

### Privatgespräche

Bei Privatgesprächen können Sie die Freisprechanlage deaktivieren:

 Taste am Lenkrad für einige Sekunden drücken.

Bei manchen Telefonen wird die Bluetooth™-Verbindung getrennt, wenn die Privatgespräch-Funktion aktiviert ist.

Um die Freisprechanlage erneut zu aktivieren: O-Knopf des Infotainment System drehen oder + / - Tasten am Lenkrad drücken.

### Funktionen während des Gesprächs

Bei einem bestehenden Gespräch Multifunktionsknopf drücken, um ein Untermenü aufzurufen.

Je nach Situation und Funktionsumfang des Mobiltelefons sind unterschiedliche Optionen verfügbar:

- **Auflegen:** Telefonverbindung beenden.

- **Nummer wählen:** Eine Rufnummer zur Aufnahme eines zweiten Telefongesprächs eingeben oder eine DTMF (Tonwahl) durchführen, z. B. für Voice-Mail oder Telefon-Banking.
- **Anruf trennen:** Bei einer Telefonkonferenz die Verbindung zu einem Konferenzteilnehmer trennen.
- CD 300: **Abtrennen**
- **Anrufe zusammenführen:** Bei mehreren aktiven Anrufen zwei Anrufe zusammenführen.
- **Anruf umschalten:** Bei mehreren aktiven Anrufen zwischen den Anrufen umschalten.
- **Anruf stummschalten:** Mikrofon stummschalten.

### Sprachsteuerung

Die Sprachsteuerung des Mobiltelefon Portals ermöglicht Ihnen die Bedienung einiger Funktionen des Mobiltelefons über Spracheingabe. Es erkennt Kommandos und Ziffernfolgen unabhängig vom jeweiligen Sprecher oder von der jeweiligen Sprecherin. Die Kommandos und Ziffernfolgen können ohne Sprachpause zwischen den einzelnen Worten gesprochen werden.

Rufnummern können Sie zusätzlich unter einem von Ihnen frei wählbaren Namen (Voice Tag) speichern. Mit diesem Namen kann die Telefonverbindung hergestellt werden.

Bei Fehlbedienung oder Fehlerkennungen gibt Ihnen die Sprachsteuerung akustische Rückmeldungen und fordert Sie zur erneuten Eingabe des gewünschten Kommandos auf. Außerdem quittiert die Sprachsteuerung wichtige Kommandos und Frag gegebenenfalls nach.

Damit Gespräche, die im Innenraum des Fahrzeugs geführt werden, nicht zu einer versehentlichen

Ansteuerung des Mobiltelefons führen, startet die Sprachsteuerung erst nach Aktivierung.

### Aktivierung der Sprachsteuerung

Um die Sprachsteuerung des Mobiltelefon Portals zu aktivieren, die Taste  am Lenkrad drücken.

Für die Dauer des Dialoges wird eine aktive Audioquelle stummgeschaltet, eine eingeblendete Verkehrsnachricht wird abgebrochen.

### Lautstärke der Sprachausgabe einstellen

O-Knopf des Infotainment Systems drehen oder Tasten + / - am Lenkrad drücken.

### Abbrechen des Dialoges

Es gibt verschiedene Möglichkeiten, die Sprachsteuerung zu deaktivieren und das Dialog abzubrechen:

- Taste  am Lenkrad drücken.
- Kommando **"Abbruch"** eingeben.
- Einige Zeit kein Kommando eingeben.

- Nach dem dritten unerkannten Kommando.

### Bedienung

Mit Hilfe der Sprachsteuerung kann das Mobiltelefon über Spracheingabe sehr komfortabel bedient werden. Es genügt, die Sprachsteuerung zu aktivieren und das gewünschte Kommando zu sprechen. Nach Eingabe des Kommandos führt das Infotainment System mit entsprechenden Fragen und Rückmeldungen durch einen Dialog, um zur gewünschten Aktion zu gelangen.

### Hauptkommandos

Nach Aktivierung der Sprachsteuerung signalisiert ein kurzer Ton, dass die Sprachsteuerung Eingaben erwartet.

Verfügbare Hauptkommandos:

- **"Wählen"**
- **"Anrufen"**
- **"Wahlwiederholung"**
- **"Speichern"**
- **"Löschen"**
- **"Verzeichnis vorlesen"**

- **"Gerät verbinden"**
- **"Gerät wählen"**
- **"Sprach-Feedback"**

### Häufig verfügbare Kommandos

- **"Hilfe"**: Der Dialog wird beendet und alle im aktuellen Kontext verfügbaren Kommandos werden aufgezählt.
- **"Abbruch"**: Die Sprachsteuerung wird deaktiviert.
- **"Ja"**: Abhängig vom Kontext wird die passende Aktion ausgelöst.
- **"Nein"**: Abhängig vom Kontext wird die passende Aktion ausgelöst.

### Rufnummer eingeben

Nach dem Kommando **"Wählen"** fordert die Sprachsteuerung zur Nummerneingabe auf.

Die Telefonnummer muss in normaler Sprache ohne künstliche Pausen zwischen den Ziffern gesprochen werden.

Die Erkennung ist am besten, wenn nach jeweils drei bis fünf Ziffern eine Pause von mindestens einer halben Sekunde gemacht wird. Das Infotainment System wiederholt dann die erkannten Ziffern.

Danach können Sie weitere Ziffern oder folgende Kommandos eingeben:

- **"Wählen"**: Die Eingaben werden übernommen.
- **"Löschen"**: Die zuletzt eingegebene Ziffer oder der zuletzt eingegebene Ziffernblock wird gelöscht.
- **"Plus"**: Bei einem Auslandsgespräch wird ein "+" vorangestellt.
- **"Bitte wiederholen"**: Die Eingaben werden von der Sprachausgabe wiederholt.
- **"Stern"**: Ein Stern "\*" wird eingegeben.
- **"Raute"**: Eine Raute "#" wird eingegeben.
- **"Hilfe"**
- **"Abbruch"**

Die eingegebene Rufnummer darf maximal 25 Ziffern lang sein.

Um ein Auslandsgespräch zu führen, können Sie am Anfang Ihrer Nummer das Wort "Plus" (+) sprechen. Das Plus erlaubt Ihnen, von jedem Land aus anzurufen, ohne die dortige Auslandsvorwahl zu kennen. Sprechen Sie anschließend die Landeskennzahl ein.

### Beispiel für einen Dialog

Benutzer: "Wählen"

Sprachausgabe: "Bitte sagen Sie die Nummer, die Sie wählen möchten."

Benutzer: "Plus Vier Neun"

Sprachausgabe: "Plus Vier Neun"

Benutzer: "Sieben Drei Eins"

Sprachausgabe: "Sieben Drei Eins"

Benutzer: "Eins Eins Neun Neun"

Sprachausgabe: "Eins Eins Neun Neun"

Benutzer: "Wählen"

Sprachausgabe: "Die Nummer wird gewählt"

### Namen eingeben

Mit dem Kommando **"Anrufen"** wird eine Telefonnummer eingegeben, die im Telefonbuch unter einem Namen (Voice Tag) gespeichert wurde.

Verfügbare Kommandos:

- **"Ja"**
- **"Nein"**
- **"Hilfe"**
- **"Abbruch"**

### Beispiel für einen Dialog

Benutzer: "Anrufen"

Sprachausgabe: "Bitte sagen Sie den Namen, den Sie anrufen möchten"

Benutzer: <Name>

Sprachausgabe: "Möchten Sie <Michael> anrufen?"

Benutzer: "Ja"

Sprachausgabe: "Die Nummer wird gewählt"

### Zweites Gespräch starten

Während eines aktiven Telefongesprächs kann ein zweites Gespräch gestartet werden. Dazu die Taste  drücken.

Verfügbare Kommandos:

- **"Senden"**: Manuelle DTMF (Tonwahl) aktivieren, z. B. für Voice-Mail oder Telefon-Banking.
- **"Namen senden"**: DTMF aktivieren (Tonwahl) durch Eingabe über Namen (Voice Tag) aktivieren.
- **"Wählen"**
- **"Anrufen"**
- **"Wahlwiederholung"**
- **"Hilfe"**
- **"Abbruch"**

#### Beispiel für einen Dialog

Benutzer: <bei aktivem Telefongespräch: Taste 

Benutzer: "Senden"

Sprachausgabe: "Sagen Sie die Nummer, die gesendet werden soll."

(Nummerneingabe siehe Dialog-Beispiel zu "Rufnummer eingeben")

Benutzer: "Senden"

#### Wahlwiederholung

Mit dem Kommando "Wahlwiederholung" wird die zuletzt gewählte Nummer erneut gewählt.

#### Speichern

Mit dem Kommando "Speichern" wird eine Rufnummer unter einem Namen (Voice Tag) im Telefonbuch gespeichert.

Der eingegebene Name muss einmal wiederholt werden. Tonlage und Aussprache müssen bei beiden Namensangaben möglichst identisch sein, sonst verwirft die Sprachsteuerung die Eingaben.

Es können maximal 50 Voice Tags im Telefonbuch gespeichert werden.

Voice Tags sind sprecherabhängig, das bedeutet, dass nur derjenige einen Voice Tag aufrufen kann, der ihn angesprochen hat.

Um beim gespeicherten Namen das Abschneiden am Anfang der Aufzeichnung zu vermeiden, sollte nach einer Eingabeaufforderung eine kleine Pause gelassen werden.

Um den Voice Tag unabhängig vom Standort, d. h. auch in anderen Ländern benutzen zu können, sollten alle Telefonnummern mit "Plus" und Landeskennzahl eingegeben werden.

Verfügbare Kommandos:

- **"Speichern"**: Die Eingaben werden übernommen.
- **"Wahlwiederholung"**: Die letzte Eingabe wird wiederholt.
- **"Hilfe"**
- **"Abbruch"**

#### Beispiel für einen Dialog

Benutzer: "Speichern"

Sprachausgabe: "Bitte sagen sie die Nummer, die Sie speichern möchten."

(Nummerneingabe siehe Dialog-Beispiel zu "Rufnummer eingeben")

Benutzer: "Speichern"

Sprachausgabe: "Bitte sagen Sie den Namen, der gespeichert werden soll."

Benutzer: <Name>

Sprachausgabe: "Zur Bestätigung wiederholen Sie bitte den Namen"

Benutzer: <Name>

Sprachausgabe: "Der Name wurde gespeichert"

### Löschen

Mit dem Kommando "**Löschen**" wird ein zuvor gespeicherter Voice Tag gelöscht.

Verfügbare Kommandos:

- "Ja"
- "Nein"
- "Hilfe"
- "Abbruch"

### Gespeicherte Namen anhören

Mit dem Kommando "**Verzeichnis vorlesen**" wird die Sprachausgabe aller gespeicherten Namen (Voice Tag) gestartet.

Verfügbare Kommandos während der Sprachausgabe der Voice Tags:

- "**Anrufen**": Die Rufnummer des zuletzt vorgelesenen Voice Tags wird gewählt.
- "**Löschen**": Der Eintrag des zuletzt vorgelesenen Voice Tags wird gelöscht.

### Mobiltelefon in Geräteliste speichern oder löschen

Mit dem Kommando "**Gerät verbinden**" kann ein Mobiltelefon in der Geräteliste des Mobiltelefon Portals gespeichert oder gelöscht werden  
⇨ 4-4.

Verfügbare Kommandos:

- "Hinzufügen"
- "Löschen"
- "Hilfe"
- "Abbruch"

### Beispiel für einen Dialog

Benutzer: "Gerät verbinden"

Sprachausgabe: "Möchten Sie ein weiteres Gerät hinzufügen oder löschen?"

Benutzer: "Hinzufügen"

Sprachausgabe: "Bitte starten sie den Verbindungsaufbau mit ihrem externen Gerät. Benutzen Sie den Code <1234>"

(Nummerneingabe siehe Dialog-Beispiel zu "Rufnummer eingeben")

Sprachausgabe: " Möchten Sie das Gerät verbinden?"

Benutzer: "Ja"

Sprachausgabe: "Das Gerät ist als Nummer <Gerät\_Nummer> verbunden"

### Mobiltelefon in Geräteliste auswählen

Mit dem Kommando "**Gerät wählen**" kann ein Mobiltelefon aus der Geräteliste ausgewählt werden, um eine Bluetooth™-Verbindung aufzubauen.

### Beispiel für einen Dialog

Benutzer: "Gerät wählen"

Sprachausgabe: "Bitte sagen Sie die Nummer des Gerätes, das verbunden werden soll. "

Benutzer: <Gerät\_Nummer>

Sprachausgabe: "Möchten Sie das Gerät mit der Nummer <Gerät\_Nummer> wählen?"

Benutzer: "Ja"

Sprachausgabe: "Möchten Sie das Gerät verbinden?"

Benutzer: "Ja"



Sprachausgabe: "Einen Augenblick, bitte. Das System sucht nach dem gewählten Gerät"

Sprachausgabe: "Das Gerät mit der Nummer <Geräte\_Nummer> wurde ausgewählt."

### **Sprach-Feedback**

Jede Spracheingabe wird vom Infotainment System durch eine der Situation angepasste Sprachausgabe beantwortet oder kommentiert.

Um die Sprachausgabe ein- oder auszuschalten, "**Sprach-Feedback**" eingeben oder Taste  drücken.

## **EU R&TTE Compliance**

# CE 0700

Hereby, General Motors Corporation declares that this UHP High and UHP Low are in compliance with the essential requirements and other relevant provisions of Directive 1999/5/EC.

# Stichwortverzeichnis

## A

Abschaltautomatik .....	1-10
Akkus .....	4-2
AM Menü .....	2-3
AM-Senderliste .....	2-4
AS .....	2-2
Audio-Player .....	3-1
Automatische Lautstärkeanhebung .....	1-10
Automatische Sendersuche .....	2-1
Autostore-Seiten .....	2-2
AUX-Eingang .....	3-4

## B

Bluetooth-Code ändern .....	4-5
Bluetooth-Verbindung .....	4-4

## C

CDs	
Einlegen .....	3-2
Entfernen .....	3-4
nächster/vorheriger Titel .....	3-4
schneller Vor-/Rücklauf .....	3-4
Titel direkt auswählen .....	3-3
Vor-/Rücklauf .....	3-4
Zufällig .....	3-4
zufällige Reihenfolge .....	3-4

## D

DAB .....	2-8
Durchsagen .....	2-6
Konfigurieren .....	2-9
Manuelle Sendereinstellung ....	2-5
DAB-Kategorienliste .....	2-5
DAB-Senderliste .....	2-4
Darstellung der Display-Anzeigen .....	1-2
Diebstahlschutz .....	1-3
Digital Audio Broadcasting, digitaler Hörfunk. ....	2-8
Durchsagen .....	2-6

## E

Ein- und Ausschalten .....	1-10
Enhanced Other Networks .....	2-6
EON .....	2-6

## F

FAV .....	2-2
Favoritenseiten .....	2-2
FM Menü .....	2-3
FM-Kategorienliste .....	2-5
FM-Senderliste .....	2-4

**G**

Geschwindigkeitsabhängige  
Lautstärke ..... 1-10

**K**

Kategorienliste ..... 2-5  
Klangeinstellungen ..... 1-15  
Kopierschutz ..... 3-1

**L**

Lauftext ..... 2-8  
Lautstärke der  
Verkehrsfunkdurchsagen .. 1-17, 2-7  
Lautstärke einschalten ..... 1-10, 1-17  
Lautstärke einstellen ..... 1-10

**M**

Manuelle Sendersuche ..... 2-2  
Menü Auswahl ..... 1-12, 1-13  
Menü DAB ..... 2-3  
Mobiltelefon Portal ..... 4-1  
Akkus ..... 4-2  
Geräteliste ..... 4-4  
Telefon Adapter ..... 4-3  
Mobiltelefon verbinden ..... 4-5  
MP3  
Titelreihenfolge ..... 3-4  
Titelsuche ..... 3-4  
Multifunktionsknopf ..... 1-11

**N**

Notruf ..... 4-6

**R**

Radio Data System ..... 2-7  
Radiotext ..... 2-8  
RDS ..... 2-7  
Konfigurieren ..... 2-7  
RDS-Lauftext ..... 2-8  
Regionalisierung ..... 2-8  
Ruflisten ..... 4-9  
Rufnummer wählen ..... 4-8

**S**

Sender	
Aufrufen .....	2-2, 2-3
Auswählen .....	2-1
Speichern .....	2-2, 2-3
Sender aufrufen .....	2-2, 2-3
Sender auswählen .....	2-1
Sender speichern .....	2-2, 2-3
Senderlisten .....	2-4
Sendersuche	
Automatisch .....	2-1
Manuell .....	2-2
Sprache	
Ändern .....	1-18
Sprache ändern .....	1-18

**Sprachsteuerung**

Abbrechen .....	4-11
Aktivieren .....	4-11
Bedienung .....	4-11
DTMF (Tonwahl) .....	4-12
Gerät verbinden .....	4-14
Gerät wählen .....	4-14
Löschen .....	4-14
Rufnummer eingeben .....	4-11
Speichern .....	4-13
Sprach-Feedback .....	4-15
Wählen .....	4-12
Wahlwiederholung .....	4-13
Stummschaltung .....	1-10
System-Einstellungen .....	1-16

**T**

TA-Lautstärke .....	2-7
Telefon Adapter .....	4-3
Telefon-Akkus .....	4-2
Telefonbuch .....	4-8
Telefonspezifischer Adapter .....	4-3
TP .....	2-6
Traffic Programm (TP) .....	2-6

**U**

Uhrzeit/Datum	
Einstellung .....	1-18
Uhrzeit/Datum einstellen .....	1-18

**V**

Verkehrsfunk .....	2-6
Verkehrsfunkdurchsagen	
Lautstärke .....	1-17, 2-7

**W**

Wechsler	
CDs einlegen .....	3-2
Wellenbereich	
Auswählen .....	2-1
Wellenbereich wählen .....	2-1