

OPEL Movano / Vivaro

Instrukcja obsługi systemu audio-nawigacyjnego



Wir leben Autos.



Spis treści

Wprowadzenie	4
Radioodtworacz	44
Odtwarzacz CD	56
Wejście AUX	60
Gniazdo USB	63
Odtwarzanie muzyki przez łącze Bluetooth	67
Urządzenia zewnętrzne	76
Nawigacja	78
Rozpoznawanie mowy	126
Telefon	129
Indeks	152

Wprowadzenie

Informacje ogólne	4
Przegląd elementów sterujących	7
Zabezpieczenie przed kradzieżą	24
Obsługa	25
Ustawienia barwy dźwięku	35
Ustawienia poziomu głośności	38
Ustawienia systemu	38

Informacje ogólne

System Infotainment oferuje najnowocześniejsze rozwiązania w dziedzinie wyposażenia zapewniającego informacje i rozrywkę.

Radioodbiornik jest wyposażony w programowalne przyciski pamięci stacji radiowych dla zakresów FM, MW i LW.

Odtwarzacz CD umożliwia odtwarzanie płyt CD Audio, CD MP3, a także płyt CD WMA.

Dodatkowo do systemu Infotainment można podłączać zewnętrzne urządzenia pamięci masowej, np. iPod, odtwarzacz MP3 lub kartę pamięci USB, bądź też przenośny odtwarzacz. Zewnętrzne urządzenia audio można podłączać również za pomocą łącza Bluetooth.

Cyfrowy procesor dźwięku posiada kilka zaprogramowanych ustawień korektora, które zapewniają optymalizację sygnału audio.

System nawigacyjny z dynamicznym planowaniem trasy niezawodnie prowadzi do celu, omijając korki oraz inne zakłócenia ruchu drogowego.

System Infotainment można też obsługiwać przy pomocy elementów sterujących na kierownicy lub systemu rozpoznawania mowy.

System Infotainment może być dodatkowo wyposażony w system głośnomówiący.

Dobrze zaprojektowane elementy sterujące i czytelne ekrany umożliwiają łatwą i intuicyjną obsługę systemu.

Uwaga

Niniejsza instrukcja obsługi zawiera opis wszystkich opcji i funkcji udostępnianych przez różne systemy Infotainment. Niektóre opisy, w tym dotyczące wyświetlacza i funkcji menu, mogą nie dotyczyć posiadanego pojazdu ze względu na różnice pomiędzy poszczególnymi wariantami modelu, specyfikacje modelu dla

danego kraju, zainstalowane wyposażenie dodatkowe lub akcesoria.

Ważne informacje dotyczące obsługi i bezpieczeństwa ruchu drogowego

⚠ Ostrzeżenie

Podczas korzystania z systemu Infotainment należy zawsze bezpiecznie prowadzić pojazd.

W razie wątpliwości przed użyciem systemu Infotainment należy zatrzymać pojazd.

Odbiór programów radiowych

W następujących sytuacjach możliwe są trzaski, szumy, zakłócenia, a nawet całkowity zanik odbioru:

- zmieniająca się odległość od nadajnika,
- nakładanie się sygnałów wskutek odbić,
- gdy na drodze fal radiowych znajdują się różnego rodzaju przeszkody.

W przypadku słabego odbioru sygnału radiowego głośność jest automatycznie obniżana, aby zminimalizować wpływ zakłóceń na prowadzenie pojazdu.

Korzystanie z instrukcji obsługi

- W niniejszym podręczniku opisano elementy, w które może, lecz nie musi być wyposażony dany pojazd, ponieważ należą one do wyposażenia opcjonalnego lub zostały objęte zmianami wprowadzonymi po wydrukowaniu niniejszego podręcznika. W celu sprawdzenia, czy poszczególne elementy są dostępne w pojeździe, należy zapoznać się z dokumentacją zakupu.
- Niektóre elementy sterujące oraz opisy, włączając w to symbole, ilustracje ekranów oraz funkcje menu, mogą nie odnosić się do używanego pojazdu ze względu na występowanie różnych wariantów, wersji dostępnych w wybranych krajach, wyposażenia specjalnego oraz akcesoriów.

- Spis treści znajdujący się na początku podręcznika oraz w każdym rozdziale ułatwia zlokalizowanie szukanych informacji.
- Indeks umożliwia odnalezienie wszystkich wystąpień szukanej informacji w całej instrukcji obsługi.
- Wyświetlane ekrany mogą być niedostępne w języku polskim.
- Wyświetlane komunikaty i napisy występujące na etykietach we wnętrzu pojazdu pisane są czcionką **pogrubioną**.
- Czynności opisane w niniejszej instrukcji obsługi wykonywane są za pomocą elementów sterujących systemu Infotainment. Odpowiadające im elementy sterujące zamontowane na kolumnie kierownicy, patrz przegląd elementów sterujących ↻ 7.

Oznaczenia Ostrzeżenie i Przestroga

⚠ Ostrzeżenie

Tekst oznaczony jako **⚠ Ostrzeżenie** zawiera informacje o zagrożeniu wypadkiem lub obrażeniami ciała. Zlekceważenie podanych informacji może doprowadzić do odniesienia obrażeń.

Przestroga

Tekst oznaczony słowami **Przestroga** zawiera informacje o możliwości uszkodzenia samochodu. Zlekceważenie podanych informacji może doprowadzić do uszkodzenia samochodu.

Symbole

Odwołania do innych stron instrukcji są oznaczone symbolem ↪. Symbol ↪ należy czytać jako „patrz strona”.

Przegląd elementów sterujących

R15 BT USB

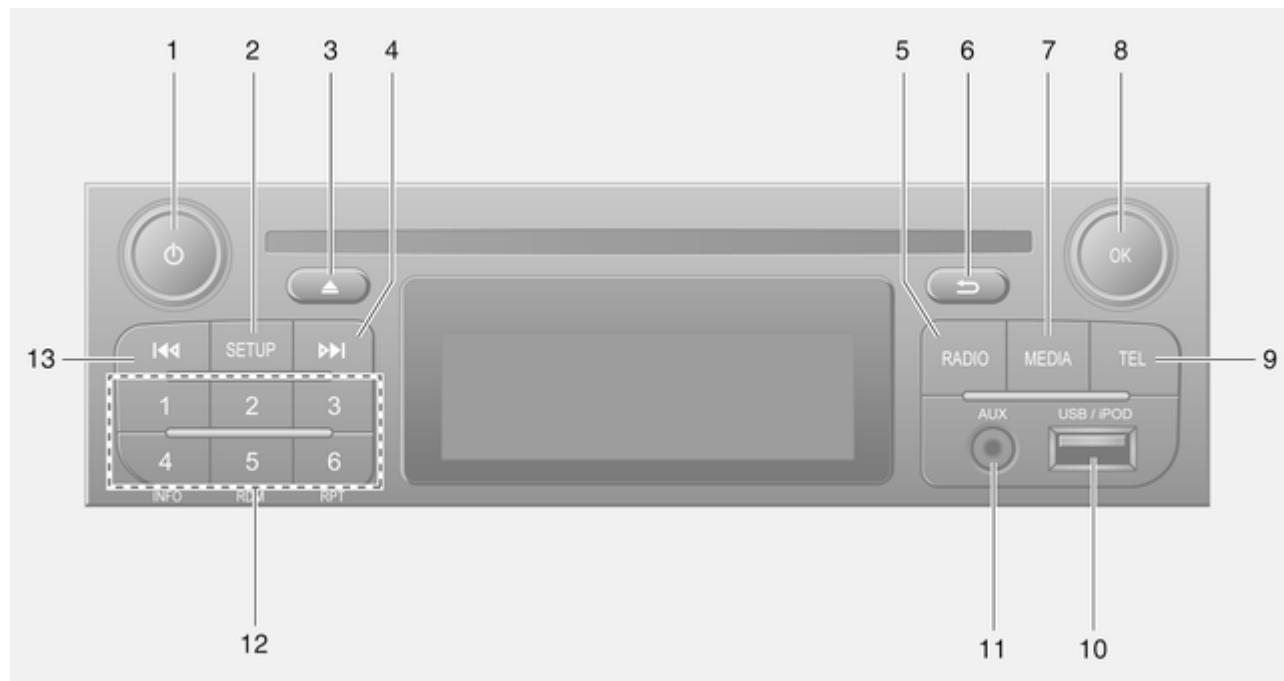





8 Wprowadzenie

- | | | | | | |
|---|---|----|--|----|---|
| 1 | ⊖ – Naciskanie: Włączanie i wyłączenie systemu 25 | 6 | ↩ – Powrót do poprzedniego menu, anulowanie czynności 25 | 13 | ⏪ – Radiodbiornik, krótkie naciśnięcie: Zmniejszenie częstotliwości radiowej 46 |
| | Naciskanie: Włączanie i wyłączenie wyciszenia 25 | 7 | MEDIA – Zmiana źródła dźwięku 57 | | Długie naciśnięcie: Automatyczne wyszukiwanie stacji 46 |
| | Obrót: Regulacja głośności ... 25 | 8 | Pokrętko OK 25 | | |
| 2 | SETUP – Krótkie naciśnięcie: Menu ustawień .. 25 | | Naciskanie: Potwierdzanie czynności/ polecenia 25 | | |
| | Wyświetlanie informacji tekstowych ze stacji radiowych 51 | | Obrót: Dostęp do opcji wyświetlanego menu 25 | | |
| | Długie naciśnięcie: Automatyczne zapisywanie stacji 50 | | Obrót: Zmiana częstotliwości radiowej 46 | | |
| 3 | Włączanie i wyłączenie wyciszenia 25 | 9 | TEL – Menu telefonu 129 | | |
| 4 | ▶▶ – Radiodbiornik, krótkie naciśnięcie: Zwiększenie częstotliwości radiowej 46 | 10 | Gniazdo USB 63 | | |
| | Długie naciśnięcie: Automatyczne wyszukiwanie stacji 46 | 11 | Wejście AUX 60 | | |
| 5 | RADIO – Zmiana źródła dźwięku lub zakresu 44 | 12 | Przyciski stacji radiowych 1...6 46 | | |
| | | | Krótkie naciśnięcie: Wybieranie stacji 46 | | |
| | | | Długie naciśnięcie: Zapisywanie stacji 46 | | |





R16 BT USB

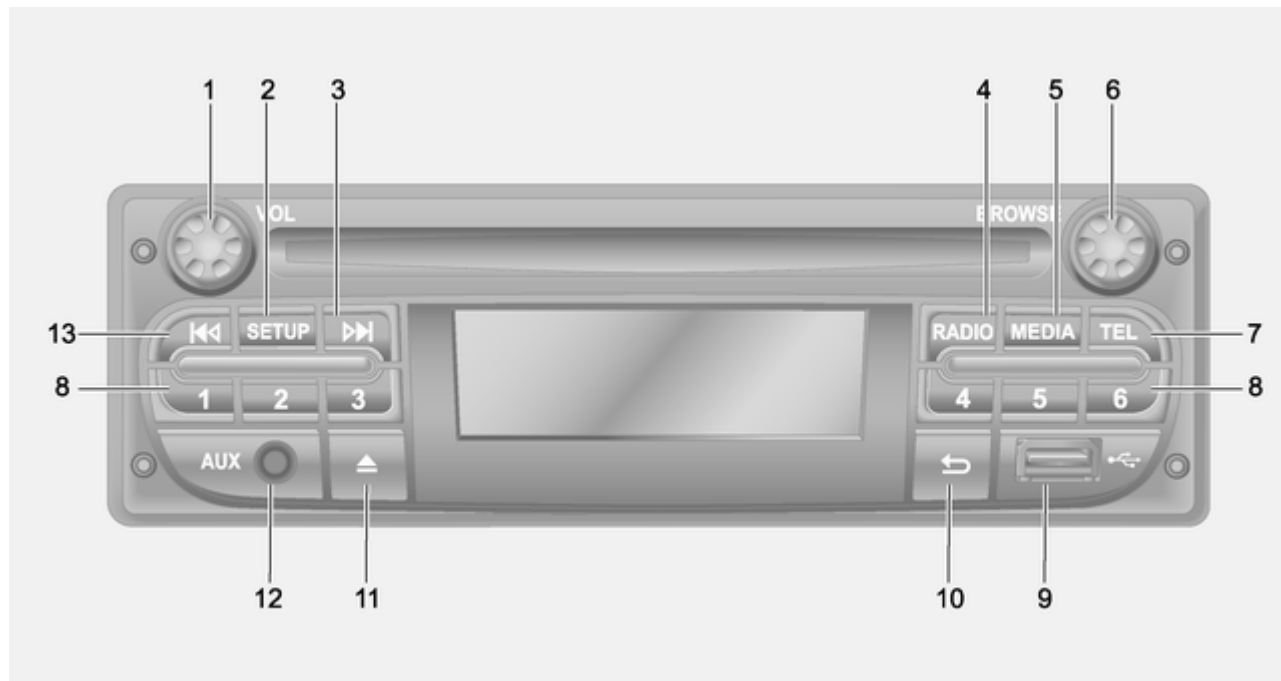

- | | | |
|---|--|--|
| <p>1  – Naciskanie: Włączanie i wyłączenie systemu 25</p> <p>Obrót: Regulacja głośności ... 25</p> <p>2 Przyciski stacji radiowych 1...6 46</p> <p>Krótkie naciśnięcie:
Wybieranie stacji 46</p> <p>Długie naciśnięcie:
Zapisywanie stacji 46</p> <p>3 RADIO – Zmiana źródła dźwięku lub zakresu 44</p> <p>4 MEDIA – Zmiana źródła dźwięku 57</p> <p>5 Pokrętko 25</p> <p>Krótkie naciśnięcie:
Potwierdzanie czynności/
polecenia 25</p> <p>Obrót: Dostęp do opcji wyświetlanego menu 25</p> <p>6  – Powrót do poprzedniego menu, anulowanie czynności 25</p> | <p>7  – Radioodbiornik, krótkie naciśnięcie:
Zwiększenie częstotliwości radiowej 46</p> <p>Długie naciśnięcie:
Automatyczne wyszukiwanie stacji 46</p> <p>CD Audio/MP3/WMA, krótkie naciśnięcie:
Przejsięcie o jeden utwór do przodu 57</p> <p>Długie naciśnięcie:
Przewijanie w przód 57</p> <p>8 Gniazdo USB 63</p> <p>9 SETUP – Krótkie naciśnięcie: Menu ustawień .. 25</p> <p>10 TEL – Menu telefonu 129</p> <p>11  – Radioodbiornik, krótkie naciśnięcie:
Zmniejszenie częstotliwości radiowej 46</p> <p>Długie naciśnięcie:
Automatyczne wyszukiwanie stacji 46</p> | <p>12 TEXT – Wyświetlanie informacji tekstowych ze stacji radiowych 51</p> <p>13 Wejście AUX 60</p> |
|---|--|--|





CD16 BT USB

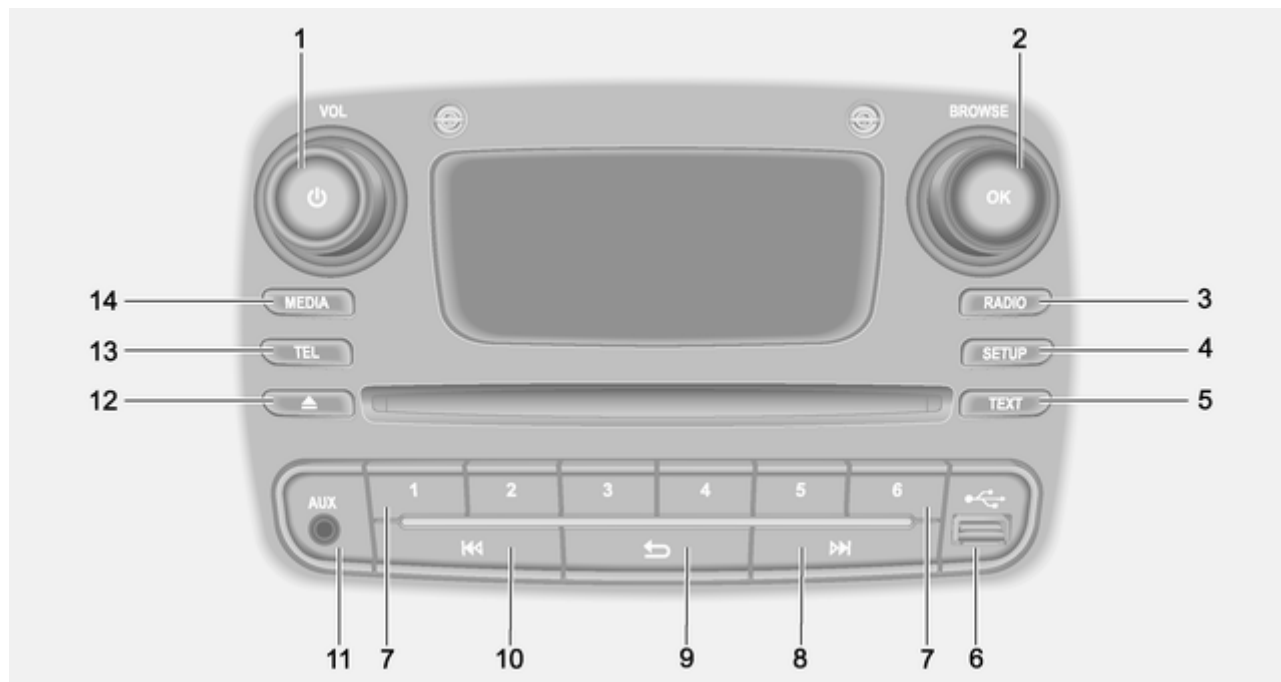

- | | | |
|---|---|--|
| <p>1  – Naciskanie: Włączanie i wyłączenie systemu 25</p> <p>Obrót: Regulacja głośności ... 25</p> <p>2 SETUP – Krótkie naciśnięcie: Menu ustawień .. 25</p> <p>3  – Radiodbiornik, krótkie naciśnięcie: Zwiększenie częstotliwości radiowej 46</p> <p>Długie naciśnięcie: Automatyczne wyszukiwanie stacji 46</p> <p>CD Audio/MP3/WMA, krótkie naciśnięcie: Przejście o jeden utwór do przodu 57</p> <p>Długie naciśnięcie: Przewijanie w przód 57</p> <p>4 RADIO – Zmiana źródła dźwięku lub zakresu 44</p> <p>5 MEDIA – Zmiana źródła dźwięku 57</p> | <p>6 Pokrętko 25</p> <p>Krótkie naciśnięcie: Potwierdzanie czynności/polecenia 25</p> <p>Obrót: Dostęp do opcji wyświetlanego menu 25</p> <p>7 TEL – Menu telefonu 129</p> <p>8 Przyciski stacji radiowych 1...6 46</p> <p>Krótkie naciśnięcie: Wybieranie stacji 46</p> <p>Długie naciśnięcie: Zapisywanie stacji 46</p> <p>9 Gniazdo USB 63</p> <p>10  – Powrót do poprzedniego menu, anulowanie czynności 25</p> <p>11  – Wysuwanie płyty CD 57</p> <p>12 Wejście AUX 60</p> | <p>13  – Radiodbiornik, krótkie naciśnięcie: Zmniejszenie częstotliwości radiowej 46</p> <p>Długie naciśnięcie: Automatyczne wyszukiwanie stacji 46</p> <p>CD Audio/MP3/WMA, krótkie naciśnięcie: Przejście o jeden utwór do tyłu 57</p> <p>Długie naciśnięcie: Przewijanie w tył 57</p> |
|---|---|--|

CD18 BT USB



- | | | |
|--|---|---|
| <p>1  – Naciskanie: Włączanie i wyłączenie systemu 25</p> <p>Obrót: Regulacja głośności ... 25</p> <p>2 Pokrętko OK 25</p> <p>Krótkie naciśnięcie:
Potwierdzanie czynności/
polecenia 25</p> <p>Obrót: Dostęp do opcji
wyświetlanego menu 25</p> <p>3 RADIO – Zmiana źródła
dźwięku lub zakresu 44</p> <p>4 SETUP – Krótkie
naciśnięcie: Menu ustawień .. 25</p> <p>5 TEXT – Wyświetlanie
informacji tekstowych ze
stacji radiowych 51</p> <p>6 Gniazdo USB 63</p> <p>7 Przyciski stacji radiowych
1...6 46</p> <p>Krótkie naciśnięcie:
Wybieranie stacji 46</p> <p>Długie naciśnięcie:
Zapisywanie stacji 46</p> | <p>8  – Radioodbiornik,
krótkie naciśnięcie:
Zwiększenie
częstotliwości radiowej 46</p> <p>Długie naciśnięcie:
Automatyczne
wyszukiwanie stacji 46</p> <p>CD Audio/MP3/WMA,
krótkie naciśnięcie:
Przejdźcie o jeden utwór do
przodu 57</p> <p>Długie naciśnięcie:
Przewijanie w przód 57</p> <p>9  – Powrót do
poprzedniego menu,
anulowanie czynności 25</p> <p>10  – Radioodbiornik,
krótkie naciśnięcie:
Zmniejszenie
częstotliwości radiowej 46</p> <p>Długie naciśnięcie:
Automatyczne
wyszukiwanie stacji 46</p> | <p>CD Audio/MP3/WMA,
krótkie naciśnięcie:
Przejdźcie o jeden utwór do
tyłu 57</p> <p>Długie naciśnięcie:
Przewijanie w tył 57</p> <p>11 Wejście AUX 60</p> <p>12  – Wysuwanie płyty CD 57</p> <p>13 TEL – Menu telefonu 129</p> <p>14 MEDIA – Zmiana źródła
dźwięku 57</p> |
|--|---|---|

CD35 BT USB / CD35 BT USB NAVI

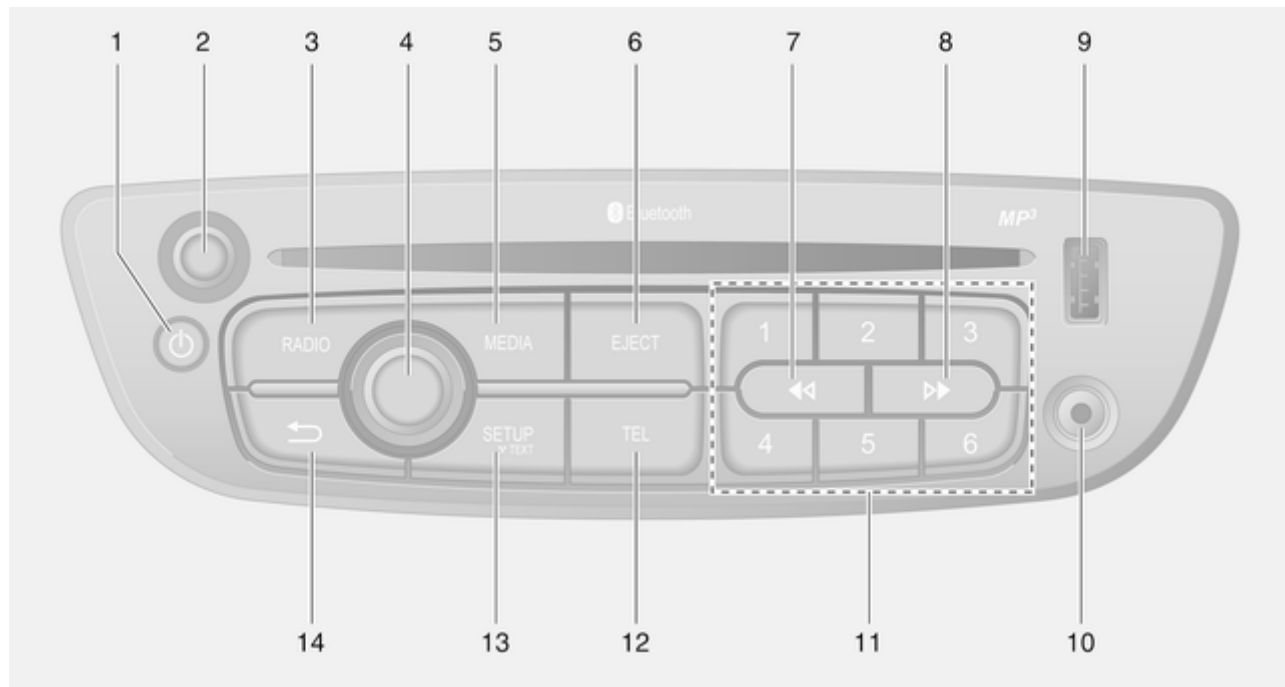

<p>1 ☉ – Naciskanie: Włączanie i wyłączanie systemu 25</p> <p>2 Pokrętko regulacji głośności – Naciskanie: Włączanie i wyłączanie wyciszenia 25</p> <p> Obrót: Regulacja głośności ... 25</p> <p>3 RADIO – Zmiana źródła dźwięku lub zakresu 44</p> <p>4 Środkowe pokrętko 25</p> <p> Naciskanie: Potwierdzanie czynności/ polecenia 25</p> <p> Obrót: Dostęp do opcji wyświetlanego menu 25</p> <p> Obrót: Wyświetlanie listy zapisanych stacji radiowych 44</p> <p> Obrót: Wybór następnej/ poprzedniej stacji 46</p> <p> Obrót: Wybieranie utworu z płyty CD Audio/MP3 57</p> <p>5 MEDIA – Zmiana źródła dźwięku 57</p>	<p>6 EJECT – Wysuwanie płyty CD 57</p> <p>7 ⏪ – Radioodbiornik, krótkie naciśnięcie: Zmniejszenie częstotliwości radiowej 46</p> <p> Długie naciśnięcie: Automatyczne wyszukiwanie stacji 46</p> <p> CD Audio/MP3/WMA, krótkie naciśnięcie: Przejście o jeden utwór do tyłu 57</p> <p> Długie naciśnięcie: Przewijanie w tył 57</p> <p>8 ⏩ – Radioodbiornik, krótkie naciśnięcie: Zwiększenie częstotliwości radiowej 46</p> <p> Długie naciśnięcie: Automatyczne wyszukiwanie stacji 46</p>	<p> CD Audio/MP3, krótkie naciśnięcie: Przejście o jeden utwór do przodu 57</p> <p> Długie naciśnięcie: Przewijanie w przód 57</p> <p>9 Gniazdo USB 63</p> <p>10 Wejście AUX 60</p> <p>11 Przyciski stacji radiowych 1...6 46</p> <p> Krótkie naciśnięcie: Wybieranie stacji 46</p> <p> Długie naciśnięcie: Zapisywanie stacji 46</p> <p>12 TEL – Menu telefonu 129</p> <p>13 SETUP / TEXT – Krótkie naciśnięcie: Menu ustawień .. 25</p> <p> Długie naciśnięcie: Wyświetlanie informacji tekstowych ze stacji radiowych 51</p> <p> Długie naciśnięcie: Wyświetlanie informacji tekstowych z płyt CD 57</p>
--	---	---

-
- 14 → – Powrót do
poprzedniego menu,
anulowanie czynności 25

NAVI 50

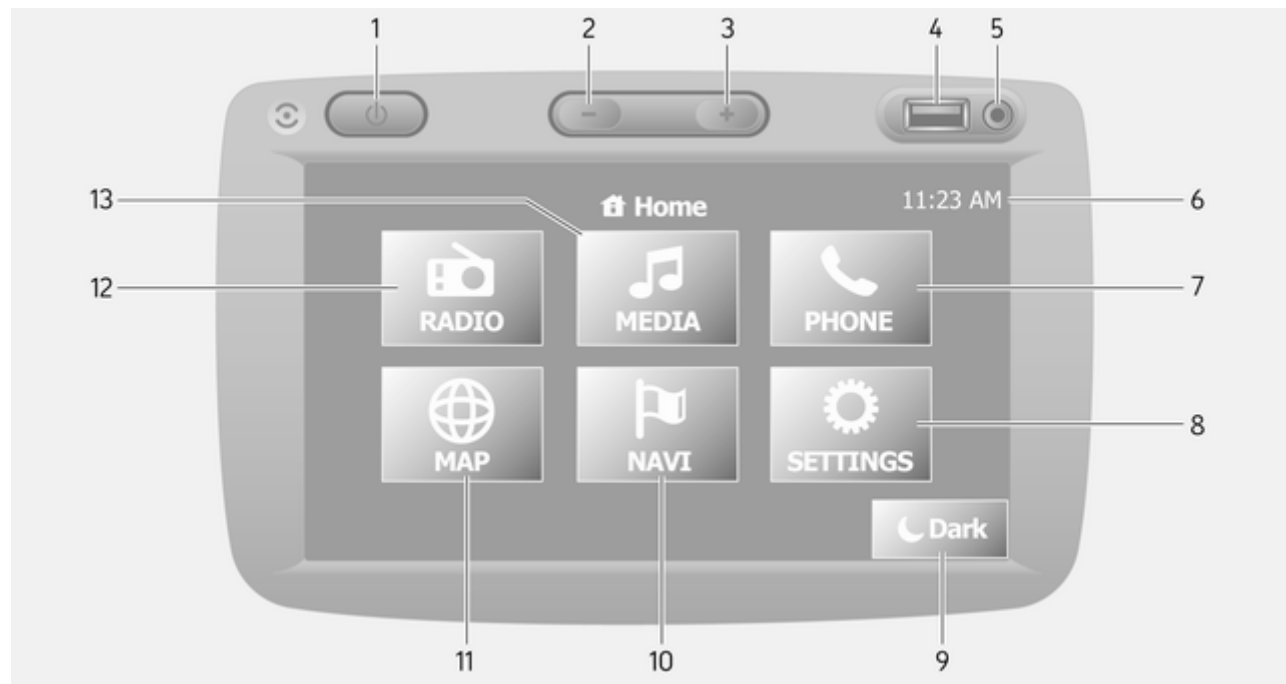

-
- | | | | |
|----|---|----|--|
| 1 | ⓘ – Naciskanie: Włączanie i wyłączenie systemu 25 | 13 | MEDIA: Zmiana źródła dźwięku – USB, iPod 63 |
| 2 | —: Zmniejszanie głośności 25 | | BT (Bluetooth) 67 |
| 3 | + : Zwiększanie głośności 25 | | AUX 60 |
| 4 | Gniazdo USB 63 | | |
| 5 | Wejście AUX 60 | | |
| 6 | Zegar 25 | | |
| 7 | TELEFON: Menu telefonu . . 129 | | |
| 8 | USTAWIENIA: Ustawienia audio, np. „Ustawienia barwy dźwięku” 35 | | |
| | „Ustawienia głośności” 38 | | |
| | Ustawienia Bluetooth 25 | | |
| | Ustawienia wyświetlacza 25 | | |
| | Ustawienia ogólne 38 | | |
| 9 | ☾ Ciemny: Przyciemnienie ekranu (wyświetlane są tylko informacje systemu audio i zegar) 25 | | |
| 10 | NAVI: Menu nawigacji 78 | | |
| 11 | MAPA: Wyświetlanie mapy ... 78 | | |
| 12 | RADIO: Zmiana źródła dźwięku na radioodbiornik 44 | | |

NAVI 80

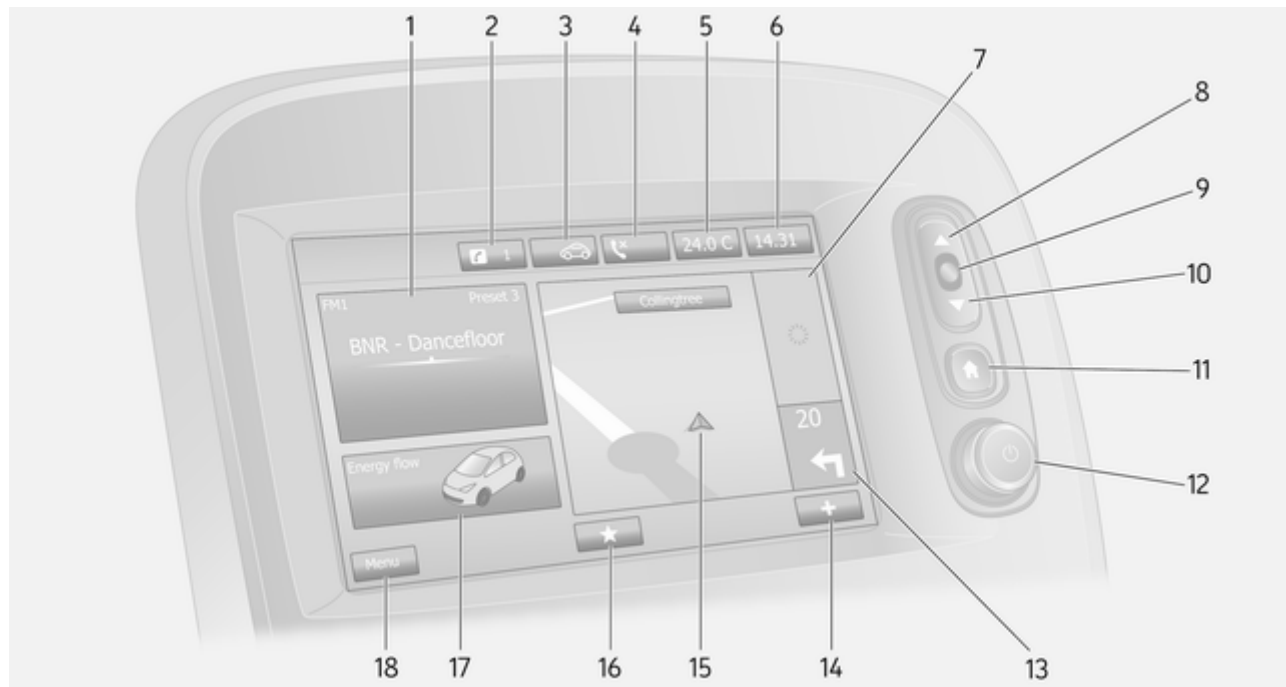

- | | |
|---|--|
| <p>1 Informacje systemu audio, np. radioodtwarzacza 44</p> <p>Zewnętrzne urządzenia audio 60</p> <p>☿ urządzenia USB 63</p> <p>Odtwarzanie muzyki przez łącze Bluetooth 67</p> <p>2 📧: Powiadomienia systemu ... 25</p> <p>3 🌬️: Jakość powietrza zewnętrznego 25</p> <p>Funkcja Eco 25</p> <p>4 📞: Stan telefonu 129</p> <p>Rejestr połączeń 140</p> <p>5 Temperatura na zewnątrz 25</p> <p>6 Zegar 25</p> <p>7 Informacje o ruchu drogowym 112</p> <p>8 ▲: Wyświetlane listy – przewijanie w górę 25</p> <p>Mapa: Zmiana skali 112</p> <p>9 Wejście do menu, potwierdzenie czynności/ poleceń 25</p> | <p>10 ▼: Wyświetlane listy – przewijanie w dół 25</p> <p>Mapa: Zmiana skali 112</p> <p>11 🏠: Strona główna 25</p> <p>12 ⏻ – Naciskanie: Włączanie i wyłączenie systemu 25</p> <p>Obrót: Zmiana poziomu głośności 25</p> <p>13 Nawigacja: Kierunek i odległość do następnej zmiany kierunku 78</p> <p>14 ⚙️: Menu podręczne 25</p> <p>15 Wyświetlacz nawigacji 78</p> <p>Mapa 112</p> <p>16 ★: Ulubione, np. dla nawigacji 78</p> <p>Media (e.g. radioodtwarzacz) 44</p> <p>Telefon 129</p> <p>Usługi 83</p> <p>17 Ekonomia jazdy 25</p> <p>18 Menu: Dostęp do menu głównego 25</p> |
|---|--|

Elementy sterujące na kolumnie kierownicy – Typ A

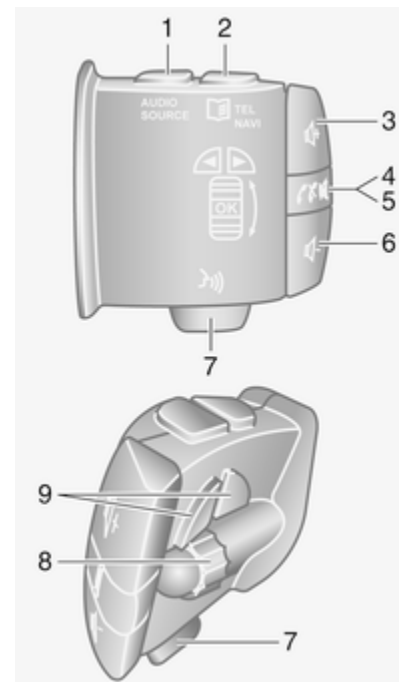

- 1 **AUDIO/SOURCE** –
Zmiana źródła dźwięku 25
- 2 **TEL** – Menu telefonu 129
- NAVI** – Menu systemu
nawigacyjnego 83
- 3 **+** – Zwiększanie głośności ... 25
- 4 **⊗** – Włączanie i
wyłączanie wyciszenia 25
- 5 **☎** – Odebranie/
zakończenie połączenia
telefonicznego 140
- 6 **-** – Zmniejszanie głośności .. 25
- 7 **🔊** – Rozpoznawanie
poleceń głosowych 127
- 8 **OK** – Potwierdzanie
czynności/poleceń 44
- Obrót: Poruszanie się w
górze/w dół po
wyświetlanych menu,
wybór następnej/
poprzedniej stacji radiowej
zapisanej w pamięci/
częstotliwości radiowej/
utworu 46

- 9 **◀ / ▶** – Poruszanie się w
lewo/w prawo w
wyświetlanym tekście,
poruszanie się po
wyświetlanym ekranie 57

Elementy sterujące na kolumnie kierownicy – Typ B

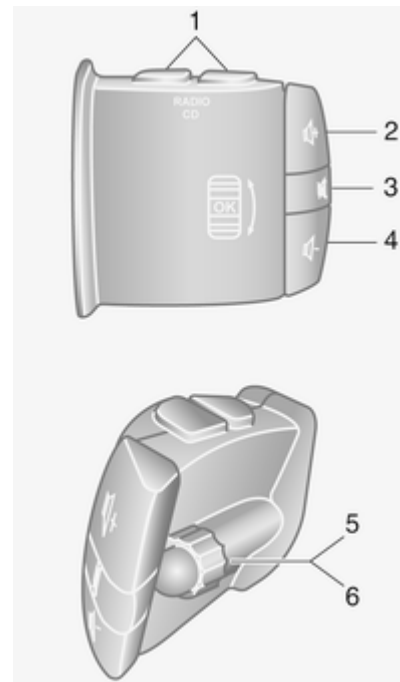

1	RADIO/CD – Zmiana źródła dźwięku	44
	MEDIA – Zmiana źródła dźwięku	44
2	🔊 – Zwiększanie głośności ...	25
3	🔇 – Włączanie i wyłączenie wyciszenia	25
4	🔊 – Zmniejszanie głośności ..	25
5	Krótkie naciśnięcie: Zmiana źródła radia/ zakresu	44
	Długie naciśnięcie: Automatyczne zapisywanie stacji	50
6	Obrót: Zmiana częstotliwości radiowej	46
	Krótkie naciśnięcie: Wybieranie utworu (tryb odtwarzacza CD)	57
	Długie naciśnięcie: Przewijanie utworu w przód/w tył (tryb odtwarzacza CD)	57

Elementy sterujące na kolumnie kierownicy – Typ C

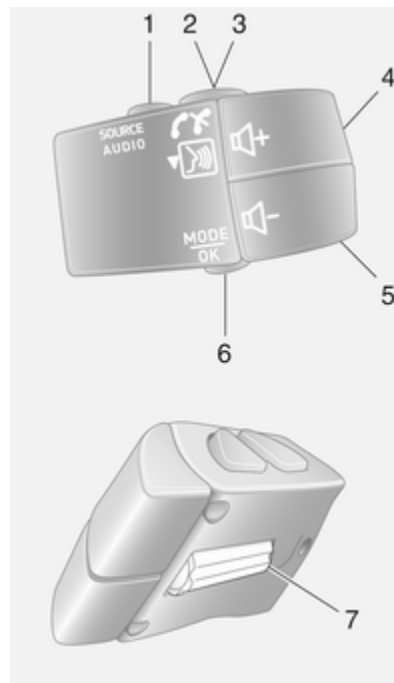

1	SOURCE/AUDIO – Zmiana źródła dźwięku	25
2	🔇	129
	Odebranie/zakończenie połączenia	140
	🔇 – Włączanie i wyłączenie wyciszenia	25
3	🔊 – Uruchomienie funkcji rozpoznawania poleceń głosowych	127
4	🔊 – Zwiększanie głośności, włączanie/ wyłączenie wyciszenia	25
5	🔊 – Zmniejszanie głośności, włączanie/ wyłączenie wyciszenia	25
6	MODE/OK – Potwierdzanie czynności/ poleceń, zmiana trybu audio	44
	Odebranie/zakończenie połączenia	140

- 7 Obrót: Dostęp do opcji wyświetlanego menu, wybór następczej/ poprzedniej stacji radiowej zapisanej w pamięci/ częstotliwości radiowej/ utworu 44

Zabezpieczenie przed kradzieżą

System został wyposażony w elektroniczny układ przeciwkradzieżowy. Dzięki niemu system audio-nawigacyjny działa wyłącznie w samochodzie, w którym został pierwotnie zamontowany, i tym samym jest bezwartościowy dla złodzieja.

Przy pierwszym użyciu systemu oraz w przypadku dłuższych przerw w zasilaniu konieczne jest wprowadzenie kodu zabezpieczającego (dostarczonego osobno).

Wprowadzanie kodu zabezpieczającego

Przy pierwszym włączeniu systemu Infotainment na wyświetlaczu pojawi się komunikat **Kod radia**, a następnie **0000**.

W celu wprowadzenia pierwszej cyfry kodu zabezpieczającego należy kilka razy nacisnąć przycisk **1** na klawiaturze, aż zostanie wyświetlona żądana cyfra. W ten sam sposób

wprowadzić drugą, trzecią i czwartą cyfrę za pomocą przycisków **2, 3 i 4** na klawiaturze.

Po wprowadzeniu całego kodu nacisnąć i przytrzymać przycisk **6**, aż zostanie wygenerowany sygnał dźwiękowy. System zostaje odblokowany po wprowadzeniu prawidłowego kodu.

Wprowadzenie nieprawidłowego kodu

Po wprowadzeniu błędnego kodu zostanie wyświetlony komunikat **Błędny kod**, a następnie **Proszę czekać 100**.

Odczekać do zakończenia odliczania, a następnie wprowadzić prawidłowy kod. Po każdej nieudanej próbie wprowadzenia kodu czas oczekiwania na kolejną próbę jest podwajany.

Zmianianie obszaru geograficznego

Podczas wprowadzania kodu może zostać wyświetlony monit z prośbą o wybranie obszaru geograficznego, np.:

- Europa
- Azja
- Arabia
- Ameryka

Wyłączyć system Infotainment, a następnie jednocześnie nacisnąć przyciski **1** i **5** oraz pokrętko \odot . Nacisnąć przycisk \blacktriangleleft lub \blacktriangleright do momentu podświetleniażądanego obszaru na wyświetlaczu, a następnie wybrać go, naciskając przycisk **6**.

Obsługa

Elementy sterujące systemem Infotainment

System audio-nawigacyjny jest obsługiwany za pomocą przycisków, pokręteł oraz/lub z poziomu menu ekranowych.

Wprowadzanie danych odbywa się za pomocą:

- centralnego modułu sterującego na desce rozdzielczej \leftrightarrow 7, lub
- elementów sterujących na kolumnie kierownicy \leftrightarrow 7
- systemu rozpoznawania mowy (jeśli jest dostępny) \leftrightarrow 126
- ekranu dotykowego (NAVI 50, NAVI 80) \leftrightarrow 7

Włączanie i wyłączanie systemu Infotainment

Nacisnąć pokrętko/przycisk \odot , aby włączyć system audio-nawigacyjny.

Włącza się ostatecznie odtwarzane źródło dźwięku.

Nacisnąć pokrętko/przycisk \odot (lub, w zależności od systemu, nacisnąć i przytrzymać), aby wyłączyć system audio-nawigacyjny.

Uwaga

Zegar wyświetla się, gdy system audio-nawigacyjny jest wyłączony.

NAVI 80:

System audio-nawigacyjny włącza się automatycznie w momencie włączenia zapłonu. Jeśli wystąpi taka potrzeba, nacisnąć pokrętko \odot .

Wyświetlane są następujące opcje:

- **Zmień ustawienia** (aby zatwierdzić lub odrzucić udostępnianie danych)

Uwaga

Jeśli udostępnianie danych jest wyłączone, niektóre aplikacje mogą nie działać prawidłowo.

- **Język** (aby zmienić język systemowy)
- **Gotowe** (aby przejść do strony głównej)

System audio-nawigacyjny włącza się automatycznie po wyłączeniu zapłonu i otwarciu drzwi kierowcy. Jeśli wystąpi taka potrzeba, nacisnąć pokrętko \odot .

Uwaga



Zegar i temperatura zewnętrzna wyświetlają się, gdy system audio-nawigacyjny jest wyłączony.



Automatyczne wyłączenie

Jeśli system audio-nawigacyjny został włączony przy użyciu pokrętła/przycisku  przy wyłączonym zapłonie, wyłączy się automatycznie po upływie krótkiego czasu od ostatniego użycia elementu sterującego. Niektóre systemy wyłączają się automatycznie po czasie od około 5 do 20 minut.

Ponowne naciśnięcie pokrętła/przycisku  spowoduje, że czas włączenia systemu audio-nawigacyjnego zostanie wydłużony o kolejne 5 do 20 minut.

Ustawianie głośności

Obrócić pokrętło  / pokrętło regulacji głośności bądź nacisnąć przyciska  lub .

Można też (korzystając z elementów sterujących na kolumnie kierownicy) nacisnąć przycisk  lub .

NAVI 80:

Aby ustawić indywidualnie różne poziomy głośności (np. instrukcje nawigacyjne, komunikaty dla kierowców, rozmowy telefoniczne) ze

strony głównej, na ekranie wyświetlacza nacisnąć **MENU**, następnie **System** a potem **Dźwięk**. Patrz (NAVI 80) „Ustawienia systemu” ⇨ 38.

Zapamiętany poziom głośności





W chwili wyłączenia systemu Infotainment zapamiętywany jest ustawiony poziom głośności.

Poziom głośności zależny od prędkości jazdy

Po uaktywnieniu funkcji regulacji głośności w zależności od prędkości jazdy (⇨ 38) głośność dostosowuje się automatycznie w celu kompensacji szumu powietrza i odgłosów toczenia.



Wyciszenie

Aby wyciszyć aktualne źródło dźwięku, nacisnąć na krótko pokrętło  / pokrętło regulacji głośności (lub obrócić pokrętło w lewo do oporu).

Można też (korzystając z elementów sterujących na kolumnie kierownicy) nacisnąć przycisk  lub  lub jednocześnie przyciski  i .

Wyłączanie wyciszenia

Aby wyłączyć wyciszenie, ponownie krótko nacisnąć (lub obrócić) pokrętło  / pokrętło regulacji głośności.

Można też (korzystając z elementów sterujących na kolumnie kierownicy) ponownie nacisnąć przycisk  lub jednocześnie przyciski  i .

Uwaga

Gdy nadawany jest komunikat dla kierowców, wyciszenie systemu zostaje automatycznie anulowane.

Aby uzyskać więcej informacji, patrz „Radiowy system danych RDS” ⇨ 51.

Obsługa wyświetlacza

R15 BT USB, R16 BT USB, CD16 BT USB, CD18 BT USB – Obsługa wyświetlacza

- W celu poruszania się po wyświetlaczu w górę/w dół: Obrócić pokrętkę **OK**.
- W celu potwierdzenia czynności/polecenia: Nacisnąć pokrętkę **OK**.
- Aby anulować czynności/polecenia (i powrócić do poprzedniego menu): Nacisnąć przycisk →.

CD35 BT USB– Obsługa wyświetlacza

- W celu poruszania się po wyświetlaczu w górę/w dół: Obrócić środkowe pokrętkę.
- W celu potwierdzenia czynności/polecenia: Nacisnąć środkowe pokrętkę.
- Aby anulować czynności/polecenia (i powrócić do poprzedniego menu): Nacisnąć przycisk →.

NAVI 50 – Obsługa wyświetlacza

Użyć ekranu dotykowego do obsługi poniższych wyświetlonych menu, zgodnie z opisem w poszczególnych rozdziałach:

■ RADIOODTWARZACZ

Patrz rozdział „Radioodtworacz”
↪ 44.

■ MEDIA

Patrz rozdział „Gniazdo USB”
↪ 63.

■ PHONE

Patrz rozdział „Telefon” ↪ 129.

■ MAPA

Patrz rozdział „Nawigacja” ↪ 78.

■ NAVI

Patrz rozdział „Nawigacja” ↪ 78.

■ USTAWIENIA

Patrz (NAVI 50) „Ustawienia barwy dźwięku” ↪ 35, „Ustawienia poziomu głośności” ↪ 38 i „Ustawienia systemu” ↪ 38.

Gdy wyświetlany jest ekran główny , można ukryć te menu na wyświetlaczu (pokazywane będą

tylko informacje o systemie i zegar) przez naciśnięcie  **Ciemny**. Aby ponownie wyświetlić te menu, naciśnąć dowolne miejsce na ekranie.

NAVI 80 – Obsługa wyświetlacza

Użyć ekranu dotykowego do obsługi poniższych wyświetlonych menu, zgodnie z opisem w poszczególnych rozdziałach.



Na stronie głównej nacisnąć **MENU** na ekranie wyświetlacza, aby przejść do menu głównego. Wyświetlą się następujące menu i elementy sterujące:

■ ↑ **Nawigacja**

Patrz rozdział „Nawigacja” ⇨ 78.

■ 🎵 **Multimedia**

Patrz rozdział „Radioodtwarzacz” ⇨ 44.

Patrz „Wejście AUX” ⇨ 60.

Patrz rozdział „Gniazdo USB” ⇨ 63.

Patrz Odtwarzanie muzyki przez łącze Bluetooth ⇨ 67.

■ 📞 **Telefon**

Patrz rozdział „Telefon” ⇨ 129.

■ 🚗 **Pojazd**

Nacisnąć, aby otworzyć menu Jazda w trybie Eco², Utrzymanie (np. jakość powietrza zewnętrznego), Komputer pokładowy i Ustawienia.

Przejdź do punktu „Tryby działania” (NAVI 80) poniżej.

■ @ **Usługi**

Nacisnąć, aby otworzyć menu Sklep, Usługi nawigacyjne, Aplikacje i Ustawienia.

Przejdź do punktu „Tryby działania” (NAVI 80) poniżej.

■ 🌀 **System**

Patrz (NAVI 80) „Ustawienia systemu” ⇨ 38.

■ ◀: Przejdźcie do poprzedniej strony

■ ▶: Przejdźcie do następnej strony

■ +: Otwarcie menu podręcznego

■ ←: Powrót do poprzedniego menu

Ekran wyświetlacza można również obsługiwać za pomocą następujących elementów sterujących na panelu systemu audio-nawigacyjnego:

■ 🏠: Strona główna

■ ▲: Wyświetlane listy; przewijanie w górę

Mapa; zmiana skali

■ ⬇️: Środkowy przycisk: Wejście do menu, potwierdzenie czynności/poleceń

■ ▼: Wyświetlane listy; przewijanie w dół

Mapa; zmiana skali

Uwaga

W niektórych pojazdach działanie ekranu dotykowego może być ograniczone podczas jazdy.

Tryby działania

RADIOODTWARZACZ

Aby wybrać tryb radioodbiornika: W zależności od systemu audio-nawigacyjnego nacisnąć przycisk **RADIO**, **RADIO/CD** lub **AUDIO/SOURCE**.

NAVI 50

Aby przejść w dowolnym momencie do menu radioodtwarzacza, na ekranie wyświetlacza nacisnąć przycisk strony głównej 🏠 a potem **RADIOODTWARZACZ**.

NAVI 80

Aby przejść do menu radioodtwarzacza ze strony głównej, na ekranie wyświetlacza nacisnąć **MENU**, następnie **Multimedia** a potem **Radioodtwarzacz**

Szczegółowy opis funkcji radioodbiornika ⇨ 44.

PODŁĄCZANIE ZEWNĘTRZNYCH ODTWARZACZY AUDIO

Aby zmienić źródło dźwięku na **CD**, **USB**, **AUX**, Bluetooth lub iPod (jeśli to ma zastosowanie): W zależności od systemu audio-nawigacyjnego nacisnąć przycisk **MEDIA**, **RADIO/CD** lub **AUDIO/SOURCE**.

NAVI 50: Aby w dowolnym momencie przejść do menu zewnętrznych urządzeń audio (**USB**, **iPod**, **BT** (Bluetooth), **AUX**), na ekranie wyświetlacza nacisnąć przycisk strony głównej  a następnie **MEDIA**. Nacisnąć **▼** w lewym górnym rogu i wybrać zewnętrzne źródło audio.

NAVI 80: Aby przejść do menu zewnętrznych urządzeń audio (**USB**, karta **SD**, wejście **AUX**, Audio **CD**, Bluetooth) ze strony głównej, na ekranie wyświetlacza nacisnąć **MENU**, następnie **Multimedia** a potem **Media**. Wybrać zewnętrzne źródło audio z listy na wyświetlaczu.

R15 BT USB, R16 BT USB

Szczegółowy opis następujących elementów:

- Funkcje gniazda AUX ⇨ 60
- Funkcje gniazda USB ⇨ 63
- Odtwarzanie muzyki przez łącze Bluetooth ⇨ 67

CD16 BT USB, CD18 BT USB

Szczegółowy opis następujących elementów:

- Funkcje odtwarzacza CD ⇨ 57
- Funkcje gniazda AUX ⇨ 60
- Funkcje gniazda USB ⇨ 63
- Odtwarzanie muzyki przez łącze Bluetooth ⇨ 67

CD35 BT USB

Szczegółowy opis następujących elementów:

- Funkcje odtwarzacza CD ⇨ 57
- Funkcje gniazda AUX ⇨ 60
- Funkcje gniazda USB ⇨ 63
- Odtwarzanie muzyki przez łącze Bluetooth ⇨ 67

NAVI 50

Szczegółowy opis następujących elementów:

- Funkcje gniazda AUX ⇨ 60
- Funkcje gniazda USB ⇨ 63
- Odtwarzanie muzyki przez łącze Bluetooth ⇨ 67

NAVI 80

Szczegółowy opis następujących elementów:

- Funkcje gniazda AUX ⇨ 60
- Funkcje gniazda USB ⇨ 63
- Odtwarzanie muzyki przez łącze Bluetooth ⇨ 67

NAWIGACJA, MAPA (CD35 BT USB NAVI, NAVI 50, NAVI 80)

Szczegółowy opis systemu nawigacyjnego ⇨ 78, przeglądanie mapy ⇨ 112.

PHONE

Opcje dostępne w wyświetlanych poniższych menu umożliwiają podłączenie telefonów

komórkowych, nawiązywanie połączeń, tworzenie list kontaktów oraz zmianę różnych ustawień.

Szczegółowy opis funkcji systemu głośnomówiącego ⇨ 129.

R15 BT USB, R16 BT USB, CD16 BT USB, CD18 BT USB – Telefon

Aby wyświetlić menu **Telefon**:
Nacisnąć przycisk  lub **TEL**.

W celu wyświetlenia menu ustawień telefonu: Nacisnąć przycisk **TEL** i wybrać **Ustawienia telefonu**.

CD35 BT USB – Telefon

Aby wyświetlić menu **Telefon**:
Nacisnąć przycisk  lub **TEL**.

W celu wyświetlenia menu ustawień telefonu: Nacisnąć przycisk **SETUP / TEXT** i wybrać **Ustawienia telefonu**.

NAVI 50 – Telefon

Aby w dowolnym momencie przejść do menu telefonu: Nacisnąć przycisk strony głównej  a potem **TELEFON** na ekranie wyświetlacza.

NAVI 80 – Telefon

Aby przejść do menu telefonu ze strony głównej, na ekranie wyświetlacza nacisnąć **MENU** a potem **Telefon**.

INFORMACJE O POJEŹDZIE (NAVI 80)

Aby przejść do menu pojazdu ze strony głównej, na ekranie wyświetlacza nacisnąć **MENU** a potem **Pojazd**.

W zależności od pojazdu wyświetlają się następujące menu:

- **Jazda w trybie Eco²**
- **Utrzymanie**
- **Komputer pokładowy**
- **Ustawienia**

Jazda w trybie Eco²

Dostępne są następujące funkcje:

■ **Raport z podróży**

Wyświetlają się następujące dane z ostatniej podróży:

Średnie zużycie paliwa, średnia prędkość, całkowite zużycie paliwa, odzyskana energia lub przebieg, średnie osiągi jazdy

ekologicznej, przewidywane hamowanie, zdolność do zarządzania prędkością pojazdu.

Aby zapisać dane z podróży: Nacisnąć „Zapisz” a następnie wybrać typ podróży z poniższej listy:

Praca/dom, wakacje, weekend, podróż, osobista.

Aby wykasować dane z podróży: Nacisnąć „Kasuj”. Potwierdzić lub anulować, wybierając „Tak” lub „Nie”.

■ **Moje preferowane podróże**

Wyświetlają się zmiany w stylu jazdy kierowcy (po zapisaniu danych z podróży).

W zakładce „Podsumowanie” wyświetlają się: Całkowita długość trasy, przejechana odległość, data uaktualnienia informacji, średni wskaźnik w skali do 100.

W zakładce „Szczegóły” wyświetlają się informacje zarejestrowane podczas podróży.



■ Wskazówki dotyczące trybu Eco

Wyświetla wskazówki dotyczące zmniejszenia zużycia paliwa
Przewinąć strony, aby zapoznać się ze wskazówkami.

Utrzymanie

Dostępne są następujące funkcje:

- **Jonizator:** Wybrać tryb „Czyszczenie”, aby obniżyć zawartość bakterii i alergenów w powietrzu lub wybrać tryb „Relaks”, aby poprawić warunki w otoczeniu kierowcy przez emisję jonów. Działanie kończy się automatycznie po 30 minutach. Nie jest wymagane wyłączenie. Aby włączyć działanie automatyczne, nacisnąć „Włącz jonizator przy każdym uruchomieniu pojazdu” (zaznaczone pole wyboru).

- **Nawiewnik zapachu:** Zmiana rodzaju zapachu i intensywności nawiewu w kabinie.
- **Jakość powietrza zewnętrznego:** Wyświetla wykres jakości powietrza zewnętrznego w czasie, klasyfikowanej w skali od  „Dobre” przez  „Zanieczyszczone —” (poziom niski) do  „Zanieczyszczone +” (poziom wysoki).

Nacisnąć **Gotowe**, aby potwierdzić zmiany.

Komputer pokładowy

Wyświetlają się następujące informacje zebrane od ostatniego kasowania:

- Data początkowa obliczeń
- Całkowity przebieg
- Średnia prędkość
- Średnie zużycie paliwa
- Całkowite zużycie paliwa lub energii

Aby wykasować informacje z komputera pokładowego i komputera w desce rozdzielczej, nacisnąć **Kasuj** a następnie **Tak** w celu potwierdzenia.

Więcej informacji można znaleźć w punkcie „Komputer pokładowy” w instrukcji obsługi.

Ustawienia

Można zmienić następujące ustawienia:

■ Układ ułatwiający parkowanie

- ◆ W zależności od pojazdu nacisnąć **Układ ułatwiający parkowanie przodem** lub **Układ ułatwiający parkowanie tyłem**, aby włączyć/wyłączyć (pole wyboru zaznaczone/niezaznaczone). Nacisnąć **Potwierdź**, aby zachować zmiany.
- ◆ **Głośność:**
Nacisnąć **+** lub **-** obok paska poziomu głośności, aby zmienić głośność ultradźwiękowego układu ułatwiającego parkowanie. Więcej informacji

można znaleźć w punkcie „Układ ułatwiający parkowanie” w instrukcji obsługi.

◆ **Ustawienia widoku kamery wstecznej:**

Wybrać, aby włączyć lub wyłączyć kamerę wsteczną, zmienić linie pomocnicze (statyczne, dynamiczne) i ustawić parametry obrazu (np. jasność nasycenie i kontrast).

Nacisnąć **Gotowe**, aby zachować zmiany. Więcej informacji można znaleźć w punkcie „Kamera wsteczna” w instrukcji obsługi.

◆ **+ (menu podręczne):**

Nacisnąć **+** w menu lub podmenu **Układ ułatwiający parkowanie** a następnie **Resetuj do wartości domyślnych**, aby przywrócić domyślne ustawienia fabryczne dla wszystkich lub

bieżących opcji układu ułatwiającego parkowanie.

■ **Ustawienia obrazu**

Do ustawiania np. jasności, nasycenia i kontrastu.

■ **Można również ustawić poniższe opcje (w zależności od pojazdu):**

- ◆ Automatyczne składanie lusterek zewnętrznych w położenie parkingowe po zablokowaniu zamków pojazdu (włączanie/wyłączanie)
- ◆ Blokowanie/odblokowanie drzwi podczas jazdy
- ◆ Włączanie wycieraczki szyby tylnej po wybraniu biegu wstecznego (włączanie/wyłączanie)
- ◆ Światła do jazdy dziennej (włączanie/wyłączanie)
- ◆ Odblokowanie drzwi kierowcy tylko przy otwieraniu drzwi (włączanie/wyłączanie)
- ◆ Łatwy dostęp (włączanie/wyłączanie)

- ◆ Kontrolka stylu jazdy (wskaźnik zużycia paliwa) w zestawie wskaźników (włączanie/wyłączanie)
- ◆ Wskaźnik ekonomiki jazdy (włączanie/wyłączanie)

USŁUGI (NAVI 80)

Aby przejść do menu usług ze strony głównej, na ekranie wyświetlacza nacisnąć **MENU** a potem **Usługi**.

Wyświetlają się następujące menu:

■ **Zapisz**

■ **Usługi nawigacyjne**

■ **Ustawienia**

- Aplikacje (np. kalkulator, czytnik)

Zapisz

Wybrać w celu uzyskania dostępu do sklepu internetowego i zakupu aplikacji do systemu audio-nawigacyjnego.

Wyświetlane są następujące opcje:

- **Wybór:** Wyświetlanie listy aplikacji.
- **Najpopularniejsze aplikacje:** Sortowanie aplikacji według popularności.

- **Kategorie:** Wyświetlanie aplikacji według tematyki np. rozrywka, mapy.
- **+** (menu podręczne):
 - ◆ **Wyszukaj:** Wyszukiwanie przy użyciu słów kluczowych.
 - ◆ **Aktualizuj:** Wyszukiwanie aktualizacji do aplikacji, usług i pobranych treści.
 - ◆ **Moje produkty:** Podsumowanie aplikacji, usług i pobranych treści oraz i dat ważności.
 - ◆ **Informacje prawne:** Wyświetlanie informacji prawnych dotyczących sklepu.

Po wybraniu nowych treści do pobrania nacisnąć **Kup**, aby wybrać rodzaj płatności; wybrać kartę kredytową lub kartę debetową. Zaznaczyć pole wyboru, aby zaakceptować warunki sprzedaży i przejść do płatności.

Wpisać ważny adres email a następnie nacisnąć **OK**, aby potwierdzić.

Uwaga

Dla aplikacji, usług i innych pobranych treści, na wprowadzony adres email są wysyłane faktury wraz z niezbędnymi instrukcjami instalacji i informacjami dla użytkownika.

Wpisać szczegółowe dane karty płatniczej. Nacisnąć **Gotowe**, aby potwierdzić; pobieranie rozpocznie się natychmiast. Podczas pobierania aplikacji jej ikona wyświetla się w menu **Usługi**.

Uwaga

Czas pobierania zmienia się w zależności od wielkości aplikacji i jakości odbioru sygnału z sieci.

Szczegółowe dane karty płatniczej oraz adresy email są zapisywane automatycznie. Przy następnych zakupach zapisane karty płatnicze można wybierać poprzez opcję **Płać kartą zapisaną w pamięci**.

Aby usunąć kartę płatniczą, nacisnąć  obok karty płatniczej przeznaczonej do usunięcia. W celu usunięcia adresu email wybrać ikonę obok wiersza email, aby otworzyć

listę adresów email i nacisnąć  obok adresu email przeznaczonego do usunięcia.

Usługi nawigacyjne

Do bezpłatnych usług nawigacyjnych (np. informacje o ruchu drogowym, fotoradary stacjonarne) można dodać dodatkowe funkcje, wykupując abonament na usługi LIVE.

Patrz (NAVI 80) „Usługi LIVE” w rozdziale „Nawigacja” ⇨ 83.

Ustawienia

Wyświetlają się następujące menu:

■ Menedżer aplikacji

Wybrać, aby usunąć dane aplikacji, odinstalować aplikacji i wyświetlić informacje „O programie”, „Wykorzystanie systemu” i „Poufność”.

Aby usunąć treść, wybrać aplikację a następnie nacisnąć **+** a potem **Usuń aplikację** lub **Usuń dane aplikacji**.

■ Menedżer połączeń

Wybrać, aby zarządzać zewnętrznymi urządzeniami Bluetooth.

■ Usługi nawigacyjne

Wybrać, aby przejść do funkcji związanych z nawigacją np. fotoradary, wyszukiwanie lokalne, My TomTom LIVE, pogoda.

Patrz (NAVI 80) „Usługi LIVE” w rozdziale „Nawigacja” ⇨ 83.

■ Aktualizacja aplikacji

Wybrać, aby wyszukać aktualizacje dla pobranych aplikacji.

■ Ustawienia udostępniania danych

Wybrać, aby włączyć/wyłączyć udostępnianie danych.

Uwaga

Jeśli udostępnianie danych jest wyłączone, niektóre aplikacje mogą nie działać prawidłowo.

■ Aktywacja/dezaktywacja Bluetooth

Wybrać, aby wyłączyć/włączyć Bluetooth. Wyświetli się komunikat potwierdzający.

Aplikacje

Wyświetlają się ikony różnych aplikacji, usług i innych treści pobranych do systemu audio-nawigacyjnego. Wybrać odpowiednią ikonę, aby uruchomić aplikację.

Korzystanie z niektórych aplikacji jest bezpłatne podczas początkowego okresu próbnego. Abonamenty odnawia się w Sklepie.

ULUBIONE (NAVI 80)

Gdy jest wyświetlana strona główna, nacisnąć ★, aby wyświetlić, dodać lub usunąć pozycje ulubione dla następujących funkcji:

- ↑ **Nawigacja** ⇨ 78.
- 🎵 **Multimedia** – patrz „Radioodtworacz” ⇨ 44.
- 📞 **Telefon** ⇨ 129.
- @ **Usługi** ⇨ 83.

Ulubione – nawigacja

Wybrać wolny przycisk na wyświetlaczu lub nacisnąć + (aby otworzyć menu podręczne) a następnie wybrać **Dodaj pozycję ulubioną**.

Wybierz pozycję z wyświetlonej listy, aby dodać zapisany cel podróży do ulubionych.

Więcej informacji, patrz (NAVI 80) „Wprowadzanie celu podróży” w rozdziale „Nawigacja” ⇨ 103.

Ulubione – multimedia

Wybrać wolny przycisk na wyświetlaczu lub nacisnąć + (aby otworzyć menu podręczne) a następnie **Dodaj pozycję ulubioną**.

Wybierz pozycję z wyświetlonej listy, aby dodać zaprogramowaną stację radiową do ulubionych.

Ulubione – telefon

Wybrać wolny przycisk na wyświetlaczu lub nacisnąć + (aby otworzyć menu podręczne) a następnie **Dodaj pozycję ulubioną**.

Wybierz pozycję z wyświetlonej listy, aby dodać kontakt telefoniczny do ulubionych.

Więcej informacji, patrz (NAVI 80) „Książka telefoniczna” w rozdziale „Telefon” ⇨ 140.

Ulubione – usługi

Wybrać wolny przycisk na wyświetlaczu lub nacisnąć **+** (aby otworzyć menu podręczne) a następnie **Dodaj pozycję ulubioną**.

Wybierz pozycję z wyświetlonej listy, aby dodać zainstalowaną aplikację do ulubionych.

Usuwanie ulubionych

Nacisnąć **+** i wybrać **Usuń wszystkie ulubione** lub wybierz pozycję ulubioną z wyświetlonej listy a następnie naciśnij **Usuń pozycję ulubioną**. Wyświetla się komunikat potwierdzający. Nacisnąć **Usuń**, aby potwierdzić.

Ustawienia barwy dźwięku

R15 BT USB – Ustawienia barwy dźwięku

Korzystając z menu ustawień audio, można dostosować charakterystykę barwy dźwięku.

Nacisnąć przycisk **SETUP** w celu wyświetlenia menu ustawień.

Wybrać opcję **Ustawienia audio** i obrócić pokrętkę **OK** w celu wybrania jednego z poniższych ustawień:

- **BASS** (tony niskie)
- **TREBLE** (tony wysokie)
- **FADER** (rozłożenie mocy przód/tył)
- **BALANCE** (rozłożenie mocy lewo/prawo)

Na ekranie wyświetlany jest typ oraz wartość ustawienia.

Obrócić pokrętkę **OK** w celu ustawienia żądanej wartości i nacisnąć w celu potwierdzenia wyboru.

Aby wyjść z menu ustawień audio, nacisnąć przycisk **↵**.

Uwaga

Jeśli nie zostaną wykonane żadne czynności, menu ustawień audio zostanie wyłączone automatycznie.

Ustawianie tonów niskich i wysokich

Wybrać opcję **Bass** lub **Treble**.

Obrócić pokrętkę **OK** w celu ustawienia żądanej wartości i nacisnąć w celu potwierdzenia ustawienia.

Ustawianie rozłożenia mocy dźwięku na prawe i lewe głośniki

Wybrać pozycję **Balans**.

Obrócić pokrętkę **OK** w celu ustawienia żądanej wartości i nacisnąć w celu potwierdzenia ustawienia.

Ustawianie rozłożenia mocy dźwięku na przednie i tylne głośniki

Wybrać pozycję **Fader**.

Obrócić pokrętkę **OK** w celu ustawienia żądanej wartości i nacisnąć w celu potwierdzenia ustawienia.

CD35 BT USB – Ustawienia barwy dźwięku

Korzystając z menu ustawień audio, można dostosować charakterystykę barwy dźwięku.

Nacisnąć przycisk **SETUP / TEXT** w celu wyświetlenia menu ustawień.

Wybrać opcję **Ustawienia audio** i obrócić środkowe pokrętkę w celu wybrania żądanego ustawienia.

Na ekranie wyświetlany jest typ oraz wartość ustawienia.

Wartość **0** oznacza, że funkcja jest nieaktywna.

Aby wyjść z menu ustawień, nacisnąć przycisk **SETUP / TEXT** (lub →).

Uwaga

Jeśli nie zostaną wykonane żadne czynności, menu ustawień audio zostanie wyłączone automatycznie.

Dostosowywanie barwy dźwięku do stylu muzyki

Wybrać menu **Ustawienia akustyczne**.

Obracając pokrętło, wybrać jedną z niżej wymienionych pozycji:

- **Pop / Rock**
- **Klasyczna**
- **Jazz**
- **Neutralny**

Dostępne opcje zapewniają optymalne ustawienia tonów niskich, średnich i wysokich dla danego stylu muzyki.

Wybrać styl muzyki, naciskając środkowe pokrętło.

Ustawianie tonów niskich i wysokich **Wybrać menu Ustawienia akustyczne.**

Obrócić środkowe pokrętło w celu wybrania opcji **Bass/Treble** i nacisnąć, aby potwierdzić wybór.

Obrócić środkowe pokrętło w celu wybrania opcji **Bass** lub **Treble** i nacisnąć, aby potwierdzić wybór.

Wybrać żądaną wartość dla wybranej opcji poprzez obrócenie i naciśnięcie środkowego pokrętła.

Optymalizacja rozłożenia mocy dźwięku

Wybrać menu **Optymalizacja akustyki**.

W celu optymalizacji rozłożenia mocy dźwięku na cały pojazd lub tylko dla kierowcy, obrócić środkowe pokrętło, aby wybrać: **Pojazd** lub **Kierowca**.

Zapisać ustawienie, naciskając pokrętło.

Ustawianie rozłożenia mocy dźwięku na prawe i lewe głośniki

Wybrać menu **Optymalizacja akustyki**.

Obracając środkowe pokrętło, wybrać opcję **Balans/Fader**. Nacisnąć pokrętło w celu wyświetlenia bieżącego ustawienia opcji **Balans** i obrócić, aby je wyregulować.

Nacisnąć pokrętło, aby wybrać żądaną wartość i wyświetlić ustawienie **Fader**.

Ustawianie rozłożenia mocy dźwięku na przednie i tylne głośniki

Ustawienie **Fader** zostaje wyświetlone po ustawieniu pozycji **Balans**.

Obrócić środkowe pokrętło w celu wyregulowania rozłożenia mocy dźwięku między przednimi i tylnymi głośnikami.

Średni poziom głośności w przedniej części pojazdu

W celu obniżenia głośności w tylnej części pojazdu oraz ustawienia średniej głośności w przedniej części pojazdu:

Wybrać menu **Optymalizacja akustyki**.

Obrócić środkowe pokrętko w celu wybrania opcji **Wyłącz tył** i nacisnąć, aby wprowadzić ustawienie.

Automatyczna regulacja wzmacnienia (AGC)

W celu włączenia funkcji wzmacnienia dźwięku o niskiej głośności:

Wybrać menu **Aktywacja AGC** i nacisnąć środkowe pokrętko, aby aktywować funkcję.

Przywracanie domyślnych ustawień audio

Wybrać opcję **Ustawienia domyślne** i nacisnąć środkowe pokrętko w celu potwierdzenia.

Wszystkie ustawienia audio zostaną przywrócone do wartości domyślnych.

Wyświetlanie wersji oprogramowania

Aby wyświetlić wersję oprogramowania, wejść do menu **Wersja oprogramowania** i nacisnąć środkowe pokrętko.

NAVI 50 – Ustawienia barwy dźwięku

Aby przejść w dowolnym momencie do menu ustawień, na ekranie wyświetlacza nacisnąć przycisk strony głównej  a potem **USTAWIENIA**.

Wyświetlają się następujące podmenu ustawień:

■ **Audio**

Patrz „Ustawienia audio” poniżej.

■ **Wyświetlacz**

Patrz (NAVI 50) „Ustawienia systemu” ⇨ 38.

■ **Bluetooth**

Patrz (NAVI 50) „Ustawienia systemu” ⇨ 38.

■ **System**

Patrz (NAVI 50) „Ustawienia systemu” ⇨ 38.

Ustawienia audio

Wybrać **Audio**, aby wyświetlić następujące opcje:

- **Głośność/prędkość** (Wyt./1/2/3/4/5)





Regulacja głośności w zależności od prędkości jazdy – patrz (NAVI 50) „Ustawienia poziomu głośności” ⇨ 38.



■ **Głośność (wzmacnianie dźwięków niskich)** (włączanie/wyłączanie)

Patrz (NAVI 50) „Ustawienia poziomu głośności” ⇨ 38.

■ **Dźwięk**

Nacisnąć , aby otworzyć podmenu rozłożenia mocy dźwięku i ustawień barwy dźwięku.

Z lewej strony wyświetlacza ustawić rozłożenie mocy dźwięku (strona prawa / strona lewa) za pomocą   i rozłożenie mocy dźwięku (przód/tył) za pomocą   i nacisnąć **OK**, aby zatwierdzić zmiany.

Z prawej strony wyświetlacza ustawić parametry barwy dźwięku dla **tonów niskich**, **tonów średnich** i **tonów wysokich** (w zakresie od -5 do +5) za pomocą  .

Ustawienia poziomu głośności

Poziom głośności zależny od prędkości jazdy

Po aktywowaniu tej funkcji głośność jest regulowana automatycznie w celu uwzględnienia hałasu generowanego podczas jazdy przez opór powietrza i odgłosy toczenia.

CD35 BT – Ustawienia poziomu głośności

Po aktywowaniu tej funkcji głośność jest regulowana automatycznie w celu uwzględnienia hałasu generowanego podczas jazdy przez opór powietrza i odgłosy toczenia.

Nacisnąć przycisk **SETUP / TEXT** w celu wyświetlenia menu ustawień. Wybrać pozycję **Ustawienia audio**, a następnie **Głośn. wg prędkości**, obracając środkowe pokrętło i naciskając w celu potwierdzenia wyboru.

Obrócić pokrętło w celu wybrania stopnia korygowania głośności.

Wartość **0** oznacza, że funkcja jest nieaktywna.

NAVI 50 – Ustawienia poziomu głośności

Aby przejść w dowolnym momencie do menu ustawień, na ekranie wyświetlacza nacisnąć przycisk strony głównej  a potem **USTAWIENIA**.

Wyświetlają się następujące podmenu ustawień:

- **Audio**

- **Wyświetlacz**

Patrz (NAVI 50) „Ustawienia systemu” ⇨ 38.

- **Bluetooth**

Patrz (NAVI 50) „Ustawienia systemu” ⇨ 38.

- **System**

Patrz (NAVI 50) „Ustawienia systemu” ⇨ 38.

Ustawienia audio

Wybrać **Audio**, aby wyświetlić następujące opcje:

- **Głośność/prędkość** (Wył./1/2/3/4/5)

Ustawianie stopnia korygowania głośności.

- **Głośność (wzmacnianie dźwięków niskich)** (włączanie/wyłączanie)

- **Dźwięk**

Patrz (NAVI 50) „Ustawienia barwy dźwięku” ⇨ 35.

Ustawienia systemu

R15 BT USB, R16 BT USB, CD16 BT USB, CD18 BT USB – Ustawienia systemu

Nacisnąć przycisk **SETUP** i wyświetlić menu ustawień, obracając i naciskając pokrętło **OK**.

Po zmianie ustawień systemowych nacisnąć przycisk **SETUP** w celu wyjścia z menu i zachowania zmian. Jeśli przycisk nie zostanie naciśnięty, po chwili system automatycznie zapisze zmiany i zamknie menu.

Zmiana języka obsługi systemu

Wyświetlić menu **Język** w celu zmiany języka obsługi wyświetlacza. Wybrać język z listy, obracając i naciskając pokrętkę **OK**.

Przywracanie domyślnych ustawień systemowych

Aby przywrócić domyślne wartości ustawień systemowych, wybrać opcję **Ustawienia fabryczne**, obracając i naciskając pokrętkę **OK**. Po wyświetleniu monitu potwierdzić zmiany przez ponowne naciśnięcie pokrętki **OK**.

CD35 BT – Ustawienia systemu

Nacisnąć przycisk **SETUP / TEXT** w celu wyświetlenia menu ustawień.

Po zmianie ustawień systemowych nacisnąć przycisk **SETUP / TEXT** w celu wyjścia z menu i zachowania zmian. Jeśli przycisk nie zostanie naciśnięty, po chwili system automatycznie zapisze zmiany i zamknie menu.

Ustawianie zegara

Aby ustawić godzinę, włączyć menu **Zegar**. Obrócić środkowe pokrętko, aby zmienić ustawienie **Godziny**, a następnie nacisnąć w celu potwierdzenia. Obrócić pokrętko, aby zmienić ustawienie **Minuty**, a następnie nacisnąć w celu potwierdzenia.

Zmiana języka obsługi systemu

Wyświetlić menu **Język** w celu zmiany języka obsługi wyświetlacza. Obrócić środkowe pokrętko, aby wybrać z listy jeden z 9 języków, a następnie nacisnąć w celu potwierdzenia.

Przywracanie domyślnych ustawień systemowych

Aby przywrócić domyślne wartości ustawień systemowych, wybrać opcję **Ustawienia fabryczne**, obracając i naciskając środkowe pokrętko. Po wyświetleniu monitu potwierdzić zmiany przez ponowne naciśnięcie pokrętki.

NAVI 50 – Ustawienia systemu

Aby przejść w dowolnym momencie do menu ustawień, na ekranie wyświetlacza nacisnąć przycisk strony głównej  a potem **USTAWIENIA**.

Wyświetlają się następujące podmenu ustawień:

■ Audio:

Patrz (NAVI 50) „Ustawienia barwy dźwięku” ⇨ 35 i „Ustawienia poziomu głośności” ⇨ 38.

■ Wyświetlacz: Patrz poniżej.

■ Bluetooth: Patrz poniżej.

■ System: Patrz poniżej.

Wyświetlacz

Wybrać **Wyświetlacz**, aby wyświetlić następujące opcje:

- **Jasność** (Niska/Średnia/Wysoka)
- **Tryb mapy** (Auto/Dzień/Noc)
 - ◆ **Auto:** Tryby dzienny i nocny są zmieniane automatycznie.
 - ◆ **Dzień:** Ekran mapy jest zawsze wyświetlany w jaskrawych kolorach.
 - ◆ **Noc:** Ekran mapy jest zawsze wyświetlany w ciemnych kolorach.

Bluetooth

Wybrać **Bluetooth**, aby wyświetlić następujące opcje:

- **Wyświetlanie listy urządzeń Bluetooth**
- **Wyszukiwanie urządzenia Bluetooth**
- **Autoryzacja urządzenia zewnętrznego**
- **Zmiana klucza dostępu** (do kojarzenia urządzeń Bluetooth z systemem audio-nawigacyjnym)

Więcej informacji, patrz (NAVI 50) „Odtwarzanie muzyki przez łącze Bluetooth” ⇨ 67 i „Podłączanie urządzeń przez Bluetooth” w rozdziale „Telefon” ⇨ 135.

System

Wybrać **System**, aby wyświetlić następujące opcje:

- **Język** (Zmiana języka wyświetlacza i języka instrukcji głosowych dla systemu nawigacyjnego)
- **Zegar/jednostki**

Można zmienić następujące ustawienia:

- ◆ **Format godziny** (12h/24h)
- ◆ **Jednostki NAVI** (km/mile)
- ◆ **Ustawienie czasu**

Nacisnąć ►, aby otworzyć podmenu **Ustawienie czasu** zawierające następujące opcje:

Auto/Ręczne

Jeśli wybrane jest ustawienie ręczne, przeprowadzić stosowną regulację.

■ Ustawienia fabryczne

Poniższe ustawienia można resetować do domyślnych wartości fabrycznych:

- ◆ **Wszystkie**
- ◆ **Telefon**
- ◆ **Nawigacja**
- ◆ **System audio-multimedialny-radiowy**

■ Nawigacja (włączanie/wyłączanie)

■ Wersja systemu (wyświetlanie numeru wersji systemu audio-nawigacyjnego)

Po dopasowaniu ustawień systemu nacisnąć  (i wybrać inne menu na wyświetlaczu), aby wyjść z menu ustawień i zapisać zmiany. Jeśli przycisk nie zostanie naciśnięty, po chwili system automatycznie zapisze zmiany i zamknie menu.

NAVI 80 – Ustawienia systemu

Aby przejść do menu ustawień systemu ze strony głównej, na ekranie wyświetlacza nacisnąć **MENU** a potem **System**.

Wyświetlają się następujące podmenu ustawień:

- **Język**
- **Wyświetlacz**
- **Dźwięk**
- **Zegar**
- **Ostrzeżenia dotyczące bezpieczeństwa**
- **Ekran główny**
- **Klawiatury**
- **Ustawianie jednostek**
- **Stan i informacje**
- **Wymij kartę SD**
- **Przywracanie ustawień fabrycznych**

Po zmianie ustawień systemu nacisnąć **Gotowe**, aby potwierdzić.

Język

Zmiana języka systemu audio-nawigacyjnego a potem typu głosu.

Wyświetlacz

Wyświetlają się następujące ustawienia:

- **Jasność dzienna:** Zmiana jasności ekranu w celu dopasowania do

oświetlenia zewnętrznego (światło dzienne).

Przy niskim natężeniu oświetlenia wewnętrznego łatwiej można patrzeć na ekran wyświetlacza, gdy nie jest on zbyt jasny.

- **Jasność nocna:** Zmiana jasności ekranu w celu dopasowania do oświetlenia zewnętrznego (światło nocne).

Przy niskim natężeniu oświetlenia wewnętrznego łatwiej można patrzeć na ekran wyświetlacza, gdy nie jest on zbyt jasny.

- **Przełączanie na tryb nocny w nocy:** Aktywacja automatycznego przełączania między jasnością dzienną/nocną.

Tryb nocny uaktywnia się przy niskim natężeniu światła zewnętrznego, gdy włączone są reflektory.

- **Użyj trybu nocnego:** Włączanie trybu nocnego.

Dźwięk

Wyświetlają się następujące podmenu ustawień:

- **Poziomy dźwięku:** Zmiana poziomu głośności i dźwięków dla informacji o ruchu drogowym, systemu głosnomówiącego, dzwonków telefonu, ostrzeżeń aplikacji, głosu systemowego i instrukcji nawigacyjnych.
- **Ostrzeżenia:** Ustawianie poziomu głośności ostrzeżeń i włączanie/wyłączanie ostrzeżeń przy wyłączonym ekranie.
- **Zależność od prędkości:** Ustawianie regulacji głośności w zależności od prędkości pojazdu.
- **Głos komputera:** Ustawianie typów informacji podawanych głosowo przez system audio-nawigacyjny.
- **Głos:** Zmiana głosu używanego przez system audio-nawigacyjny.

Zegar

Ustawianie zegara systemowego i formatu wyświetlania godziny.

Zaleca się utrzymywanie włączonego automatycznego ustawiania czasu.

Ostrzeżenia dotyczące bezpieczeństwa

Włączanie/wyłączanie różnych ostrzeżeń systemu audio-nawigacyjnego. Aby włączyć, należy zaznaczyć odpowiednie pola wyboru.

Ekran główny

Zmiana konfiguracji strony głównej.

Wybrać opcję z listy, aby wyświetlić podgląd układu danej strony głównej.

Klawiatury

Najpierw zmiana alfabetu (np. grecki) a potem typu klawiatury (np. QWERTY).

Ustawianie jednostek

Zmiana jednostek miary np. odległości, współrzędnych, temperatury i ciśnienia atmosferycznego.

Stan i informacje

Wyświetlanie informacji systemowych np. wersji, stanu GPS, stanu sieci, informacji o licencji i prawach autorskich.

Wymij kartę SD

Bezpieczne wyjmowanie karty SD.

Przywracanie ustawień fabrycznych

Usuwanie wszystkich danych systemu audio-nawigacyjnego. Postępować zgodnie z instrukcjami na wyświetlaczu.

Uwaga

Następnie system audio-nawigacyjny uruchomi się ponownie, domyślnie w języku angielskim. W razie potrzeby wybrać **Język** w menu **System**, aby zmienić język.

Ustawienia multimediiów

Aby przejść do menu ustawień multimediiów ze strony głównej, na ekranie wyświetlacza nacisnąć **MENU**, następnie **Multimedia** a potem **Ustawienia**.

Wyświetlają się następujące podmenu ustawień:

- **Dźwięk**
- **Radioodtwarzacz**
- **Media**
- **Zdjęcia**
- **Wideo**

Po zmianie ustawień nacisnąć **Gotowe**, aby potwierdzić.

Dźwięk

Można zaktualizować następujące ustawienia dźwięku:

■ „Dźwięk przestrzenny”:

Ustawienie rozłożenia mocy dźwięku we wnętrzu pojazdu.

■ „Nastrój”:

Ustawienie opcji dźwięku np. „Pop-rock”, „Muzyka poważna”, „Jazz”, „Neutralna”. Wybrać „Ręczne”, aby ręcznie ustawić poziom dźwięków wysokich i niskich.

Nacisnąć **Potwierdź**, aby zachować zmiany.

■ „Demo Arkamys”:

Wybrać, aby wypróbować tryb Arkamys.

■ „Bass Boost Arkamys”:

Włączanie/wyłączanie wzmocnienia tonów niskich.

Radioodtworacz

Można zaktualizować następujące ustawienia radioodtworacza:

- Włączanie/wyłączanie wyszukiwania częstotliwości alternatywnych (AF)
- Włączanie i wyłączanie usługi „i-traffic”
- Włączanie/wyłączanie typu programu
- Aktualizowanie listy zapisanych stacji radiowych

Więcej informacji, patrz (NAVI 80) „Radioodtworacz” ⇨ 44.

Media

Można zaktualizować następujące ustawienia mediów:

- Powtarzanie utworu: Włączanie i wyłączanie systemu
- Losowe: Włączanie i wyłączanie systemu
- Wyświetlanie okładki albumu: Włączanie i wyłączanie systemu
- Połączenie Bluetooth: Konfiguruj

Więcej informacji, patrz (NAVI 80) „Odtwarzanie muzyki przez łącze Bluetooth” ⇨ 67.

Zdjęcia

Można zaktualizować następujące ustawienia zdjęć:

- Ustawianie czasu wyświetlania zdjęć w czasie pokazu slajdów.
- Ustawianie efektów przejścia między zdjęciami w pokazie slajdów.
- Przełączanie z trybu normalnego do pełnoekranowego.

Więcej informacji, patrz „Wyświetlanie zdjęć” ⇨ 76.

Wideo

Można zaktualizować następujące ustawienia wideo:

- Ustawienie typu wyświetlacza dla plików wideo.
- Przełączanie z trybu normalnego do pełnoekranowego.

Więcej informacji, patrz „Odtwarzanie filmów” ⇨ 76.

Radioodtworacz

Obsługa	44
Wyszukiwanie stacji	46
Listy automatycznie zapisanych stacji	50
System RDS (Radio Data System)	51
DAB – nadawanie cyfrowego sygnału audio	54

Obsługa

Odbiór programów radiowych

W następujących sytuacjach możliwe są trzaski, szumy, zakłócenia, a nawet całkowity zanik odbioru:

- zmieniająca się odległość od nadajnika,
- nakładanie się sygnałów wskutek odbić,
- gdy na drodze fal radiowych znajdują się różnego rodzaju przeszkody.

R15 BT USB, R16 BT USB, CD16 BT USB, CD18 BT USB – Elementy sterujące

Najważniejsze przyciski służące do obsługi radioodbiornika to:

- **RADIO:** Włączanie radioodbiornika, zmiana zakresu częstotliwości
- **◀▶:** Wyszukiwanie stacji
- **Pokrętko OK:** Zmiana częstotliwości
- **Przyciski stacji radiowych 1...6:** Przyciski pamięci stacji

- **SETUP:** Ustawienia systemowe, automatyczne zapisywanie stacji
- **TEXT:** Wyświetlanie informacji tekstowych ze stacji radiowych

Włączanie radioodbiornika

Nacisnąć przycisk **RADIO**, aby wybrać tryb radioodbiornika.

Zostanie włączona ostatnio odsłuchiwana stacja.

Wybieranie zakresu częstotliwości

Naciskać przycisk **RADIO** w celu przełączenia między dostępnymi zakresami (np. FM1, FM2, AM).

Włączony zostanie odbiór ostatnio wybranej w tym zakresie stacji radiowej.

CD35 BT USB – Elementy sterujące

Najważniejsze przyciski służące do obsługi radioodbiornika to:

- **RADIO:** Włączanie radioodbiornika, zmiana zakresu częstotliwości
- **◀▶:** Zmiana częstotliwości, automatyczne wyszukiwanie stacji

- Środkowe pokrętko: Wyświetlanie listy zapisanych stacji radiowych
- Przyciski stacji radiowych 1...6: Przyciski pamięci stacji
- **SETUP / TEXT**: Ustawienia systemowe

Włączanie radioodbiornika

Nacisnąć przycisk **RADIO**, aby wybrać tryb radioodbiornika.

Zostanie włączona ostatnio odsłuchiwana stacja.

Wybieranie zakresu częstotliwości

Nacisnąć przycisk **RADIO** w celu przełączenia między dostępnymi zakresami (np. FM1, FM2, MW, LW).

Włączony zostanie odbiór ostatnio wybranej w tym zakresie stacji radiowej.

NAVI 50 – Elementy sterujące

Do obsługi radioodbiornika należy używać ekranu dotykowego.

Główne elementy sterujące:

- **FM/AM**: Po naciśnięciu ▼ można przełączać między pasmami FM i AM.
- ◀▶/▶▶: Nacisnąć, aby rozpocząć automatyczne wyszukiwanie następnej/poprzedniej stacji radiowej.
- ◀▶: Nacisnąć, aby zmienić częstotliwość na niższą/wyższą skokowo co 0,5.

Włączanie radioodbiornika

Aby w dowolnym momencie uaktywnić menu radioodtworacza, na ekranie wyświetlacza nacisnąć przycisk strony głównej ↻ a potem **RADIOODTWORACZ**. Zostanie włączona ostatnio odsłuchiwana stacja.

Wyświetlają się następujące podmenu:

- **Główne**: Wyświetla się stacja radiowa / częstotliwość.
- **Lista**: Wyświetlanie alfabetycznej listy dostępnych stacji radiowych (maksymalnie 50 stacji).

Uwaga

Stacje radiowe bez RDS: wyświetla się tylko częstotliwość. Te stacje pojawiają się na końcu listy.

- **Zaprogramowane**: Wyświetlanie zapisanych ulubionych stacji radiowych.
- **Opcje**:

Można zmienić następujące ustawienia:

- ◆ **RDS** (włączanie/wyłączanie)
- ◆ **TA** (włączanie/wyłączanie)
- ◆ **Region** (włączanie/wyłączanie)
- ◆ **Wiadomości** (włączanie/wyłączanie)
- ◆ **AM** (włączanie/wyłączanie)
- ◆ **Aktualizuj listę** (włączanie/wyłączanie)

Patrz (NAVI 50) „System RDS (Radio Data System)” ↻ 51.

Wybieranie zakresu częstotliwości

Nacisnąć ▼ obok **FM/AM** w górnym lewym rogu wyświetlacza i wybrać pasmo FM lub AM.

Włączony zostanie odbiór ostatnio wybranej w tym zakresie stacji radiowej.

Uwaga

Pasma AM można wyłączyć, korzystając z menu **Opcje**.

NAVI 80 – Elementy sterujące

Do obsługi radioodbiornika należy używać ekranu dotykowego.

Główne elementy sterujące:

- **FM/AM:** Po naciśnięciu zakładki w górnym lewym rogu wyświetlacza można przełączać między pasmami FM i AM.
- **◀/▶:** Nacisnąc, aby rozpocząć automatyczne wyszukiwanie następnej/poprzedniej stacji radiowej.
- **</>:** Nacisnąc, aby zmienić częstotliwość na niższą/wyższą skokowo co 0,1 MHz.
- **⌂/☒:** Nacisnąc, aby przewinąć listę stacji.

Włączanie radioodbiornika

Aby przejść do radioodtworacza ze strony głównej, na ekranie wyświetlacza nacisnąć **MENU**, następnie **Multimedia** a potem **Radioodtworacz**.

Dostępne są następujące tryby:

■ Zaprogramowane:

Wyświetlanie zapisanych ulubionych stacji radiowych.

■ Lista:

Wyświetlanie alfabetycznej listy dostępnych stacji radiowych (maksymalnie 50 stacji).

Uwaga

Stacje radiowe bez RDS: wyświetla się tylko częstotliwość. Te stacje pojawiają się na końcu listy.

■ Częstotliwość:

Wyszukiwanie ręczne lub automatyczne przez skanowanie wybranego zakresu częstotliwości.

Wybieranie zakresu częstotliwości

Po naciśnięciu zakładki **FM/AM** w górnym lewym rogu wyświetlacza można przełączać między pasmami.

Włączony zostanie odbiór ostatnio wybranej w tym zakresie stacji radiowej.

Wyszukiwanie stacji

Automatyczne wyszukiwanie stacji

R15 BT USB, R16 BT USB, CD16 BT USB, CD18 BT USB –

Automatyczne wyszukiwanie stacji

Krótko nacisnąc przycisk **◀◀** lub **▶▶**, aby wyszukać w bieżącym zakresie następną stację o odpowiednio mocnym sygnale.

Jeśli nie zostanie znaleziona żadna stacja, automatyczne wyszukiwanie będzie kontynuowane do momentu ponownego naciśnięcia przycisku **◀◀** lub **▶▶**.

CD35 BT – Automatyczne wyszukiwanie stacji

Nacisnąć przycisk **◀◀** lub **▶▶** i przytrzymać przez około 2 sekundy, aby wyszukać w bieżącym zakresie następną stację o odpowiednio mocnym sygnale.

Jeśli nie zostanie znaleziona żadna stacja, automatyczne wyszukiwanie będzie kontynuowane do momentu ponownego naciśnięcia przycisku **◀◀** lub **▶▶**.

NAVI 50 – Automatyczne wyszukiwanie stacji

Nacisnąć **◀◀** lub **▶▶** na wyświetlaczu, aby wyszukać w bieżącym paśmie następną stację o odpowiednio mocnym sygnale.

Jeśli nie zostanie znaleziona żadna stacja, automatyczne wyszukiwanie będzie kontynuowane do momentu ponownego naciśnięcia przycisku **◀◀** lub **▶▶**.

NAVI 80 – Automatyczne wyszukiwanie stacji

Nacisnąć **◀** lub **▶** na wyświetlaczu, aby wyszukać w bieżącym paśmie następną stację o odpowiednio mocnym sygnale.

Jeśli nie zostanie znaleziona żadna stacja, automatyczne wyszukiwanie będzie kontynuowane do momentu ponownego naciśnięcia przycisku **◀** lub **▶**.

Ręczne wyszukiwanie stacji

R15 BT USB, R16 BT USB, CD16 BT USB, CD18 BT USB – Ręczne wyszukiwanie stacji

Wybrać żądany zakres, a następnie nacisnąć i przytrzymać przycisk **◀◀** lub **▶▶**.

Zwolnić przycisk, gdy wyświetlana wartość zbliży się do żądanej częstotliwości. Zostaje wyszukana i automatycznie włączona następną stacją o odpowiednio mocnym sygnale.

Obrócić pokrętkę **OK**, aby stopniowo zmienić częstotliwość.

Wyszukiwanie zapamiętanych stacji
Umożliwia to przywoływanie stacji radiowych, które zostały wcześniej zapisane.

Aby zapisać stację, wybrać żądany zakres i stację, a następnie nacisnąć jeden z przycisków stacji 1...6 i przytrzymać do momentu wygenerowania sygnału dźwiękowego potwierdzającego zapisanie stacji pod wybranym przyciskiem. Dla każdego zakresu można zapisać maksymalnie 6 stacji.

Wybieranie stacji zapisanej w pamięci

W celu włączenia zapisanej stacji wybrać żądany zakres, a następnie krótko nacisnąć odpowiedni przycisk stacji 1...6.

Wyszukiwanie nazwy stacji radiowej (tylko zakres FM)

Wybrać zakres FM, a następnie podświetlić nazwę stacji radiowej na wyświetlaczu przy pomocy przycisku **◀** lub **▶**.

Naciskać przycisk ∇ lub ∇ w celu ręcznego wyszukania żądanej nazwy stacji. Jeśli nazwa stacji nie jest dostępna, w jej miejsce wyświetlana jest częstotliwość.

Wyświetlona lista alfabetyczna zawiera maksymalnie 60 stacji FM o najmocniejszym sygnale. Listę można w dowolnym momencie zaktualizować. Listy automatycznie zapisanych stacji \leftrightarrow 50.

CD35 BT – Ręczne wyszukiwanie stacji

Wybrać żądany zakres, a następnie nacisnąć i przytrzymać przycisk \lll lub \ggg .

Zwolnić przycisk, gdy wyświetlana wartość zbliży się do żądanej częstotliwości. Zostaje wyszukana i automatycznie włączona następna stacja o odpowiednio mocnym sygnale.

Krótko nacisnąć przycisk \lll lub \ggg , aby stopniowo zmienić częstotliwość.

Wyszukiwanie zapamiętanych stacji

Umożliwia to przywoływanie stacji radiowych, które zostały wcześniej zapisane.

Aby zapisać stację, wybrać żądany zakres i stację, a następnie nacisnąć jeden z przycisków stacji 1...6 i przytrzymać do momentu wygenerowania sygnału dźwiękowego potwierdzającego zapisanie stacji pod wybranym przyciskiem. Dla każdego zakresu można zapisać maksymalnie 6 stacji.

Wybieranie stacji zapisanej w pamięci

W celu włączenia zapisanej stacji wybrać żądany zakres, a następnie krótko nacisnąć odpowiedni przycisk stacji 1...6.

Wyszukiwanie nazwy stacji radiowej (tylko zakres FM)

Wybrać pasmo FM i wyświetlić listę stacji radiowych FM, obracając środkowe pokrętko.

Obrócić pokrętko w celu ręcznego wyszukania żądanej nazwy stacji i nacisnąć, aby ją wybrać.

Wyświetlona lista alfabetyczna zawiera maksymalnie 50 stacji FM o najmocniejszym sygnale. Listę można w dowolnym momencie zaktualizować. Listy automatycznie zapisanych stacji \leftrightarrow 50.

NAVI 50 – Ręczne wyszukiwanie stacji

Wybrać żądane pasmo a następnie nacisnąć \triangleleft lub \triangleright , aby zmienić na następną/poprzednią częstotliwość skokowo, co 0,5.

Wyszukiwanie zapamiętanych stacji

Umożliwia to przywoływanie stacji radiowych, które zostały wcześniej zapisane.

W celu zapisania stacji wybrać żądane pasmo i stację a następnie nacisnąć **Zaprogramowane**, aby wyświetlić zapisane ulubione stacje.

Nacisnąć i przytrzymać żądane programowane pole. Na programowanym polu ulubionych pokaże się częstotliwość lub nazwa stacji radiowej, potwierdzając zapisanie stacji. W danym paśmie można zapisać 12 stacji.

Wybieranie stacji zapisanej w pamięci

W celu wywołania stacji wybrać żądane pasmo i stację a następnie nacisnąć **Zaprogramowane**, aby wyświetlić zapisane ulubione stacje. Krótko nacisnąć wymaganą ulubioną stację radiową.

Nacisnąć ►, aby przejść do pozycji ulubionych 7-12.

Wyszukiwanie nazwy stacji radiowej (tylko zakres FM)

Wybrać pasmo FM a następnie nacisnąć **Lista**, aby wyświetlić uporządkowaną alfabetycznie listę dostępnych stacji radiowych.

Nacisnąć przycisk ▼ lub ▲ w celu ręcznego wyszukania żądanej nazwy stacji. Jeśli nazwa stacji nie jest dostępna, w jej miejsce wyświetlana jest częstotliwość.

Wyświetlona lista alfabetyczna zawiera maksymalnie 50 stacji FM o najmocniejszym sygnale. Listę można w dowolnym momencie zaktualizować. Listy automatycznie zapisanych stacji ⇨ 50.

NAVI 80 – Ręczne wyszukiwanie stacji

Wybrać żądane pasmo a następnie nacisnąć < lub >, aby zmienić na następną/poprzednią częstotliwość skokowo, co 0,1 MHz.

Wyszukiwanie zapamiętanych stacji

Umożliwia to przywoływanie stacji radiowych, które zostały wcześniej zapisane.

W celu zapisania stacji wybrać żądane pasmo i stację a następnie nacisnąć **Zaprogramowane**, aby wyświetlić zapisane ulubione stacje.

Nacisnąć i przytrzymać wymagane pole, dopóki nie włączy się sygnał dźwiękowy. Na programowanym polu ulubionych pokaże się częstotliwość lub nazwa stacji radiowej, potwierdzając zapisanie stacji. W danym paśmie można zapisać 6 stacji.

Można również wybrać żądane pasmo i stację a następnie nacisnąć **Częstotliwość** lub **Lista**. Nacisnąć **+**, aby otworzyć menu podręczne a następnie wybrać **Zapisz jako zaprogramowane**.

Wybieranie stacji zapisanej w pamięci

W celu wywołania stacji wybrać żądane pasmo i stację a następnie nacisnąć **Zaprogramowane**, aby wyświetlić zapisane ulubione stacje. Krótko nacisnąć wymaganą ulubioną stację radiową.

Wyszukiwanie nazwy stacji radiowej (tylko zakres FM)

Wybrać pasmo FM a następnie nacisnąć **Lista**, aby wyświetlić uporządkowaną alfabetycznie listę dostępnych stacji radiowych.

Nacisnąć przycisk ⌘ lub ⌥ w celu ręcznego wyszukania żądanej nazwy stacji. Jeśli nazwa stacji nie jest dostępna, w jej miejsce wyświetlana jest częstotliwość.

Wyświetlona lista alfabetyczna zawiera maksymalnie 50 stacji radiowych o najmocniejszym sygnale. Listę można w dowolnym momencie zaktualizować. Listy automatycznie zapisanych stacji ⇨ 50.

Listy automatycznie zapisanych stacji

Stacje o najlepszej mocy sygnału w danym zakresie częstotliwości można wyszukiwać i zapisywać automatycznie przy użyciu funkcji automatycznego zapisywania stacji.

Automatyczne zapisywanie stacji

R15 BT USB, R16 BT USB, CD16 BT USB, CD18 BT USB – Automatyczne zapisywanie stacji

Zakres FM posiada listę automatycznie zapisywanych stacji (AST), na której można zapisać 6 stacji.

Podczas słuchania radia nacisnąć i przytrzymać przycisk **SETUP**: 6 stacji o najmocniejszym sygnale zostanie automatycznie zapisanych na liście AST.

Uwaga

W przypadku niedostatecznej siły sygnału może zostać zapisanych mniej niż 6 stacji.

CD35 BT – Automatyczne zapisywanie stacji

W zależności od wersji pojazdu, system automatycznie stale aktualizuje i zapisuje w pamięci do 50 stacji radiowych.

Wybieranie stacji zapisanej w pamięci

R15 BT USB, R16 BT USB, CD16 BT USB, CD18 BT USB – Wybieranie stacji zapisanej w pamięci

Wybrać żądany zakres, a następnie krótko nacisnąć jeden z przycisków stacji 1...6 w celu wybrania zapisanej stacji.

Aby wybrać stację z listy automatycznie zapisanych stacji (AST), podczas słuchania radia krótko nacisnąć przycisk **SETUP**, aby aktywować tryb AST. Zostanie

włączona ostatnio odsłuchiwana stacja. Krótko nacisnąć jeden z przycisków stacji 1...6, aby wybrać inną stację z listy automatycznie zapisanych stacji.

CD35 BT – Wybieranie stacji zapisanej w pamięci

Wybrać żądany zakres, a następnie krótko nacisnąć jeden z przycisków stacji 1...6 w celu wybrania zapisanej stacji.

Można też wybrać pasmo FM i wyświetlić listę stacji radiowych FM, obracając środkowe pokrętko. Obrócić pokrętko w celu ręcznego wyszukania żądanej nazwy stacji i nacisnąć, aby ją wybrać.

Ręczne aktualizowanie listy stacji

Istnieje również możliwość ręcznego zapisywania stacji na liście automatycznie zapisanych stacji¹⁾.

W celu aktualizacji listy stacji i odbioru nowych stacji w zasięgu należy ręcznie uaktywnić aktualizację systemową. W niektórych

¹⁾ Tylko CD35 BT USB, NAVI 50, NAVI 80.

systemach, podczas ręcznej aktualizacji dźwięk może być wyciszony.

CD35 BT USB – Ręczne aktualizowanie listy stacji

Nacisnąć przycisk **SETUP / TEXT** i obrócić środkowe pokrętło, aby uzyskać dostęp do opcji **Funkcje radiowe**.

Obrócić pokrętło w celu wybrania pozycji **Aktualizuj listę FM** i nacisnąć, aby potwierdzić wybór.

NAVI 50 – Ręczne aktualizowanie listy stacji

Nacisnąć **Opcje** a następnie **Start** obok **Aktualizuj listę**; na ekranie pokazuje się komunikat **Trwa aktualizacja...**, który znika po zakończeniu aktualizacji.

NAVI 80 – Ręczne aktualizowanie listy stacji

Na stronie głównej nacisnąć **MENU**, następnie **Multimedia** a potem **Radioodtwarzacz** na ekranie wyświetlacza.

Wybrać dowolny z poniższych trybów:

- **Zaprogramowane**
- **Lista**
- **Częstotliwość**

Nacisnąć **+**, aby otworzyć menu podręczne a następnie wybrać **Aktualizacja listy stacji radiowych**.

System RDS (Radio Data System)

System RDS jest usługą oferowaną przez stacje FM, ułatwiającą znalezienie poszukiwanej stacji i zapewniającą jej bezproblemowy odbiór.

Zalety systemu RDS

- Dla wybranej stacji zamiast częstotliwości wyświetlana jest nazwa aktualnie odsłuchiwanej audycji.
- Podczas automatycznego wyszukiwania stacji system audio-nawigacyjny dostraja się wyłącznie do stacji RDS.
- System Infotainment zawsze dostraja się do optymalnej częstotliwości nadawania wybranej stacji radiowej za pomocą funkcji AF (częstotliwość alternatywna).

R15 BT USB, R16 BT USB, CD16 BT USB, CD18 BT USB – Funkcje RDS

Konfigurowanie RDS

Nacisnąć przycisk **SETUP** i obrócić pokrętło **OK**, aby wyświetlić menu **RDS**. Nacisnąć pokrętło w celu potwierdzenia wyboru.

Obracając pokrętło, wybrać opcję **KONFIGURACJA FUNKCJI RDS**.

Włączanie i wyłączenie funkcji RDS

Nacisnąć **Opcje** na ekranie wyświetlacza. Można zmienić następujące ustawienia:

Włączyć/wyłączyć funkcję **RDS-AF**, naciskając pokrętkę **OK**. Gdy funkcja RDS jest włączona, na ekranie widoczny jest napis **AF**.

Informacje tekstowe ze stacji radiowych

Niektóre stacje FM przesyłają informacje tekstowe dotyczące nadawanego programu (np. tytuł utworu).

Nacisnąć przycisk **SETUP** i obrócić pokrętkę **OK**, aby wyświetlić menu **Wiadomości tekstowe ze stacji**.

Obrócić pokrętkę w celu wybrania opcji **Radio**, a następnie nacisnąć, aby wyświetlić informacje.

CD35 BT – Funkcje RDS

Konfigurowanie RDS

Nacisnąć przycisk **SETUP / TEXT** i obrócić środkowe pokrętkę, aby wyświetlić menu **Funkcje radiowe**. Nacisnąć pokrętkę w celu potwierdzenia wyboru.

Obracając pokrętkę, wybrać pozycję **RDS-AF**.

Włączanie i wyłączenie funkcji RDS

Włączyć/wyłączyć funkcję **RDS-AF**, naciskając środkowe pokrętkę.

Usługa „I-Traffic” (informacje o ruchu drogowym)

Stacje nadające serwisy drogowe to stacje FM RDS, które przekazują informacje przeznaczone dla kierowców.

Włączanie i wyłączanie usługi „I Traffic”

W celu włączania i wyłączania funkcji komunikatów o ruchu drogowym:

Nacisnąć przycisk **SETUP / TEXT** i obrócić środkowe pokrętkę, aby wyświetlić menu **Funkcje radiowe**. Nacisnąć pokrętkę w celu potwierdzenia wyboru.

Obrócić pokrętkę w celu wybrania opcji **Ruch drogowy**, a następnie nacisnąć, aby włączyć/wyłączyć funkcję.

- Gdy funkcja komunikatów dla kierowców jest włączona, podczas nadawania komunikatów przerywane jest odtwarzanie płyty CD/MP3.
- Po wybraniu zakresu LW lub MW komunikaty drogowe nie będą nadawane automatycznie. Aby umożliwić automatyczny odbiór komunikatów, należy zmienić źródło dźwięku lub wybrać zakres FM.

Blokowanie komunikatów dla kierowców

W celu zablokowania odbioru komunikatów dla kierowców, np. podczas odtwarzania płyty CD/MP3: Nacisnąć środkowe pokrętkę (lub przycisk →).

Nadawany komunikat dla kierowców zostaje przerwany, ale funkcja komunikatów pozostaje włączona.

Informacje tekstowe ze stacji radiowych

Niektóre stacje FM przesyłają informacje tekstowe dotyczące nadawanego programu (np. tytuł utworu).

Aby zobaczyć tego typu informacje, należy nacisnąć i przytrzymać przycisk **SETUP / TEXT**.

Aby powrócić do poprzedniego ekranu, należy nacisnąć przycisk → lub odczekać 30 sekund.

NAVI 50 – Funkcje RDS

Konfigurowanie RDS

Nacisnąć **Opcje** na ekranie wyświetlacza. Można zmienić następujące ustawienia:

- **RDS** (włączanie/wyłączanie)
Nie jest wymagane wyłączenie.
- **TA** (włączanie/wyłączanie)
Patrz poniżej.

- **Region** (włączanie/wyłączanie)
Patrz poniżej.
- **Wiadomości** (włączanie/wyłączanie)
Patrz poniżej.
- **AM** (włączanie/wyłączanie)
Nie jest wymagane wyłączenie.
- **Aktualizuj listę** (włączanie/wyłączanie)
Patrz (NAVI 50) „Listy automatycznie zapisanych stacji” ⇨ 50.

TA (Komunikaty dla kierowców)

Jeśli funkcja **TA** jest włączona:

- Komunikaty z niektórych stacji radiowych FM są odbierane automatycznie.
- Audycja stacji radiowej FM i odtwarzanie z zewnętrznego źródła dźwięku są przerywane na czas nadawania komunikatu dla kierowców.

Region

Jeśli funkcja **Region** jest włączona:

Częstotliwości pewnych stacji radiowych FM mogą się zmieniać w zależności od regionu geograficznego.

Słaby odbiór może czasami powodować niepożądane zmiany częstotliwości. W razie potrzeby wyłączyć funkcję **Region**.

Wiadomości

Jeśli funkcja **Wiadomości** jest włączona:

- Wiadomości niektórych stacji radiowych FM są odbierane automatycznie.
- Audycja stacji radiowej FM i odtwarzanie z zewnętrznego źródła dźwięku są przerywane na czas nadawania komunikatu dla kierowców.

Informacje tekstowe ze stacji radiowych

Niektóre stacje FM przesyłają informacje tekstowe dotyczące nadawanego programu (np. tytuł utworu).

NAVI 80 – Funkcje RDS

Konfigurowanie RDS

Aby przejść do menu ustawień radioodtworacza ze strony głównej, na ekranie wyświetlacza nacisnąć **MENU**, następnie **Multimedia**, **Ustawienia** a potem **Radioodtworacz**.

Nacisnąć **+**, aby otworzyć menu podręczne i przejść do opcji „Ustawienia radioodtworacza”.

Można zaktualizować następujące ustawienia radioodtworacza:

- Włączanie/wyłączanie wyszukiwania częstotliwości alternatywnych (AF)
- Włączanie i wyłączanie usługi „I Traffic”
- Włączanie/wyłączanie typu programu
- Aktualizowanie listy zapisanych stacji radiowych

Częstotliwość alternatywna (AF)

Włączyć funkcję RDS-AF, aby zawsze dostrajać radioodbiornik do najlepiej odbieranej częstotliwości nadawania wybranej stacji

Słaby odbiór może czasami powodować niepożądane zmiany częstotliwości. W razie potrzeby wyłączyć funkcję RDS-AF.

I-Traffic (informacje o ruchu drogowym)

Stacje nadające serwisy drogowe to stacje FM RDS, które przekazują informacje przeznaczone dla kierowców.

Włączyć usługę „I-Traffic”, aby automatycznie odbierać aktualnie nadawane komunikaty drogowe.

Wyszukiwanie wg. typu programu (PtY)

Włączyć funkcję PtY, aby wyświetlać typ aktualnie odbieranego programu (np. wiadomości, sport)

Aktualizacja listy stacji radiowych

Patrz (NAVI 80) „Listy automatycznie zapisanych stacji” ⇨ 50.

Informacje tekstowe ze stacji radiowych

Niektóre stacje FM przesyłają informacje tekstowe dotyczące nadawanego programu (np. tytuł utworu).

Aby sprawdzić informacje tekstowe, w dowolnym trybie radioodbiornika (np. **Zaprogramowane**, **Lista**, **Częstotliwość**) nacisnąć **+** w celu otwarcia menu podręcznego i przejść do opcji informacji tekstowych.

DAB – nadawanie cyfrowego sygnału audio

Cyfrowy system radiowy DAB (ang. Digital Audio Broadcasting) jest innowacyjnym i uniwersalnym systemem nadawania.

Wskazówki ogólne

- Stacje DAB są oznaczane za pomocą nazwy programu zamiast częstotliwością nadawania.
- Dzięki systemowi DAB kilka programów radiowych (usług) może być nadawanych na pojedynczej częstotliwości (multiplexie).
- Oprócz wysokiej jakości cyfrowych sygnałów audio stacje DAB nadają również połączone z programem dane i wiele innych usług, takich jak komunikaty dla kierowców.
- Tak długo jak odbierany jest sygnał stacji nadawczej (nawet gdy jest on bardzo słaby), odbiornik systemu DAB poprawnie rekonstruuje przesłany dźwięk.
- Nie występuje zjawisko zaniku fali (osłabienia dźwięku), typowe dla odbioru AM lub FM. Sygnał systemu DAB jest odtwarzany ze stałą głośnością.
- W przypadku systemu DAB nie występują zakłócenia generowane przez stacje nadające na zbliżonych częstotliwościach

(zjawisko typowe dla odbioru stacji AM i FM).

Jeśli sygnał DAB jest za słaby, aby mógł być odebrany przez odbiornik, system przełącza się na ten sam program nadawany przez inną stację DAB lub FM.

- Odbijanie sygnału DAB od przeszkód naturalnych lub budynków poprawia odbiór, podczas gdy podobne okoliczności pogarszają odbiór AM i FM.
- Gdy włączony jest odbiór DAB, tuner FM systemu audio-nawigacyjnego pozostaje aktywny w tle, stale wyszukując stacje FM o najmocniejszym sygnale.

Odtwarzacz CD

Informacje ogólne 56

Obsługa 57

Informacje ogólne

Odtwarzacz CD systemu Infotainment umożliwia odtwarzanie płyt CD Audio, CD MP3, a także płyt CD WMA.

CD16 BT, CD18 BT: Obsługiwane są również pliki AAC i WAV.

Ważne informacje dotyczące płyt Audio CD i MP3/WMA

Przeostoga

W żadnym razie nie umieszczać w odtwarzaczu płyt DVD ani płyt CD o średnicy 8 cm lub o nieregularnych kształtach.

Na płytach CD/DVD nie wolno umieszczać naklejek. Płyty mogą zablokować się w napędzie i uszkodzić go. Będzie wtedy konieczna kosztowna wymiana urządzenia.

- Płyty Audio CD zabezpieczone przed kopiowaniem w sposób niezgodny z obowiązującymi

standardami dla płyt CD mogą być odtwarzane niepoprawnie lub ich odtwarzanie może być niemożliwe.

- Samodzielnie nagrane płyty CD-R i CD-RW oraz pliki WMA zabezpieczone systemem DRM (Digital Rights Management – zarządzanie prawami cyfrowymi) zakupione w internetowych sklepach muzycznych mogą nie być odtwarzane prawidłowo lub w ogóle.
- W przypadku płyt CD z zawartością mieszaną (połączenie formatu audio i danych, np. MP3) wykrywane i odtwarzane będą wyłącznie utwory w formacie audio.
- Korzystanie z samodzielnie nagranych płyt CD-R i CD-RW może sprawiać więcej problemów niż używanie płyt CD tłoczonych fabrycznie. Z płyt należy zawsze korzystać zgodnie z instrukcjami, szczególnie w przypadku płyt CD-R i CD-RW; patrz poniżej.
- Podczas zmieniania płyt unikać dotykania powierzchni odczytu.

- W celu ochrony płyt CD przed zarysowaniem i zabrudzeniem po wyjęciu z napędu należy je od razu chować w ich koperty.
- Brud i płyny znajdujące się na płycie CD mogą zabrudzić soczewkę odtwarzacza znajdującą się wewnątrz urządzenia i spowodować błędne funkcjonowanie.
- Chronić płyty CD przed wysokimi temperaturami i bezpośrednim działaniem promieni słonecznych.
- Dane zapisane na płytach CD MP3/WMA podlegają następującym ograniczeniom:
Odczytywane są tylko pliki MP3 i WMA.
Maksymalna głębokość struktury katalogów: 11 poziomów
Maksymalna liczba możliwych do zapisania plików w formacie MP3 i/ lub WMA: 1000 plików
Dozwolone rozszerzenia list odtwarzania: .m3u, .pls

Pozycje listy odtwarzania muszą być podane w formie tzw. ścieżek względnych.

- Obsługa plików MP3 i WMA jest identyczna. Gdy załadowana jest płyta z plikami WMA, wyświetlane są takie same menu, jak w przypadku plików MP3.

Obsługa

CD16 BT USB, CD18 BT USB – Obsługa odtwarzacza płyt CD

Rozpoczynanie odtwarzania płyty CD

Włączyć system Infotainment (naciskając pokrętkę ) i włożyć płytę CD stroną z nadrukiem do góry w szczelinę na płycie, aż zostanie automatycznie wciągnięta: odtwarzanie płyty CD rozpocznie się automatycznie.

Jeśli w napędzie znajduje się już płyta CD, naciskać przycisk **MEDIA** w celu wybrania żądanego źródła dźwięku – płyta zostanie odtworzona.

Uwaga

W zależności od rodzaju danych zapisanych na płycie CD Audio lub CD MP3, na wyświetlaczu mogą pojawiać się różne informacje o płycie CD i aktualnie odsłuchiwanym utworze.

Wybieranie albumu lub utworu

Obrócić pokrętkę **OK**, aby wybrać album lub utwór z listy.

Przechodzenie do następnego lub poprzedniego utworu

Raz lub kilka razy krótko nacisnąć przycisk **◀◀** lub **▶▶**.

Przewijanie w przód lub w tył

W celu przewinięcia bieżącego utworu w przód lub w tył nacisnąć i przytrzymać przycisk **◀◀** lub **▶▶**.

Odtwarzanie losowe

Podczas odtwarzania utworów z płyty CD nacisnąć i przytrzymać przycisk **2** lub **4** (z przycisków stacji radiowych 1...6), aby włączyć odtwarzanie losowe.

Gdy odtwarzanie losowe jest aktywne na wyświetlaczu widoczne jest wskazanie **MIX**.

Uwaga

W przypadku płyty CD z plikami MP3 funkcja odtwarzania losowego działa tylko o obrębie bieżącego albumu.

Ponownie nacisnąć i przytrzymać przycisk **2** lub **4**, aby wyłączyć odtwarzanie losowe.

MIX znika z wyświetlacza.

Odtwarzanie losowe zostaje wyłączone również w momencie wysunięcia płyty CD.

Uwaga

Odtwarzanie losowe nie jest wyłączane, gdy system audio jest wyłączany lub zmieniane jest źródło sygnału audio.

Wstrzymanie odtwarzania

W celu wstrzymania odtwarzania płyty CD lub płyty z plikami MP3 nacisnąć krótko pokrętko \odot , przycisk \times lub obydwa przyciski \leftarrow i \rightarrow jednocześnie. Nacisnąć ponownie w celu wznowienia odtwarzania.

Wstrzymanie odtwarzania zostaje automatycznie anulowane w przypadku regulacji głośności, zmiany źródła dźwięku lub wygenerowania automatycznego komunikatu informacyjnego.

Wyświetlanie dodatkowych informacji tekstowych (CD-Text lub ze znaczników ID3)

Po wybraniu utworu lub albumu krótko nacisnąć przycisk **TEXT** lub przycisk **5** (z przycisków stacji radiowych 1...6) w celu wyświetlenia informacji tekstowych zapisanych na płycie CD (np. nazwy wykonawcy, tytułu albumu lub tytułu utworu).

W celu jednoczesnego wyświetlenia wszystkich informacji tekstowych nacisnąć i przytrzymać przycisk **5** lub **TEXT**.

Aby usunąć wyświetlone informacje, nacisnąć przycisk \rightarrow .

Wymowanie płyt CD

Nacisnąć przycisk \triangle : Płyta CD zostanie wysunięta ze szczeliny.

Jeśli po wysunięciu płyta CD nie zostanie wyjęta, po kilku sekundach zostanie automatycznie ponownie wciągnięta do napędu.

CD35 BT – Obsługa odtwarzacza CD

Rozpoczynanie odtwarzania płyty CD

Włączyć system Infotainment (naciskając pokrętko \odot) i włożyć płytę CD stroną z nadrukiem do góry w szczelinę na płycie, aż zostanie automatycznie wciągnięta: Odtwarzanie płyty CD rozpocznie się automatycznie.

Jeśli w napędzie znajduje się już płyta CD, naciskać przycisk **MEDIA** w celu wybraniażądanego źródła dźwięku – płyta zostanie odtworzona.

Uwaga

W zależności od rodzaju danych zapisanych na płycie CD Audio lub CD MP3, na wyświetlaczu mogą pojawiać się różne informacje o płycie CD i aktualnie odsłuchiwanym utworze.

Wybieranie albumu lub utworu

Obrócić środkowe pokrętko, aby wybrać album lub utwór z listy.

Przechodzenie do następnego lub poprzedniego utworu

Raz lub kilka razy krótko nacisnąć przycisk ◀ lub ▶.

Przewijanie w przód lub w tył

W celu przewinięcia bieżącego utworu w przód lub w tył nacisnąć i przytrzymać przycisk ◀ lub ▶.

Odtwarzanie losowe

Nacisnąć przycisk **SETUP / TEXT** w celu wyświetlenia menu ustawień.

Obrócić środkowe pokrętko w celu wybrania opcji **Ustawienia audio** i nacisnąć, aby potwierdzić wybór.

Wybrać opcję **Kolejność przypadkowa** i nacisnąć pokrętko w celu jej uaktywnienia.

Uwaga

W przypadku płyt CD MP3/WMA funkcja odtwarzania losowego dotyczy bieżącego albumu, a po

odtworzeniu wszystkich utworów następuje przejście do kolejnego albumu.

Wstrzymanie odtwarzania

W celu wstrzymania odtwarzania płyty CD lub płyty z plikami MP3 nacisnąć krótko pokrętko regulacji głośności, przycisk ⌘ lub obydwa przyciski ◀ i ▶ jednocześnie.

Nacisnąć ponownie w celu wznowienia odtwarzania.

Wstrzymanie odtwarzania zostaje automatycznie anulowane w przypadku regulacji głośności, zmiany źródła dźwięku lub wygenerowania automatycznego komunikatu informacyjnego.

Wyświetlanie dodatkowych informacji tekstowych (CD-Text lub ze znaczników ID3)

Po wybraniu utworu lub albumu nacisnąć i przytrzymać środkowe pokrętko w celu wyświetlenia informacji tekstowych zapisanych na płycie CD (np. nazwy wykonawcy, tytułu albumu lub tytułu utworu).

Aby usunąć wyświetlone informacje, nacisnąć przycisk →.

Wymowanie płyt CD

Nacisnąć przycisk ⏏: Płyta CD zostanie wysunięta ze szczeliny.

Jeśli po wysunięciu płyta CD nie zostanie wyjęta, po kilku sekundach zostanie automatycznie ponownie wciągnięta do napędu.

Wejście AUX

Informacje ogólne 60

Obsługa 60

Informacje ogólne

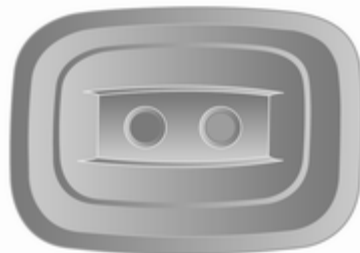

Na wyposażeniu systemu znajduje się gniazdo wejściowe AUX służące do podłączania zewnętrznych źródeł sygnału audio.

Uwaga

Gniazdo musi być zawsze czyste i suche.

Do wejścia AUX można na przykład podłączyć przenośny odtwarzacz CD, używając wtyczki typu jack 3,5 mm.

Obsługa

Zewnętrzne źródło dźwięku podłączone do gniazda AUX można obsługiwać wyłącznie za pomocą elementów sterujących podłączonego urządzenia audio, a nie systemu Infotainment. Utwory można wybierać z poziomu podłączonego urządzenia audio wyłącznie po zatrzymaniu pojazdu.

Przeostroga

Przed podłączeniem lub odłączeniem urządzenia zewnętrznego, np. przenośnego odtwarzacza CD, należy wyłączyć odtwarzacz i system Infotainment w celu uniknięcia problemów z jakością dźwięku i potencjalnego uszkodzenia sprzętu.

System automatycznie wykrywa źródło sygnału audio w momencie podłączenia wtyczki jack. W zależności od poziomu głośności zapisanego sygnału audio, dźwięk

odtworzany przez urządzenie może być słyszalny z pewnym opóźnieniem.

Nazwa wykonawcy i tytuł utworu nie są wyświetlane.

Uwaga

Podczas jazdy upewnić się, że urządzenie zewnętrzne jest bezpiecznie schowane. W przypadku gwałtownego hamowania, nagłej zmiany kierunku jazdy lub wypadku przedmioty wyrzucone do wnętrza kabiny mogą spowodować obrażenia ciała u osób podróżujących pojazdem.

R15 BT USB, R16 BT USB, CD16 BT USB, CD18 BT USB – Obsługa wejścia AUX

Nacisnąć przycisk **MEDIA** lub **AUDIO/SOURCE**, aby przełączyć źródło dźwięku na tryb AUX, a następnie włączyć urządzenie zewnętrzne. Na ekranie zostanie wyświetlony napis AUX.

Ustawienia AUX

Nacisnąć przycisk **SETUP** w celu wyświetlenia menu ustawień.

Wybrać opcję AUX IN i obrócić pokrętkę **OK** w celu wybrania jednego z poniższych ustawień:

- WYSOKI (300 mV)
- ŚREDNI (600 mV)
- NISKI (1200 mV)

CD35 BT USB – Obsługa wejścia AUX

Nacisnąć przycisk **MEDIA**, aby aktywować tryb AUX, a następnie włączyć urządzenie zewnętrzne. Na ekranie zostanie wyświetlony napis Jack.

NAVI 50– obsługa wejścia AUX

Aby przejść w dowolnym momencie do menu mediów, na ekranie wyświetlacza nacisnąć przycisk strony głównej  a potem **MEDIA**.

W celu przełączenia źródeł zewnętrznych nacisnąć ▼ w górnym lewym rogu. Dostępne są następujące opcje:

- **USB**: Patrz (NAVI 50) „Gniazdo USB” ⇨ 63.
- **iPod**: Patrz (NAVI 50) „Gniazdo USB” ⇨ 63.
- **BT**: Patrz (NAVI 50) „Odtwarzanie muzyki przez łącze Bluetooth” ⇨ 67.
- **AUX**: Wybrać, aby zmienić źródło dźwięku na tryb AUX a następnie włączyć zewnętrzne urządzenie audio.

NAVI 80– obsługa wejścia AUX

Zmienić źródło dźwięku na tryb AUX, aby odtworzyć zawartość z podłączonego zewnętrznego urządzenia audio.

Aby przejść do menu mediów ze strony głównej, na ekranie wyświetlacza nacisnąć **MENU**, następnie **Multimedia** a potem **Media**.

Nacisnąć **+**, aby otworzyć menu podręczne. Dostępne są następujące opcje:

- **Gniazdo zewnętrzne:** Zmiana źródła dźwięku na tryb AUX a następnie włączenie zewnętrznego urządzenia audio.
- **USB:** Patrz (NAVI 80) „Gniazdo USB” ⇨ 63
- **Połączenie Bluetooth:** Patrz (NAVI 80) „Odtwarzanie muzyki przez łącze Bluetooth” ⇨ 67
- **Karta SD**
- **Odtwarzacz płyt CD**

Gniazdo USB

Informacje ogólne	63
Odtwarzanie zapisanych plików audio	64

Informacje ogólne

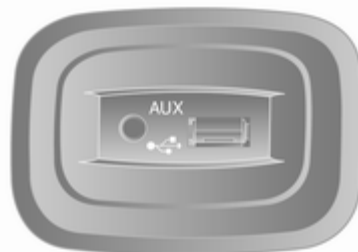

W module systemu audio-nawigacyjnego (lub w konsoli środkowej) znajduje się gniazdo USB służące do podłączania zewnętrznych źródeł sygnału audio.

Uwaga

Gniazdo musi być zawsze czyste i suche.

Do gniazda USB można podłączyć odtwarzacz MP3, napęd USB lub urządzenie iPod.

Urządzenia te są obsługiwane za pomocą elementów sterujących i menu systemu Infotainment.

Ważne informacje

Odtwarzacz MP3 i napędy USB

- Podłączane odtwarzacze MP3 i pamięci Flash USB muszą być zgodne ze specyfikacją USB Mass Storage Class (USB MSC).
- Obsługiwane są tylko odtwarzacze MP3 i napędy USB z rozmiarem sektora 512 bajtów i rozmiarem klastra mniejszym lub równym 32 kilobajtom w systemie plików FAT32.
- Dyski twarde (HDD) nie są obsługiwane.
- Odnośnie do danych zapisanych na odtwarzaczu MP3 lub urządzeniu USB mają zastosowanie poniższe ograniczenia:
Obsługiwane są wyłącznie pliki MP3, WMA i ACC¹⁾. Pliki WAV i pliki skompresowane nie są odtwarzane.

¹⁾ Nie w NAVI 50, NAVI 80.

Maksymalna głębokość struktury katalogów: 11 poziomów.

Maksymalna liczba plików, które można zapisać: 1000 plików.

Pliki WMA zabezpieczone systemem DRM (Digital Rights Management – zarządzanie prawami cyfrowymi) zakupione w internetowych sklepach muzycznych mogą nie być odtwarzane prawidłowo lub w ogóle.

Dozwolone rozszerzenia list odtwarzania: .m3u, .pls.

Pozycje listy odtwarzania muszą być podane w formie tzw. ścieżek względnych.

Odtwarzanie zapisanych plików audio

Podłączone urządzenie audio jest obsługiwane wyłącznie za pomocą elementów sterujących i menu systemu audio-nawigacyjnego.

R15 BT USB, R16 BT USB, CD16 BT USB, CD18 BT USB – Gniazdo USB

Odtwarzacz MP3 / iPod / napędy USB

Po podłączeniu urządzenia audio USB system automatycznie je wykrywa i wyświetla bieżącą ścieżkę.

Po podłączeniu nowego urządzenia audio zostaje automatycznie utworzona pierwsza ścieżka z pierwszego folderu. Przy kolejnym podłączeniu urządzenia zostaje wznowione odtwarzanie ostatnio odsłuchiwanej ścieżki.

W zależności od rodzaju podłączonego urządzenia audio wybrać folder (odtwarzacz MP3, pamięć USB) lub listę odtwarzania (przenośny, cyfrowy odtwarzacz muzyki).

Obsługa źródeł danych podłączonych za pośrednictwem gniazda USB odbywa się na ogół identycznie, jak w przypadku płyt Audio/MP3/WMA CD ↪ 57.

Wybieranie utworu

Aby wybrać utwory ręcznie (i zmienić foldery), należy najpierw wyświetlić menu urządzenia audio, naciskając pokrętkę OK podczas odtwarzania ścieżek. Obrócić i nacisnąć pokrętkę w celu wybrania utworów lub zmiany folderów.

CD35 BT USB – Odtwarzanie muzyki poprzez gniazdo USB

Odtwarzacz MP3 / iPod / napędy USB

Po podłączeniu urządzenia audio USB system automatycznie je wykrywa i automatycznie odtwarza pierwszą ścieżkę z pierwszego folderu. Przy kolejnym podłączeniu urządzenia zostaje wznowione odtwarzanie ostatnio odsłuchiwanej ścieżki.

W zależności od rodzaju podłączonego urządzenia audio wybrać folder (odtwarzacz MP3, pamięć USB) lub listę odtwarzania (przenośny, cyfrowy odtwarzacz muzyki).

Obsługa źródeł danych podłączonych za pośrednictwem gniazda USB odbywa się na ogół identycznie, jak w przypadku płyt Audio/MP3/WMA CD ↪ 57.

Wybieranie utworu

Aby wybrać utwory ręcznie (i zmienić foldery), należy najpierw wyświetlić menu urządzenia audio, naciskając środkowe pokrętko podczas odtwarzania ścieżek (w przypadku odtwarzacza iPod w celu wyświetlenia menu pokrętko należy obrócić). Obrócić i nacisnąć pokrętko w celu wybrania utworów lub zmiany folderów.

NAVI 50 – Odtwarzanie muzyki poprzez gniazdo USB

Odtwarzacz MP3 / iPod / napędy USB

Po podłączeniu urządzenia audio USB system automatycznie je wykrywa i wyświetla bieżącą ścieżkę.

Gdy jest aktywne menu **MEDIA**, dostępne są następujące podmenu:

- **Odtwarzacz**
- **Lista**
- **Opcje**

W celu przełączenia źródeł audio nacisnąć ▼ w górnym lewym rogu. Dostępne są następujące opcje:

- **USB:** Wybrać, aby zmienić źródło dźwięku na tryb USB.
- **iPod:** Wybrać, aby zmienić źródło dźwięku na tryb USB.
- **BT:** Patrz NAVI 50 „Odtwarzanie muzyki przez łącze Bluetooth” ↪ 67.
- **AUX:** Patrz NAVI 50 „Wejście AUX” ↪ 60.

Odtwarzacz

Nacisnąć, aby wyświetlić bieżącą ścieżkę. Na tym ekranie wyświetlacza są dostępne następujące opcje:

- ◀ (nacisnąć, aby przejść do poprzedniej ścieżki, nacisnąć i przytrzymać, aby szybko przewinąć do tyłu)

- **II/▶** (nacisnąć, aby wstrzymać/ odtworzyć)
- **▶▶** (nacisnąć, aby przejść do następnej ścieżki, nacisnąć i przytrzymać, aby szybko przewinąć do przodu)

Lista

Wyświetlanie listy ścieżek w bieżącym albumie/folderze. Nacisnąć daną ścieżkę, aby ją odtworzyć.

Uwaga

Domyślnie albumy na liście są podane w porządku alfabetycznym. Jeśli jest podłączony napęd USB, wszystkie foldery znajdują się na tym samym poziomie struktury folderów.

Aby powrócić na poprzedni poziom struktury folderów, nacisnąć ⬆.

Opcje

Nacisnąć, aby wyświetlić następujące opcje:

- **Powtórz** (Wył./Ścieżka/Folder/ Wszystko)
- **Odtwarzanie losowe** (włączanie/ wyłączanie)

NAVI 80 – Odtwarzanie muzyki przez gniazdo USB

Odtwarzacz MP3 / napędy USB

Zmienić źródło dźwięku na tryb USB, aby odtworzyć pliki z podłączonego zewnętrznego urządzenia USB.

Aby przejść do menu mediów ze strony głównej, na ekranie wyświetlacza nacisnąć **MENU**, następnie **Multimedia** a potem **Media**.

Nacisnąć **+**, aby otworzyć menu podręczne. Dostępne są następujące opcje:

- **USB:** Zmiana źródła dźwięku na tryb USB.
- **Gniazdo zewnętrzne:** Patrz NAVI 80 „Wejście AUX” ⇨ 60.
- **Połączenie Bluetooth:** Patrz NAVI 80 „Odtwarzanie muzyki przez łącze Bluetooth” ⇨ 67.
- **Karta SD**
- **Odtwarzacz płyt CD:** Patrz NAVI 80 „Wejście AUX” ⇨ 60.

Gdy wybrany jest tryb USB, na wyświetlaczu dostępne są następujące opcje:

- **◀ lub ▶:** Przejście do poprzedniej/następnej ścieżki
- **||:** Wstrzymanie odtwarzania ścieżki
- **Pasek przewijania dla upływającego czasu:** Przewijanie ścieżek
- **Nowy wybór:** Wybór innej ścieżki z podłączonego źródła audio
- **Bieżąca lista odtwarzania:** Przejście do bieżącej listy odtwarzania
- **←:** Powrót do poprzedniego ekranu
- **+**: Otwieranie menu podręcznego; w celu zmiany źródła audio lub przejścia do ustawień ścieżki (np. włączanie/wyłączanie odtwarzania losowego lub powtarzanie, wyświetlanie szczegółowych informacji o bieżącej ścieżce oraz dostęp do ustawień dźwięku).

Wyjęcie urządzenia z gniazda USB

Wyjęcie urządzenia audio z gniazda USB powoduje natychmiastowe przerwanie odtwarzania.

Odtwarzanie muzyki przez łącze Bluetooth

Informacje ogólne	67
Obsługa	67

Informacje ogólne

Do systemu Infotainment można bezprzewodowo podłączyć zewnętrzne źródła sygnału audio Bluetooth (np. telefony komórkowe z odtwarzaczem muzyki, odtwarzacze plików MP3 itp.) obsługujące protokół strumieniowego przesyłania dźwięku Bluetooth A2DP.

Ważne informacje

- Do systemu Infotainment można podłączyć wyłącznie urządzenia, które obsługują profil A2DP (Advanced Audio Distribution Profile). Wczesne wersje mogą powodować problemy z podłączeniem.
- Urządzenie Bluetooth musi obsługiwać profil AVRCP (Audio Video Remote Control Profile) w wersji 1.0 lub nowszej. Jeśli urządzenie nie obsługuje profilu

AVRCP, za pomocą systemu Infotainment można regulować tylko głośność.

- Przed podłączeniem urządzenia Bluetooth do systemu Infotainment należy zapoznać się z informacjami dotyczącymi funkcji Bluetooth, zawartymi w instrukcji obsługi urządzenia.

Obsługa

Warunki wstępne

Aby urządzenie audio Bluetooth mogło być obsługiwane z poziomu systemu Infotainment, muszą być spełnione następujące warunki:

- Funkcja Bluetooth w systemie Infotainment musi być aktywna.
Patrz „Podłączanie urządzeń przez Bluetooth” w rozdziale „Telefon”
↳ 135.
- Funkcja Bluetooth w zewnętrznym urządzeniu audio Bluetooth musi być aktywna (patrz instrukcja obsługi urządzenia).

- W zależności od źródła sygnału audio może być konieczne włączenie w urządzeniu opcji umożliwiającej wykrycie go przez inne urządzenia (patrz instrukcja obsługi urządzenia).
- Źródło sygnału audio musi być skojarzone i podłączone do systemu Infotainment.

R15 BT USB, R16 BT USB, CD16 BT USB, CD18 BT USB – Odtwarzanie muzyki poprzez łącze Bluetooth

Połączenie Bluetooth

Aby móc korzystać z urządzenia audio, wymagane jest ustanowienie połączenia pomiędzy urządzeniem a systemem Infotainment za pomocą łącza Bluetooth, tj. przed użyciem urządzenie musi zostać skojarzone z systemem pojazdu.

Patrz „Podłączanie urządzeń przez Bluetooth” w rozdziale „Telefon”
 ⇨ 135.

- Istnieje możliwość skojarzenia i zapisania na liście urządzeń maksymalnie 5 urządzeń audio, ale jednocześnie może być podłączone tylko jedno z nich.
- Jeśli urządzenie jest wyposażone w moduł odtwarzacza audio i moduł telefoniczny, zostaną skojarzone obydwie funkcje. Kojarzenie telefonu komórkowego ⇨ 132.
- Gdy używany jest odtwarzacz audio, funkcje telefonu pozostają aktywne, a odtwarzanie dźwięku jest wstrzymywane na czas korzystania z telefonu.

Kojarzenie zewnętrznego urządzenia audio z systemem Infotainment

Aby skojarzyć urządzenie audio, nacisnąć przycisk **TEL** i wybrać opcję **Skojarz urządzenie**, obracając i naciskając pokrętkę **OK**. Zostanie wyświetlony ekran **Gotowy do kojarzenia**.

Następnie w urządzeniu audio uruchomić funkcję wyszukiwania pobliskich urządzeń Bluetooth.

Wybrać pozycję **My Radio** (tj. nazwę systemu) z listy wyświetlonej w urządzeniu audio, a następnie (jeśli to ma zastosowanie) za pomocą klawiatury urządzenia audio wprowadzić kod kojarzący wyświetlony na ekranie systemu Infotainment.

Uwaga

Jeśli urządzenie audio nie jest wyposażone w ekran, wprowadzić domyślny kod kojarzący w urządzeniu, a następnie w systemie Infotainment. Domyślny kod kojarzący urządzenia audio można znaleźć w dołączonej do niego instrukcji obsługi, zwykle jest to **0000**. W zależności od urządzenia może być wymagane podanie kodu kojarzącego w odwrotnej kolejności, tj. najpierw w systemie Infotainment.

Jeśli kojarzenie nie powiedzie się, system powróci do poprzedniego menu, wyświetlając odpowiedni komunikat. W razie potrzeby należy powtórzyć procedurę.

Po zakończeniu kojarzenia na ekranie systemu Infotainment zostaje wyświetlony komunikat potwierdzający, a następnie nazwa skojarzonego urządzenia audio.

Uwaga

Gdy aktywne jest połączenie Bluetooth, obsługa urządzenia audio z poziomu systemu Infotainment powoduje szybsze rozładowywanie się baterii urządzenia.

Podłączanie urządzenia audio

Po skojarzeniu urządzenia audio są automatycznie podłączane do systemu Infotainment.

W celu podłączenia dowolnego skojarzonego urządzenia audio lub w celu podłączenia skojarzonego urządzenia audio innego niż używane obecnie, nacisnąć przycisk **TEL** i wybrać menu **Wybierz urządzenie**. Lista przedstawia urządzenia audio, które są już skojarzone.

Wybrać żądane urządzenie z listy i potwierdzić, naciskając pokrętkę **OK**. Podłączenie zostaje potwierdzone odpowiednim komunikatem.

Odlączenie urządzenia audio

Aby odłączyć urządzenie audio od systemu Infotainment, nacisnąć przycisk **TEL** (lub przycisk **SETUP**) i wybrać opcję **Połączenie Bluetooth**. Wybrać żądane urządzenie z listy, a następnie wybrać opcję **Rozłącz urządzenie**, obracając i naciskając pokrętkę **OK**. Odlączenie zostaje potwierdzone odpowiednim komunikatem.

Wyłączenie urządzenia audio lub funkcji Bluetooth również powoduje odłączenie urządzenia od systemu Infotainment.

Usuwanie skojarzenia zewnętrznego urządzenia audio z systemem Infotainment

Jeśli lista skojarzonych urządzeń audio jest pełna, kolejne urządzenie można skojarzyć dopiero po usunięciu jednego z istniejących skojarzeń.

W celu usunięcia skojarzenia urządzenia audio, tj. usunięcia urządzenia z pamięci systemu, nacisnąć przycisk **TEL** i wybrać opcję **Usuń urządzenie**. Wybrać żądane

urządzenie audio z listy i po pojawieniu się monitu nacisnąć pokrętkę **OK**, aby potwierdzić usunięcie.

Obsługa za pomocą systemu Infotainment

Po skojarzeniu i bezprzewodowym podłączeniu urządzenia audio automatycznie rozpoczyna się odtwarzanie.

Po podłączeniu urządzenie audio można obsługiwać przy pomocy przycisków funkcyjnych, pokręteł i menu ekranowych systemu Infotainment.

Gama funkcji, które mogą być obsługiwane z poziomu systemu Infotainment, zależy od rodzaju odtwarzacza audio.

Obsługa bezprzewodowo podłączonego urządzenia audio jest podobna do obsługi odtwarzacza CD
⇨ 57.

CD35 BT USB– Odtwarzanie muzyki poprzez łącze Bluetooth

Połączenie Bluetooth

Aby móc korzystać z urządzenia audio, wymagane jest ustanowienie połączenia pomiędzy urządzeniem a systemem Infotainment za pomocą łącza Bluetooth, tj. przed użyciem urządzenie musi zostać skojarzone z systemem pojazdu.

Patrz (CD35 BT USB) „Podłączanie urządzeń przez Bluetooth” w rozdziale „Telefon” ⇨ 135.

- Istnieje możliwość skojarzenia i zapisania na liście urządzeń maksymalnie 5 urządzeń audio, ale jednocześnie może być podłączone tylko jedno z nich.
- Jeśli urządzenie jest wyposażone w moduł odtwarzacza audio i moduł telefoniczny, może zostać

skojarzona jedna lub obydwie funkcje. Kojarzenie telefonu komórkowego ⇨ 132.

- Gdy używany jest odtwarzacz audio, funkcje telefonu pozostają aktywne, a odtwarzanie dźwięku jest wstrzymywane na czas korzystania z telefonu.

Kojarzenie zewnętrznego urządzenia audio z systemem Infotainment

Aby skojarzyć urządzenie audio, nacisnąć przycisk **SETUP / TEXT** i wybrać opcję **Połączenie Bluetooth**.

Wybrać wolne miejsce, obracając środkowe pokrętko, a następnie nacisnąć je w celu wyświetlenia kolejnego menu.

Wybrać opcję **Skojarz urządzenie**, obracając i naciskając pokrętko, a następnie włączyć w urządzeniu audio funkcję wyszukiwania znajdujących się w pobliżu urządzeń Bluetooth.

Wybrać pozycję **My_Radio** (tj. nazwę systemu) z listy wyświetlonej w urządzeniu audio, a następnie (jeśli to ma zastosowanie) za pomocą

klawiatury urządzenia audio wprowadzić kod kojarzący wyświetlony na ekranie systemu Infotainment.

Uwaga

Jeśli urządzenie audio nie jest wyposażone w ekran, wprowadzić domyślny kod kojarzący w urządzeniu, a następnie w systemie Infotainment. Domyślny kod kojarzący urządzenia audio można znaleźć w dołączonej do niego instrukcji obsługi, zwykle jest to **0000**. W zależności od urządzenia może być wymagane podanie kodu kojarzącego w odwrotnej kolejności, tj. najpierw w systemie Infotainment.

Jeśli kojarzenie nie powiedzie się, zostanie wyświetlony komunikat **Kojarzenie zakończone niepowodzeniem**. W razie potrzeby należy powtórzyć procedurę.

Po zakończeniu kojarzenia na ekranie systemu Infotainment zostaje wyświetlony komunikat potwierdzający, a następnie nazwa skojarzonego urządzenia audio.

Uwaga

Gdy aktywne jest połączenie Bluetooth, obsługa urządzenia audio z poziomu systemu Infotainment powoduje szybsze rozładowywanie się baterii urządzenia.

Podłączanie urządzenia audio

Po skojarzeniu urządzenia audio są automatycznie podłączane do systemu Infotainment.

W celu podłączenia dowolnego skojarzonego urządzenia audio lub w celu podłączenia skojarzonego urządzenia audio innego niż używane obecnie, nacisnąć przycisk **SETUP / TEXT** i wybrać opcję **Połączenie Bluetooth** (lub nacisnąć przycisk **TEL**, jeśli nie jest podłączone żadne urządzenie). Lista przedstawi urządzenia audio, które są już skojarzone.

Wybrać żądane urządzenie z listy i potwierdzić, naciskając środkowe pokrętko. Podłączenie zostaje potwierdzone odpowiednim komunikatem.

Odlączenie urządzenia audio

W celu odlączenia urządzenia audio od systemu Infotainment, wybrać żądane urządzenie z menu **Połączenie Bluetooth**, a następnie wybrać opcję **Rozłącz urządzenie**, obracając i naciskając środkowe pokrętko. Odlączenie zostaje potwierdzone odpowiednim komunikatem.

Wyłączenie urządzenia audio lub funkcji Bluetooth również powoduje odlączenie urządzenia od systemu Infotainment.

Usuwanie skojarzenia zewnętrznego urządzenia audio z systemem Infotainment

Jeśli lista skojarzonych urządzeń audio jest pełna, kolejne urządzenie można skojarzyć dopiero po usunięciu jednego z istniejących skojarzeń.

W celu usunięcia skojarzenia urządzenia audio, tj. usunięcia urządzenia z pamięci systemu, nacisnąć przycisk **SETUP / TEXT** i wybrać opcję **Połączenie Bluetooth**.

Wybrać żądane urządzenie audio z listy, nacisnąć środkowe pokrętko i wybrać opcję **Usuń**.

Obsługa za pomocą systemu Infotainment

Po skojarzeniu i bezprzewodowym podłączeniu urządzenia audio automatycznie rozpoczyna się odtwarzanie.

Po podłączeniu urządzenia audio można obsługiwać przy pomocy przycisków funkcyjnych, pokręteł i menu ekranowych systemu Infotainment.

Gama funkcji, które mogą być obsługiwane z poziomu systemu Infotainment, zależy od rodzaju odtwarzacza audio.

Obsługa bezprzewodowo podłączonego urządzenia audio jest podobna do obsługi odtwarzacza CD
⇨ 57.

NAVI 50 – Odtwarzanie muzyki poprzez łącze Bluetooth

Połączenie Bluetooth

Aby móc korzystać z urządzenia audio, wymagane jest ustanowienie połączenia pomiędzy urządzeniem a systemem Infotainment za pomocą łącza Bluetooth, tj. przed użyciem urządzenie musi zostać skojarzone z systemem pojazdu.

Patrz (NAVI 50) „Podłączanie urządzeń przez Bluetooth” w rozdziale „Telefon” ⇨ 135.

- Istnieje możliwość skojarzenia i zapisania na liście urządzeń maksymalnie 8 urządzeń audio, ale jednocześnie może być podłączone tylko jedno z nich.

- Jeśli urządzenie jest wyposażone w moduł odtwarzacza audio i moduł telefoniczny, zostaną skojarzone obydwie funkcje. Kojarzenie telefonu komórkowego ⇨ 132.
- Gdy używany jest odtwarzacz audio, funkcje telefonu pozostają aktywne, a odtwarzanie dźwięku jest wstrzymywane na czas korzystania z telefonu.

Kojarzenie zewnętrznego urządzenia audio z systemem Infotainment

Aby skojarzyć urządzenie audio, nacisnąć przycisk strony głównej  a następnie **USTAWIENIA** na ekranie wyświetlacza.

Wybrać **Bluetooth** a następnie **Wyszukiwanie urządzenia Bluetooth** lub **Autoryzacja urządzenia zewnętrznego**.

W urządzeniu audio uruchomić funkcję wyszukiwania pobliskich urządzeń Bluetooth.

Wybrać pozycję **MEDIA-NAV** (tj. nazwę systemu audio-nawigacyjnego) z listy wyświetlonej w urządzeniu audio, a następnie (jeśli

jest wymagane) za pomocą klawiatury urządzenia audio wprowadzić kod kojarzący wyświetlony na ekranie systemu audio-nawigacyjnego.

Domyślny kod kojarzący to **0000**. Aby zmienić ten kod kojarzący przed rozpoczęciem procedury kojarzenia, wybrać **Zmiana klucza dostępu** w celu aktualizacji.

Uwaga

Jeśli urządzenie audio nie jest wyposażone w ekran, wprowadzić domyślny kod kojarzący w urządzeniu, a następnie w systemie Infotainment. Domyślny kod kojarzący urządzenia audio można znaleźć w dołączonej do niego instrukcji obsługi, zwykle jest to **0000**. W zależności od urządzenia może być wymagane podanie kodu kojarzącego w odwrotnej kolejności, tj. najpierw w systemie Infotainment.

Jeśli kojarzenie zakończy się niepowodzeniem, w razie potrzeby należy powtórzyć procedurę.

Uwaga

Gdy aktywne jest połączenie Bluetooth, obsługa urządzenia audio z poziomu systemu Infotainment powoduje szybsze rozładowywanie się baterii urządzenia.

Podłączanie urządzenia audio

Po skojarzeniu urządzenia audio są automatycznie podłączane do systemu Infotainment.

Aby zmienić podłączone urządzenie audio, nacisnąć przycisk strony głównej  a następnie **USTAWIENIA** na ekranie wyświetlacza.

Następnie wybrać **Bluetooth** a potem **Wyświetlanie listy urządzeń Bluetooth**. Lista przedstawia urządzenia audio, które są już skojarzone.

Wybrać żądane urządzenie audio z listy i potwierdzić, naciskając **OK**.

Odlączenie urządzenia audio

Wyłączenie urządzenia audio lub funkcji Bluetooth powoduje odłączenie urządzenia od systemu audio-nawigacyjnego.

Usuwanie skojarzenia zewnętrznego urządzenia audio z systemem Infotainment

Jeśli lista skojarzonych urządzeń audio jest pełna, kolejne urządzenie można skojarzyć dopiero po usunięciu jednego z istniejących skojarzeń.

W celu usunięcia skojarzenia, tj. usunięcia urządzenia audio z pamięci systemu, na ekranie wyświetlacza nacisnąć przycisk strony głównej  a następnie **USTAWIENIA**.

Wybrać **Bluetooth** a potem **Wyświetlanie listy urządzeń Bluetooth**.

Wybrać żądane urządzenie audio z listy a następnie nacisnąć , aby usunąć urządzenie. W razie potrzeby usunąć wszystkie urządzenia

znajdujące się na liście, naciskając **Opcje** a potem **Usuń wszystko**. Potwierdzić za pomocą przycisku **OK**.

Obsługa za pomocą systemu Infotainment

Po skojarzeniu i bezprzewodowym podłączeniu urządzenia audio automatycznie rozpoczyna się odtwarzanie.

Urządzenie audio może być obsługiwane przy użyciu opcji wyświetlacza systemu audio-nawigacyjnego.

Gama funkcji, które mogą być obsługiwane z poziomu systemu Infotainment, zależy od rodzaju odtwarzacza audio.

Obsługa urządzenia audio podłączonego bezprzewodowo, patrz (NAVI 50) „Odtwarzanie zapisanych plików audio” w rozdziale „Gniazdo USB” ⇨ 64.

NAVI 80 – Odtwarzanie muzyki poprzez łącze Bluetooth

Połączenie Bluetooth

Aby móc korzystać z urządzenia audio, wymagane jest ustanowienie połączenia pomiędzy urządzeniem a systemem Infotainment za pomocą łącza Bluetooth, tj. przed użyciem urządzenie musi zostać skojarzone z systemem pojazdu.

- Istnieje możliwość skojarzenia i zapisania na liście urządzeń określonej maksymalnej liczby urządzeń audio, ale jednocześnie może być podłączone tylko jedno z nich.
- Jeśli urządzenie jest wyposażone w moduł odtwarzacza audio i moduł telefoniczny, zostaną skojarzone obydwie funkcje. Kojarzenie telefonu komórkowego ⇨ 132.
- Gdy używany jest odtwarzacz audio, funkcje telefonu pozostają aktywne, a odtwarzanie dźwięku jest wstrzymywane na czas korzystania z telefonu.

Kojarzenie zewnętrznego urządzenia audio z systemem Infotainment

Na stronie głównej nacisnąć **MENU**, następnie **Multimedia** a potem **Ustawienia** na ekranie wyświetlacza.

Wybrać **Media**, aby przejść do menu ustawień mediów a następnie opcję „Podłączanie urządzeń przez Bluetooth”.

Procedura kojarzenia jest podobna do kojarzenia telefonu komórkowego. Patrz (NAVI 80) „Podłączanie urządzeń przez Bluetooth” w rozdziale „Telefon” ⇨ 135.

Podłączanie urządzenia audio

Po skojarzeniu urządzenia audio są automatycznie podłączane do systemu Infotainment.

W dowolnym czasie można zmienić źródło sygnału audio na tryb Bluetooth, aby odtworzyć pliki z podłączonego urządzenia Bluetooth.

Na stronie głównej nacisnąć **MENU**, następnie **Multimedia** a potem **Media** na ekranie wyświetlacza.

Nacisnąć **+** (aby otworzyć menu podręczne) i wybrać **Podłączanie urządzeń przez Bluetooth**, aby zmienić źródło sygnału audio na Bluetooth.

Odlączenie urządzenia audio

Wyłączenie urządzenia audio lub funkcji Bluetooth powoduje odłączenie urządzenia od systemu audio-nawigacyjnego.

Usuwanie skojarzenia zewnętrznego urządzenia audio z systemem Infotainment

W celu usunięcia skojarzenia tj. usunięcia urządzenia z pamięci systemu:

Na stronie głównej nacisnąć **MENU**, następnie **Multimedia** a potem **Ustawienia** na ekranie wyświetlacza. Wybrać **Media**, aby przejść do menu ustawień mediów a następnie opcję „Podłączanie urządzeń przez Bluetooth”.

Procedura usuwania skojarzenia jest podobna do kojarzenia telefonu komórkowego. Patrz (NAVI 80)

„Podłączanie urządzeń przez Bluetooth” w rozdziale „Telefon”
↪ 135.

Obsługa za pomocą systemu Infotainment

Po skojarzeniu i bezprzewodowym podłączeniu urządzenia audio może rozpocząć się automatyczne odtwarzanie.

Urządzenie audio może być obsługiwane przy użyciu opcji wyświetlacza systemu audio-nawigacyjnego.

Gama funkcji, które mogą być obsługiwane z poziomu systemu Infotainment, zależy od rodzaju odtwarzacza audio.

Obsługa urządzenia audio podłączonego bezprzewodowo, patrz (NAVI 80) „Odtwarzanie zapisanych plików audio” w rozdziale „Gniazdo USB” ↪ 64.

Urządzenia zewnętrzne

Wyświetlanie zdjęć	76
Odtwarzanie filmów	76

Wyświetlanie zdjęć

NAVI 80 – Wyświetlanie zdjęć

Aby przejść do menu „Zdjęcia” ze strony głównej, na ekranie wyświetlacza nacisnąć **MENU**, następnie **Multimedia** a potem **Zdjęcia**.

Wybrać podłączone urządzenie źródłowe (np. karta SD, USB), aby uzyskać dostęp do poszczególnych zdjęć lub odtworzyć pokaz slajdów zawierający wszystkie kompatybilne zdjęcia z urządzenia.

Wyświetlacz zawiera następujące opcje:

- < lub >: Przejście o poprzedniego/ następnego zdjęcia
- **Miniatury**: Przelączenie między pełnym ekranem a widokiem zminimalizowanym
- **Nowy wybór**: Wybieranie innego zdjęcia z podłączonego urządzenia źródłowego
- **+**: Otwarcie menu podręcznego; w celu zmiany urządzenia

źródłowego lub przejścia do ustawień zdjęć.

Podczas wyświetlania zdjęcia / pokazu slajdów menu podręczne umożliwi również ustawienie poziomu powiększenia i wyświetlenie wszystkich zdjęć w postaci miniatur.

Ustawienia zdjęć – patrz (NAVI 80) „Ustawienia systemu” ⇨ 38.

Odtwarzanie filmów

NAVI 80 – Odtwarzanie filmów

Aby przejść do menu „Wideo” ze strony głównej, na ekranie wyświetlacza nacisnąć **MENU**, następnie **Multimedia** a potem **Wideo**.

Wybrać podłączone urządzenie źródłowe (np. karta SD, USB), aby uzyskać dostęp do wszystkich kompatybilnych plików wideo w urządzeniu.

Wyświetlacz zawiera następujące opcje:

- **◀◀** lub **▶▶**: Przejście o poprzedniego/następnego wideo
- **||**: Wstrzymanie odtwarzania wideo
- Pasek przewijania dla upływającego czasu: Przewijanie wideo
- **Nowy wybór**: Wybieranie innego zdjęcia z podłączonego urządzenia źródłowego
- **Pełny ekran**: Przełączanie wyświetlacza na tryb pełnoekranowy
- **←**: Powrót do poprzedniego ekranu
- **+**: Otwarcie menu podręcznego; w celu zmiany urządzenia źródłowego lub przejścia do ustawień wideo.

Podczas odtwarzania wideo menu podręczne umożliwia również powrót do listy plików wideo.

Ustawienia wideo – patrz (NAVI 80) „Ustawienia systemu” ⇨ 38.

Nawigacja

Informacje ogólne	78
Obsługa	83
Wprowadzanie punktu docelowego	103
Prowadzenie po trasie	112
Przegląd symboli	125

Informacje ogólne

⚠ Ostrzeżenie

System nawigacyjny stanowi element ułatwiający kierowcy dotarcie do celu, ale nie zwalnia go z obowiązku prawidłowego kierowania pojazdem i oceny sytuacji na drodze. Pojazd należy prowadzić w sposób bezpieczny, z należytą uwagą i starannością oraz zachowaniem czujności.

Jeśli instrukcje systemu nawigacyjnego są sprzeczne z przepisami ruchu drogowego, zawsze mają zastosowanie przepisy.

System nawigacyjny niezawodnie prowadzi kierowcę do wybranego celu bez konieczności korzystania z drukowanych map samochodowych.

Jeśli usługa **Informacje o ruchu drogowym** jest dostępna w kraju lub regionie użytkownika, podczas wyznaczania trasy uwzględniane są

również bieżące informacje o ruchu drogowym. System odbiera komunikaty o ruchu drogowym dotyczące aktualnego obszaru odbioru.

W celu otrzymania najbardziej aktualnych, generowanych w czasie rzeczywistym informacji o ruchu drogowym, należy wykupić abonament na usługi Live dostępny na stronie internetowej **TomTom™¹⁾**.

Działanie systemu nawigacji

Pozycja i ruch pojazdu wykrywane są przez system nawigacyjny przy użyciu czujników.

Przebyty dystans jest obliczany na podstawie sygnału z prędkościomierza, a zmiany kierunku jazdy na łukach są wykrywane przez żyroskop. Pozycja określana jest przez satelity GPS (Globalnego Systemu Ustalania Pozycji).

¹⁾ CD35 BT USB NAVI, NAVI 80.

Poprzez porównywanie sygnałów z czujników z mapami cyfrowymi systemu nawigacyjnego, możliwe jest dokładne określenie bieżącego położenia pojazdu.

Przy pierwszym użyciu pojazdu lub po podróży promem itp., system przeprowadza samoczynną kalibrację. W takiej sytuacji jest normalne, że przed przejechaniem pewnej odległości system nie podaje dokładnej lokalizacji pojazdu.

Po wprowadzeniu adresu docelowego lub wybraniu użytecznego miejsca (np. najbliższa stacja benzynowa, hotel), obliczana jest trasa od lokalizacji bieżącej do wybranego celu.

Prowadzenie po trasie jest realizowane poprzez komunikaty głosowe i wskazania wyświetlane na ekranie.

Ostrzeżenie

Niektóre miejsca, np. ulice jednokierunkowe czy strefy dla pieszych, nie są oznaczone na mapie systemu nawigacyjnego. W powyższych miejscach system może wyświetlić ostrzeżenie, które należy zaakceptować. Dlatego też należy zwracać szczególną uwagę na ulice jednokierunkowe oraz inne drogi i wjazdy, na których obowiązuje zakaz wjazdu.

Karta SD (CD35 BT USB NAVI, NAVI 80)

Karta SD jest dołączona do systemu nawigacyjnego i zawiera m.in. cyfrową mapę miejscowości i sieci dróg w Polsce.

Po odebraniu nowego pojazdu aktualizacje cyfrowej mapy są dostępne bezpłatnie przez okres 60 dni. Po upływie powyższego czasu za aktualizację pobierane są opłaty.

Uwaga

Aby uniknąć ewentualnych problemów technicznych, do obsługi i aktualizacji systemu nawigacyjnego używać wyłącznie kompatybilnych kart SD. Nie wkładać karty SD do żadnego innego urządzenia (np. aparatu cyfrowego, telefonu komórkowego itd.) ani do gniazda w innym pojeździe.

Instalacja oprogramowania TomTom HOME™

W celu zaktualizowania cyfrowych map i skorzystania z dostępnych do pobrania wysokiej klasy usług, w tym generowanych w czasie rzeczywistym informacji o ruchu drogowym oraz powiadomień o fotoradarach, należy utworzyć konto na stronie TomTom™ oraz zainstalować nieodpłatne oprogramowanie TomTom HOME™.

Tworzenie konta

Na stronie TomTom™ można utworzyć własne konto internetowe TomTom™. Wybrać np. opcję **Utwórz konto** na stronie internetowej i wprowadzić odpowiednie dane.

Instalowanie oprogramowania



Włożyć kartę SD w czytnik kart w komputerze (lub w zewnętrzny czytnik kart) przy aktywnym połączeniu z Internetem. Proces instalacji oprogramowania jest uruchamiany automatycznie.

Postępować według instrukcji wyświetlanych na ekranie w celu zainstalowania bezpłatnego oprogramowania TomTom HOME™.

Po wstępnym skonfigurowaniu karta SD zostanie automatycznie rozpoznana przez system.

Aktualizowanie karty SD i systemu nawigacyjnego

Aktualizacje są udostępniane w regularnych odstępach czasu, np. aktualizacje map oraz lokalizacji fotoradarów.

Aktualizacje można pobrać wyłącznie przy użyciu oprogramowania **TomTom HOME** dostępnego na karcie SD.

Oprogramowanie **TomTom HOME** pozwala:

- Zaktualizować system nawigacyjny (mapy, lokalizacje fotoradarów itp.),
- Wykupić abonament na usługi LIVE,
- Zapisać dane systemu w pamięci komputera,

- Dodać lub usunąć dane,
- Dostosować system do osobistych preferencji,
- Współdzielić korekty map z innymi użytkownikami (**Map Share™**),
- Pobrać pełną wersję instrukcji obsługi systemu nawigacyjnego TomTom™.

Poszczególne menu oprogramowania **TomTom HOME** ułatwiają użytkownikowi wykonanie powyższych czynności.

Aktualizacja systemu

W celu wykorzystania pełnej palety możliwości systemu nawigacyjnego należy go jak najczęściej aktualizować. Przykładowo aktualizacje map **Map Share™** można współdzielić z całą społecznością użytkowników systemu.

Główne funkcje aplikacji

TomTom HOME

Pobieranie nowych i dodatkowych map

Wybrać ikonę **Dodaj mapy**, aby wyświetlić menu umożliwiające pobranie map.

Pobieranie głosów lektorów, użytecznych miejsc itp.

Wybrać ikonę „Dodaj ruch drogowy, Głosy, Fotoradary itd.”, aby:

- pobrać głosy w celu dostosowania systemu,
- pobrać użyteczne miejsca itp.

Uwaga

W niektórych krajach pobranie i uaktywnianie funkcji ostrzegania o fotoradarach jest niezgodne z prawem i grozi konsekwencjami prawnymi.

Zapisywanie danych z karty SD i danych systemu

W razie potrzeby dane systemu można zapisać na komputerze, a następnie odtworzyć.

Zaleca się regularne zapisywanie danych systemu. Zapisanie danych umożliwia ich przywrócenie/odzyskanie, np. w razie zgubienia lub uszkodzenia karty SD.

Instrukcje dotyczące pobierania

Istnieje możliwość pobrania pełnej wersji instrukcji obsługi systemu nawigacyjnego TomTom™.

Dostosowanie systemu do osobistych preferencji

Istnieje również możliwość dostosowywania systemu poprzez instalowanie nowych użytecznych miejsc, zsynchronizowanych głosów oraz zmianę schematu kolorów.

Pamięć USB (NAVI 50)

System nawigacyjny wymaga pamięci USB, która zawiera m.in. cyfrową mapę miejscowości i sieci dróg w Polsce.

Uwaga

Używać pamięci USB o pojemności minimum 4 GB.

Po odebraniu nowego pojazdu aktualizacje cyfrowej mapy są dostępne bezpłatnie przez okres 90 dni. Po upływie powyższego czasu za aktualizacje pobierane są opłaty.

Uwaga

Aby uniknąć ewentualnych problemów technicznych, do obsługi i aktualizacji systemu nawigacyjnego używać wyłącznie kompatybilnych pamięci USB. Nie wkładać pamięci USB do żadnego innego urządzenia (np. aparatu cyfrowego, telefonu komórkowego itd.) ani do gniazda w innym pojeździe.

Instalacja oprogramowania

W celu zaktualizowania cyfrowych map i skorzystania z usług dostępnych do pobrania na zasadzie wyłączności, należy utworzyć konto w witrynie internetowej Navixtras.com i zainstalować bezpłatne oprogramowanie.

Tworzenie konta

W witrynie Naviextras.com można utworzyć konto internetowe. Wybrać np. opcję „Zarejestruj się” na stronie internetowej i wprowadzić odpowiednie dane.

Instalowanie oprogramowania

Zainstalować w komputerze oprogramowanie pobrane z <https://dacia.naviextras.com/toolbox>.

Postępować według instrukcji wyświetlanych na ekranie w celu zainstalowania i uruchomienia aplikacji w trybie online.

Rejestrowanie systemu nawigacyjnego

System nawigacyjny musi być zarejestrowany na nowym koncie internetowym.

Włożyć pustą pamięć USB w gniazdo USB systemu nawigacyjnego. Na ekranie wyświetlacza wybrać **NAVI**, następnie **Opcje** a potem **Aktualizacja mapy**.

Aby upewnić się, że pamięci systemu nawigacyjnego została zapisana cała zawartość, wybrać **Opcje** a następnie

Aktualizacja. Przed wyjęciem pamięci USB poczekać na zakończenie aktualizacji.

Włożyć pamięć USB do gniazda USB komputera podłączonego do Internetu. Po uruchomieniu aplikacji internetowej i rozpoznaniu pamięci USB w oknie aplikacji pokazuje się nazwa systemu (lub oprogramowania). System nawigacyjny jest rejestrowany w profilu użytkownika.

Po wstępnej konfiguracji pamięć USB jest automatycznie rozpoznawana przez system nawigacyjny i przez aplikację internetową.

Aktualizowanie pamięci USB i systemu nawigacyjnego

Aktualizacje są udostępniane w regularnych odstępach czasu, np. aktualizacje map oraz lokalizacji fotoradarów.

Uwaga

W niektórych krajach pobranie i uaktywnianie funkcji ostrzegania o fotoradarach jest niezgodne z prawem i grozi konsekwencjami prawnymi.

Te aktualizacje są osiągalne tylko poprzez katalog aplikacji internetowych, dostępny za pośrednictwem pamięci USB.

Aplikacja internetowa pozwala:

- Zaktualizować system nawigacyjny (mapy, lokalizacje fotoradarów itp.),
- Ulepszyć zawartość POI do wersji premium,
- Dodać lub usunąć dane,
- Dostosować system do osobistych preferencji.

Poszczególne menu aplikacji internetowej ułatwiają użytkownikowi wykonanie powyższych czynności.

Aktualizacja systemu

W celu wykorzystania pełnej palety możliwości systemu nawigacyjnego należy go jak najczęściej aktualizować.

Włożyć pamięć USB w gniazdo USB systemu nawigacyjnego. System nawigacyjny rozpoznaje aktualizacje dostępne w pamięci USB i automatycznie wyświetla się ekran aktualizacji.

Na ekranie wyświetlacza wybrać **Aktualizacja**, aby rozpocząć instalację aktualizacji w systemie nawigacyjnym. W trakcie procesu aktualizacji może nastąpić ponowne uruchomienie systemu nawigacyjnego.

Uwaga

Wybrać ← na ekranie wyświetlacza, aby wrócić do poprzedniego ekranu.

Można również nacisnąć przycisk strony głównej , następnie **NAVI**, **Opcje** a potem **Aktualizacja mapy**. Wybrać **Opcje** a następnie **Aktualizacja**.

Przed wykonaniem dowolnej innej operacji lub wyjęciem pamięci USB poczekać na zakończenie aktualizacji.

Obsługa

KARTA SD

Wyłączyć system nawigacyjny i włożyć kartę SD w odpowiednią szczelinę. Karty SD są wrażliwe na uszkodzenia; nie wolno ich zginać.

CD35 BT USB NAVI

Wkładanie karty SD

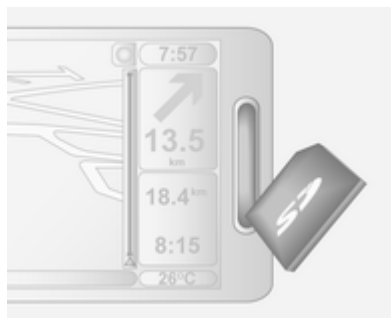

Upewnić się, że karta SD jest włożona w prawidłowy sposób. Ustawienie może być różne, w zależności od umiejscowienia gniazda karty SD w pojeździe.

Wymowanie karty SD

Wybrać pozycję **Wymij kartę SD** z menu głównego, a następnie potwierdzić prawym przyciskiem programowalnym . Jeśli można bezpiecznie wyjąć kartę SD, zostaje wyświetlony odpowiedni komunikat.

W celu wyjęcia karty SD ze szczeliny, wcisnąć lekko kartę i puścić. Karta jest nieznacznie wysuwana, aby łatwo można było ją wyjąć.

NAVI 80

Wkładanie karty SD

Wyłączyć system audio-nawigacyjny i włożyć kartę SD w odpowiednią szczelinę. Karty SD są wrażliwe na uszkodzenia; nie wolno ich zginać.

Upewnić się, że karta SD jest włożona w prawidłowy sposób. Ustawienie może być różne, w zależności od umiejscowienia gniazda karty SD w pojeździe.

Wymowanie karty SD

Aby wyjąć kartę SD z systemu audio-nawigacyjnego, na stronie głównej nacisnąć **MENU**, następnie **System** a potem **Wymij kartę SD** na ekranie wyświetlacza; można teraz bezpiecznie wysunąć kartę SD.

W celu wyjęcia karty SD ze szczeliny, wcisnąć lekko kartę i puścić. Karta jest nieznacznie wysuwana, aby łatwo można było ją wyjąć.

Uwaga

Aby uniknąć ewentualnych problemów technicznych, do obsługi i aktualizacji systemu nawigacyjnego używać wyłącznie kompatybilnych kart SD. Nie wkładać karty SD do żadnego innego urządzenia (np. aparatu cyfrowego, telefonu komórkowego itd.) ani do gniazda w innym pojeździe.

PAMIĘĆ USB

NAVI 50

Wkładanie pamięci USB

Wyłączyć system nawigacyjny i włożyć pamięć USB do gniazda USB w panelu czołowym systemu audio-nawigacyjnego. Pamięć USB jest wrażliwa na uszkodzenia; należy obchodzić się z nią ostrożnie.

Wymowanie pamięci USB

Wyłączyć system nawigacyjny i wyjąć pamięć USB z gniazda USB w panelu czołowym systemu audio-nawigacyjnego.

NADAJNIK ZDALNEGO STEROWANIA

CD35 BT USB NAVI

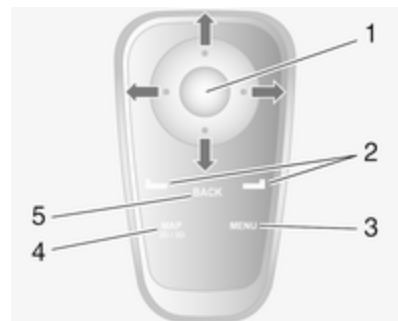

- Środkowy przycisk:
Potwierdzenie oraz dostęp do menu podręcznego
Naciśnięcie w górę, w dół, w prawo, w lewo: Poruszanie się po menu lub mapie
Naciśnięcie w górę lub w dół: Zmiana skali mapy (przybliżenie lub oddalenie mapy)

Naciśnięcie w prawo:

Wyświetlanie informacji o ruchu drogowym

2. Przyciski programowalne (← i →)

W trybie menu: Wybieranie i potwierdzanie poleceń

W trybie mapy: Lewy przycisk (←) – powtarzanie polecenia głosowego; prawy przycisk (→) – wyświetlanie zestawienia informacji o trasie

3. MENU: Dostęp do menu głównego

4. MAP 2D/3D

W trybie menu: Wyświetlanie mapy

W trybie mapy: Przelączenie widoku mapy 2D/3D

5. BACK: Powracanie do poprzedniego ekranu



Przyciski programowalne (← i →) umożliwiają wybieranie i potwierdzanie poleceń, które są wyświetlane w dolnej części ekranu.

Dioda LED na pilocie miga jeden raz w momencie podłączenia pilota do systemu nawigacyjnego. Aby podłączyć pilota szybciej, naciśnięcie jeden z przycisków pilota, gdy system się uruchamia, przed pojawieniem się uwagi odnośnie korzystania z systemu.

Gdy dioda LED miga, a na ekranie pojawia się komunikat, baterie wymagają wymiany.

Wymiana baterii

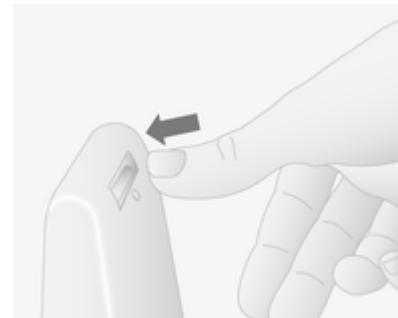

Nacisnąć w dół zatrzask w tylnej części modułu i unieść klawisz.

Umieścić nowe baterie (typ: AAA/LR03/UM4 1,5 V), zwracając uwagę na poprawne ułożenie biegunów, a następnie zamocować z powrotem osłonę baterii.

WŁĄCZANIE SYSTEMU NAWIGACYJNEGO

Włączanie

System nawigacyjny włącza się automatycznie w momencie włączenia zapłonu. W innych sytuacjach należy nacisnąć pokrętkę/przycisk .

Przy wyłączonym zapłonie system nawigacyjny można używać przez około 20 minut.

Nacisnąć pokrętkę/przycisk  w celu włączenia systemu nawigacyjnego. System wyłącza się automatycznie po upływie około 20 minut od ostatniego użycia elementu sterującego.

Wyłączanie

Przy wyłączonym zapłonie system nawigacyjny jest wyłączany automatycznie w momencie otwarcia drzwi kierowcy.

Przy włączonym zapłonie należy nacisnąć pokrętkę/przycisk  w celu wyłączenia systemu nawigacyjnego.

Przełączanie między system nawigacyjnym a menu systemu Infotainment

CD35 BT USB NAVI



Przy włączonym systemie nawigacyjnym i systemie Infotainment nacisnąć przycisk **NAVI** (na kolumnie kierownicy) w celu przełączenia między ekranem obsługi systemu nawigacyjnego a ekranem systemu Infotainment.

Jeśli elementy sterujące systemem Infotainment są używane do zmiany np. źródła dźwięku, okno systemu Infotainment zostaje tymczasowo wyświetlone na ekranie systemu nawigacyjnego. Okno systemu nawigacyjnego automatycznie znika z wyświetlacza po upływie chwili.

Uwaga

Zegar wyświetla się po przełączeniu na ekran systemu audio-nawigacyjnego.

NAVI 50

Przy włączonym systemie nawigacyjnym nacisnąć przycisk strony głównej  lub nacisnąć i przytrzymać  na ekranie

wyświetlacza, aby powrócić do menu głównego systemu audio-nawigacyjnego.

NAVI 80

Przy włączonym systemie nawigacyjnym nacisnąć  na ekranie wyświetlacza (jeden raz lub kilka razy), aby powrócić na stronę główną systemu audio-nawigacyjnego.

INFORMACJE POKAZYWANE NA WYŚWIETLACZU

CD35 BT USB NAVI – Informacje pokazywane na wyświetlaczu Ekran menu

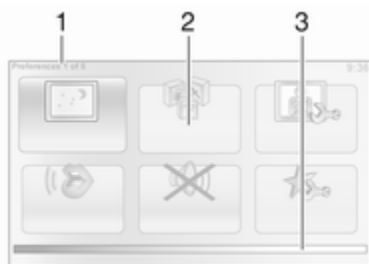

Ekran menu zawiera następujące elementy:

1. Nazwa menu
2. Element podmenu
3. Pasek przewijania strony menu

W celu włączenia menu głównego nacisnąć przycisk **MENU**.

Menu mogą zawierać kilka stron wyświetlanych na kolejnych ekranach obsługi. Pasek menu wskazuje aktualne położenie.

Menu podręczne

Menu skrótów zawiera najczęściej używane pozycje menu (np. ukryj mapę, anuluj trasę, zgłoś fotoradar itp.).

W celu uzyskania dostępu do menu podręcznego nacisnąć środkowy przycisk na pilocie zdalnego sterowania.

Ekran mapy

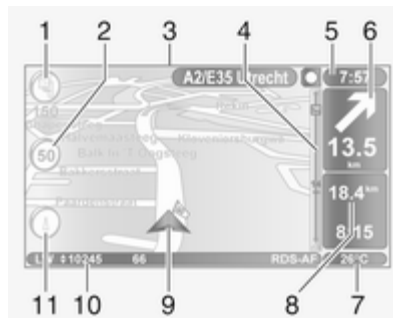

Ekran mapy zawiera następujące elementy:

1. Ostrzeżenie o kolejnym, zbliżającym się obszarze niebezpiecznym (stały lub ruchomy fotoradar, szkoła itd.)
2. Ograniczenie prędkości. Jest podświetlony na czerwono i miga, gdy ograniczenie prędkości jest przekroczone
3. Nazwa kolejnej głównej drogi lub informacje o znaku drogowym, jeśli ma to zastosowanie
4. Pasek ruchu drogowego: Wyświetlanie informacji o zdarzeniach na trasie, wskaźnik odbierania informacji o ruchu drogowym
5. Bieżący czas
6. Kierunek i odległość do następnej zmiany kierunku
7. Temperatura otoczenia (dostępna w zależności od typu pojazdu)
8. Informacje o podróży, np. przybliżona godzina przyjazdu i całkowity pozostały dystans

- 9. Bieżąca lokalizacja
- 10. Informacje z systemu audio
- 11. Kompas

W celu włączenia ekranu mapy nacisnąć przycisk **MAP 2D/3D** w dowolnym momencie.

Przed przełączeniem widoku na ekran mapy należy potwierdzić wprowadzone zmiany, naciskając przyciski programowalne (L i R) – w przeciwnym razie zmiany nie zostaną zachowane.

W trybie ekranu mapy ponownie nacisnąć przycisk **MAP 2D/3D** w celu przełączenia widoku mapy 2D/3D.

NAVI 50 – Informacje pokazywane na wyświetlaczu

Ekran menu

Aby przejść do ekranu menu nawigacji, na ekranie wyświetlacza nacisnąć przycisk strony głównej  a następnie **NAVI**.



Na ekranie menu nawigacji znajdują się następujące menu i podmenu:

■ **Punkt docelowy**

Patrz (NAVI 50) „Wprowadzanie celu podróży”  103.

- ◆ **Adres**
- ◆ **Punkty zainteresowania**
- ◆ **Historia**
- ◆ **Ulubione**
- ◆ **Znajdź na mapie**
- ◆ **Współrzędne**

■ **Trasa**

Patrz (NAVI 50) „Informacje o trasie” i „Edytuj plan podróży” w

rozdziale „Prowadzenie po trasie”  112.

- ◆ **Utwórz trasę/Edytuj trasę**
- ◆ **Wyłączenia z trasy**
- ◆ **Przegląd**
- ◆ **Anuluj trasę**
- ◆ **Trasy alternatywne**
- ◆ **Plan podróży**

■ **Opcje**

Patrz (NAVI 50) „Konfigurowanie systemu nawigacyjnego poniżej.

- ◆ **Ostrzeżenia**
- ◆ **Ustawienia trasy**
- ◆ **Ustawienia mapy**
- ◆ **Ustawienia głosu**
- ◆ **Format współrzędnych**
- ◆ **GPS**
- ◆ **Aktualizacja mapy**

Ekran mapy

Aby przejść na ekran mapy bez nawigacji, na ekranie wyświetlacza nacisnąć przycisk strony głównej  a

potem **MAPA**. Patrz (NAVI 50) „Przeglądaj mapę” w rozdziale „Prowadzenie po trasie” ↗ 112.

Nacisnąć dowolne miejsce na mapie. Cursor wskazuje bieżącą wybraną pozycję. Aby przewinąć mapę, przeciągnąć cursor w wymaganym kierunku.

Aby przejść na ekran mapy z nawigacją, na ekranie wyświetlacza nacisnąć przycisk strony głównej ↗ a potem **NAVI** i wprowadzić cel podróży. Patrz (NAVI 50) „Wprowadzanie celu podróży” ↗ 103.

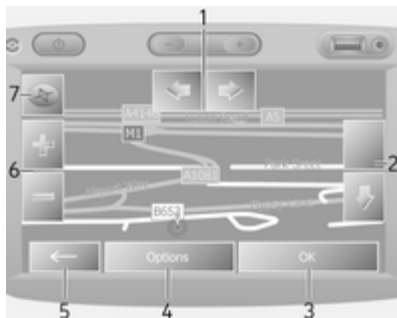

Ekran mapy (z prowadzeniem lub bez prowadzenia po trasie) zawiera następujące elementy sterujące i informacje:

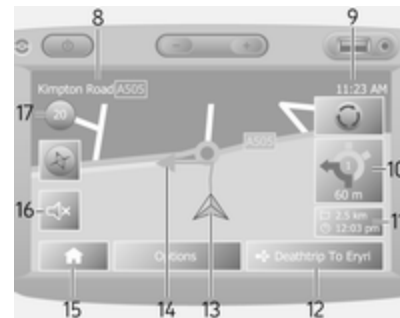

1. ⇐/⇒: Obrót mapy w lewo / w prawo
2. ↑/↓: Perspektywa (bliska/ daleka).
3. **OK**: Potwierdzanie czynności/ poleceń
4. Menu **Opcje**
5. ←: Powrót do poprzedniego ekranu
6. +/–: Zmiana skali (powiększenie/ pomniejszenie)
7. Kompas (nacisnąć w celu przełączenia między trybami 2D/3D mapy)



8. Nazwa kolejnej głównej drogi lub informacje o znaku drogowym, jeśli ma to zastosowanie
9. Bieżący czas
10. Kierunek i odległość do następnego zmiany kierunku
11. Informacje o podróży, np. przybliżona godzina przyjazdu i całkowity pozostały dystans
12. Informacje z systemu audio
13. A: Bieżąca lokalizacja
14. Zmiany obliczonej trasy i kierunków
15. Menu główne

16.   x: Włączanie/wyłączanie prowadzenia głosowego

17. Ograniczenie prędkości

Widok skrzyżowania

W trakcie prowadzenia po trasie, przed każdą zmianą kierunku automatycznie wyświetla się widok skrzyżowania w przybliżeniu. Po przejechaniu skrzyżowania przywracany jest normalny widok.

Widok autostrady

W trakcie prowadzenia po trasie, przed każdym węzłem autostrady automatycznie wyświetla się trójwymiarowy widok węzła. Po przejechaniu węzła przywracany jest normalny widok.

Uwaga

Dla niektórych skrzyżowań autostrad, na mapie może się pojawić tylko niewielka strzałka skrętu.

NAVI 80 – Informacje pokazywane na wyświetlaczu

Ekran menu

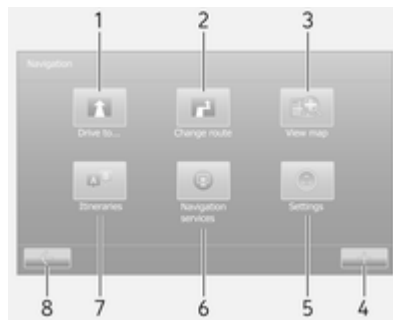

Na stronie głównej nacisnąć **MENU** a następnie **Nawigacja** na ekranie wyświetlacza, aby przejść do menu nawigacji.

Na ekranie menu nawigacji znajdują się następujące menu, podmenu i elementy sterujące:

1. JEDŹ DO...

Patrz (NAVI 80) „Wprowadzanie celu podróży” ⇨ 103.

- ◆ Dom
- ◆ Zapisane lokalizacje

- ◆ Adres
- ◆ Ostatnie cele podróży
- ◆ Wyszukiwanie lokalne
- ◆ Interesujące miejsce
- ◆ Punkt na mapie
- ◆ Szerokość i długość geograficzna

2. ZMIEN TRASĘ

Patrz (NAVI 80) „Edytuj plan podróży” w rozdziale „Prowadzenie po trasie” ⇨ 112.

- ◆ Oblicz alternatywną trasę
- ◆ Anuluj trasę
- ◆ Podróż przez
- ◆ Unikaj blokad drogowych
- ◆ Unikaj części trasy
- ◆ Minimalizuj opóźnienia

3. WYŚWIETL MAPE

Patrz (NAVI 80) „Przeglądaj mapę” w rozdziale „Prowadzenie po trasie” ⇨ 112.

- ◆ Użyj tej pozycji do...
- ◆ Znajdź

- ◆ Zmień szczegóły mapy
- ◆ Dodaj do zapisanych lokalizacji

4. **+**: Menu podręczne

5. USTAWIENIA

Patrz (NAVI 80) „Konfigurowanie systemu nawigacyjnego poniżej.

- ◆ Wyłącz prowadzenie głosowe
- ◆ Planowanie trasy
- ◆ Pokaż POI na mapie
- ◆ Zarządzaj POI
- ◆ Głos
- ◆ Ustawienia EV
- ◆ Ustaw lokalizację domową
- ◆ Zarządzaj zapisanymi lokalizacjami
- ◆ Przełącz mapę
- ◆ Zmień kolory mapy
- ◆ Symbol samochodu
- ◆ Zaawansowane

6. USŁUGI NAWIGACYJNE

Patrz (NAVI 80) „Usługi LIVE” poniżej.

- ◆ Ruch drogowy
- ◆ Fotoradary
- ◆ Wyszukiwanie lokalne
- ◆ My TomTom LIVE
- ◆ Pogoda

7. PLANY PODRÓŻY

Patrz (NAVI 80) „Edytuj plan podróży” w rozdziale „Prowadzenie po trasie” ⇨ 112.

8. **←**: Powrót do poprzedniego ekranu

Ekran mapy

Aby przejść do ekranu mapy bez nawigacji, na stronie głównej nacisnąć **MENU**, następnie **Nawigacja** a potem **Wyświetl mapę** na ekranie wyświetlacza.

Nacisnąć dowolne miejsce na mapie. Kursor wskazuje bieżącą wybraną pozycję. Aby przewinąć mapę, przeciągnąć kursor w wymaganym kierunku.



Aby przejść na ekran mapy z nawigacją, na stronie głównej nacisnąć **MENU** a następnie **Nawigacja** na ekranie wyświetlacza i

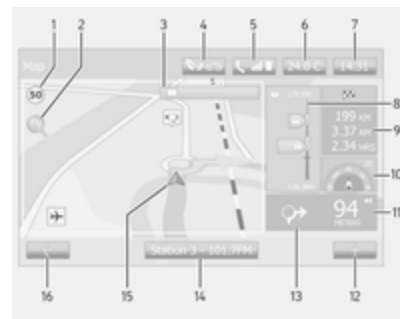

wprowadzić cel podróży. Patrz (NAVI 80) „Wprowadzanie celu podróży” ⇨ 103.

Ekran mapy (z prowadzeniem lub bez prowadzenia po trasie) zawiera następujące elementy sterujące i informacje:



1. Ograniczenie prędkości (jest podświetlone na czerwono i miga, gdy ograniczenie prędkości jest przekroczone)
2. **⌕**: Zmiana skali (powiększenie/pomniejszenie)

3. Nazwa kolejnej głównej drogi lub informacje o znaku drogowym, jeśli ma to zastosowanie
4. : Jakość powietrza zewnętrznego
5. : Informacje o telefonie
6. Temperatura na zewnątrz
7. Zegar
8. Informacje o ruchu drogowym np. zdarzenia drogowe, wskaźnik odbioru sygnału, mapa ruchu drogowego
9. Informacje o podróży np. przewidywana godzina przyjazdu, całkowita pozostała odległość do celu podróży, stan podróży (flaga zielona/czerwona)
Podsumowanie trasy
10. Kompas (naciśnąć w celu przełączenia między trybami 2D/3D mapy)
11. Zmiana poziomu głośności instrukcji prowadzenia po trasie
12. : Menu podręczne
13. Kierunek i odległość do następnej zmiany kierunku

14. Informacje z systemu audio
15. : Bieżąca lokalizacja (kursor)
Zmiany obliczonej trasy i kierunków
16. : Powrót do poprzedniego ekranu

Znaki na pasie ruchu

Podczas prowadzenia po trasie, przed każdą zmianą drogi głównej automatycznie wyświetla się trójwymiarowy widok węzła drogowego (ze strzałką skrętu i znakami drogowymi). Po przejechaniu węzła przywracany jest normalny widok.

Aby wyłączyć widok znaków na pasach ruchu, patrz (NAVI 80) „Ustawienia zaawansowane” w „Konfigurowanie systemu nawigacyjnego” poniżej.

Automatyczne powiększenie

W trakcie prowadzenia po trasie, przed każdą zmianą kierunku automatycznie wyświetla się widok skrzyżowania w przybliżeniu. Po przejechaniu węzła przywracany jest normalny widok.



Aby wyłączyć funkcję automatycznego powiększania, patrz (NAVI 80) „Ustawienia zaawansowane” w „Konfigurowanie systemu nawigacyjnego” poniżej.

OBSŁUGA KLAWIATUR WYŚWIETLANYCH NA EKRANIE

NAVI 50

Aby poruszać się po klawiaturach, alfanumerycznej i numerycznej, i wprowadzać znaki, dokonać odpowiedniego wyboru, dotykając ekranu wyświetlacza.

- Wybrać **Opcje**, aby zmienić typ klawiatury (np. QWERTY, ABC).
- Wybrać **1^&**, aby przełączyć na tryb wprowadzania cyfr i symboli.
- Wybrać ikonę menu podręcznego , aby wyświetlić listę wyników dla bieżącej operacji (np. wprowadzanie celu podróży).



- Wprowadzone znaki można poprawić, używając przycisku  na wyświetlonej klawiaturze.
- Nacisnąć przycisk , aby zakończyć korzystanie z klawiatury i powrócić do poprzedniego ekranu.

Uwaga

Przy wprowadzaniu danych niektóre litery i cyfry są niedostępne (zaznaczone są na szaro) w zależności od informacji zapisanych w systemie nawigacyjnym.

NAVI 80

Aby poruszać się po klawiaturach, alfanumerycznej i numerycznej, i wprowadzać znaki, dokonać odpowiedniego wyboru, dotykając ekranu wyświetlacza.

- Wprowadzone znaki można poprawić, używając przycisku  na wyświetlonej klawiaturze.
- Nacisnąć przycisk , aby zakończyć korzystanie z klawiatury i powrócić do poprzedniego ekranu.

PREZENTACJE

CD35 BT USB NAVI

System jest wyposażony w samouczki umożliwiające szybkie zapoznanie się z różnymi funkcjami.

Wybrać pozycję **Prezentacje** z menu głównego, a następnie żądaną prezentację:

- **Obsługa pilotem zdalnego sterowania**
- **Widok z perspektywy kierowcy**
- **Opcje menu**
- **Przeglądaj mapę**
- **Planowanie trasy**
- **Planowanie Planu Podróży**
- **Raporty o ruchu drogowym**
- **Ostrzeżenia i powiadomienia**
- **Menu skrótów**
- **TomTom HOME**

USŁUGI LIVE

CD35 BT USB NAVI – Usługi LIVE

Usługi Live obejmują między innymi powiadomienia o fotoradarach, najbardziej aktualne informacje o ruchu drogowym dostarczane przez usługę HD Traffic™, lokalne wyszukiwanie Google™ oraz prognozę pogody.

Powyższe usługi są dostępne nieodpłatnie przez próbny okres 3 miesięcy, po upływie których wymagane jest wykupienie abonamentu. W celu wykupienia dostępu do **usług LIVE** należy odwiedzić stronę internetową TomTom oraz zapoznać się z punktem **Usługi**.

Uwaga

W niektórych krajach lub regionach usługi LIVE mogą być niedostępne.

Ważność abonamentu można sprawdzić w dowolnym momencie, wybierając pozycję **Moje usługi** w menu **Usługi LIVE**. Niektóre funkcje w menu głównym są niedostępne do momentu aktywowania abonamentu

na usługi Live. W celu uzyskania dostępu do tych funkcji należy wybrać pozycję **Usługi LIVE** z głównego menu systemu nawigacyjnego.

Powiadomienia o fotoradarach

Ta usługa dostarcza w czasie rzeczywistym informacje o lokalizacji fotoradarów mobilnych i stacjonarnych oraz o miejscach szczególnie niebezpiecznych („czarnych punktach”).

Aktualną listę fotoradarów stacjonarnych można pobrać ze strony internetowej TomTom HOME™.

Usługę można aktywować lub dezaktywować w dowolnym momencie, wybierając pozycję

Powiadomienia o fotoradarach z menu **Usługi LIVE**.

HD Traffic™

W celu otrzymywania najbardziej aktualnych, generowanych w czasie rzeczywistym informacji o ruchu drogowym oraz zaplanowania optymalnej trasy do punktu docelowego należy wybrać pozycję **HD Traffic** z menu **Usługi LIVE**.

Uwaga

Jeśli nie został uaktywniony abonament, usługa **Ruch drogowy HD** nosi nazwę **Ruch drogowy**.

Lokalne wyszukiwanie Google™

Usługa umożliwi szybkie wyszukanie dowolnego interesującego miejsca (POI) na podstawie wprowadzonego słowa kluczowego, a następnie ustawienie go jako punktu docelowego.

Pogoda

Usługa prognozy pogody dostarcza informacje o pogodzie dla bieżącej lokalizacji i wybranego punktu docelowego na maksymalnie kolejne 5 dni.

NAVI 80 – Usługi LIVE

Do bezpłatnych usług nawigacyjnych (np. informacje o ruchu drogowym, fotoradary stacjonarne) można dodać dodatkowe funkcje, wykupując abonament na usługi LIVE.

Usługi LIVE obejmują aktualne informacje o ruchu drogowym dostarczane przez „HD Traffic™”, aktualizacje i lokalizacje fotoradarów

stacjonarnych i mobilnych, wyszukiwanie lokalne, prognozę pogody oraz stan abonamentu „My TomTom LIVE”.

Uwaga

W niektórych krajach lub regionach usługi LIVE mogą być niedostępne.

Wyświetlają się następujące menu:

■ **Ruch drogowy/Ruch drogowy HD**

Wybrać, aby otrzymywać aktualne informacje o ruchu drogowym w czasie rzeczywistym.

Uwaga

Jeśli nie został uaktywniony abonament, usługa **Ruch drogowy HD** nosi nazwę **Ruch drogowy**.

■ **Fotoradary**

Wyświetlanie ostrzeżeń i dostarczanie w czasie rzeczywistym informacji o lokalizacji fotoradarów mobilnych i stacjonarnych oraz o miejscach szczególnie niebezpiecznych („czarnych punktach”).

Uwaga

Informacje o fotoradarach są aktualizowane przez internet przez wszystkich użytkowników systemu.

W razie potrzeby, wyłączyć funkcję, korzystając z menu „Fotoradary” w „Usługi LIVE”.

Uwaga

W niektórych krajach pobranie i uaktywnianie funkcji ostrzegania o fotoradarach jest niezgodne z prawem i grozi konsekwencjami prawnymi.

■ Wyszukiwanie lokalne

Usługa umożliwi szybkie wyszukanie dowolnego interesującego miejsca (POI) na podstawie wprowadzonego słowa kluczowego, a następnie ustawienie go jako punktu docelowego.

■ My TomTom LIVE

Wyświetlanie daty wygaśnięcia abonamentu na usługi. Abonamenty odnawia się w Sklepie.

Uwaga

Aby skorzystać z tej usługi, należy wprowadzić ważny adres email.

Uwaga

Dla aplikacji, usług i innych pobranych treści, na wprowadzony adres email są wysyłane faktury wraz z niezbędnymi instrukcjami instalacji i informacjami dla użytkownika.

■ Pogoda

Usługa prognozy pogody dostarcza informacje o pogodzie dla bieżącej lokalizacji i wybranego punktu docelowego na maksymalnie kolejne 5 dni.

PRZEGLĄDARKA OBRAZÓW

CD35 BT USB NAVI – PRZEGLĄDARKA OBRAZÓW

Systemu można używać do przeglądania obrazów (zdjęć). Wybrać pozycję **Przeglądarka obrazów** z menu głównego – zostanie otwarta galeria obrazów, za pomocą której można wybrać obraz.

W celu przejrzania obrazów w trybie pokazu slajdów wybrać pozycję **Pokaz slajdów**, naciskając prawy przycisk programowalny \rightarrow , a następnie przy użyciu przycisków kierunkowych określić czas wyświetlania jednego slajdu.

W celu włączenia ręcznego trybu pokazu slajdów należy wybrać pozycję **Ręcznie** po prawej stronie wyświetlacza sekund, a następnie użyć przycisków kierunkowych do ręcznego przeglądania obrazów. Uruchomić pokaz slajdów, naciskając prawy przycisk programowalny \rightarrow . Obrazy można dodawać i usuwać podczas aktualizacji systemu nawigacyjnego.

Kompatybilne formaty obrazów:



- JPG: skala szarości lub RGB
- BMP: 1-bitowa, 2 kolory; 4-bitowa, 16 kolorów; 8-bitowa, 256 kolorów oraz 24-bitowa, 16,7 miliona kolorów

KONFIGUROWANIE SYSTEMU NAWIGACYJNEGO

CD35 BT USB NAVI – Konfigurowanie systemu nawigacyjnego

Głośność nawigacji

Aby zmienić głośność, obrócić pokrętkę  lub nacisnąć przycisk **+** lub **-** w chwili, gdy wypowiedane jest polecenie głosowe.

W celu zmiany głośności można też nacisnąć przycisk  lub  na kolumnie kierownicy.

W celu powtórzenia polecenia głosowego nacisnąć lewy przycisk programowalny .

Ustawienia systemowe

Ustawienia systemu można dostosować do indywidualnych potrzeb. Wybrać pozycję **Zmień ustawienia** z menu głównego w celu wyświetlenia ustawień, które można zmienić.

Niektóre opcje menu można znaleźć szybciej w menu podręcznym. Nacisnąć przycisk środkowy na pilocie zdalnego sterowania w celu otwarcia **Menu skrótów**.

Zmień lokal. macierzystą

Umożliwia zmianę lokalizacji początkowej (położenie domu).

Zarządzaj ulubionymi

Umożliwia usuwanie ulubionych punktów docelowych zapisanych w pamięci. Wybrać żądany element, a następnie nacisnąć **Gotowe** przy pomocy przycisku programowalnego, aby go usunąć.

Przełącz mapę

Opcja używana w przypadku instalacji kilku map na karcie SD. W celu zmiany map, wybrać pozycję **Przełącz mapę**, a następnie wybrać żadaną mapę.

Ustawienia głosu

Umożliwia wybranie rodzaju głosu dla poleceń systemowych – może to być głos ludzki lub syntezowany.

Polecenia wydawane przez głos ludzki oferują jedynie uproszczone prowadzenie po trasie, natomiast polecenia wydawane przez głos syntezowany dostarczają zarówno wskazówki dotyczące jazdy, jak i dodatkowe informacje (np. informacje o znakach drogowych, informacje o ruchu drogowym itd.).

Wyłączanie poleceń głosowych

Umożliwia wyłączenie poleceń głosowych – kierowca jest prowadzony po trasie wyłącznie w oparciu o wskazówki wyświetlane na ekranie mapy.

Wyłącz dźwięk

Umożliwia wyłączenie wszystkich sygnałów dźwiękowych, włącznie z poleceniami głosowymi, powiadomieniami dźwiękowymi itd.. Aby ponownie włączyć dźwięk, należy wybrać pozycję **Włącz dźwięk**.

Blokada zabezpieczająca

Umożliwia uaktywnienie ostrzeżeń dźwiękowych generowanych podczas jazdy (np. sygnalizujących przekroczenie ustalonej prędkości

lub zbliżanie się do szkoły itp.). Opcja ta umożliwi również uproszczenie struktury menu.

Ustawienia planowania

Można wybrać pięć typów preferencji planowania. Zalecanym ustawieniem jest **Najszybsza trasa**.

Po wybraniu kryteriów planowania, system umożliwia włączenie funkcji IQ Routes™. Po włączeniu tej funkcji system planuje najlepszą trasę przy uwzględnieniu rzeczywistych prędkości jazdy na trasie.

Ustawienia dróg płatnych: Po wprowadzeniu punktu docelowego system pyta, czy użytkownik nie chce zmienić swojego polecenia. Wybrać jeden z 3 typów preferencji planowania, a następnie zakończyć przy użyciu prawego przycisku programowalnego ↵.

Typy dróg: Należy wybrać preferencje w odniesieniu do określonych odcinków trasy, jak np. drogi nieutwardzone lub transport promem.

Show lane images (Pokaż znaki na pasach ruchu)

Podczas zbliżania się do miejsc głównych zmian kierunku jazdy system może przełączyć się w tryb zbliżenia skrzyżowania, na którym widoczne są strzałki oraz znaki drogowe. Tę funkcję można wyłączyć.

Aut. powiększenie

W trakcie prowadzenia po trasie widok jest stopniowo przybliżany przed każdą zmianą kierunku. Tę opcję można w miarę potrzeby wyłączyć.

Pokaż UM na mapie

Umożliwia wybieranie użytecznych miejsc (UM/POI), które są widoczne na mapie.

Zarządzaj UM-ami

Umożliwia dodawanie, modyfikowanie lub usuwanie użytecznych miejsc (UM) lub kategorii UM.

Ustaw jednostki

Jednostki odległości: Wybrać opcję **Mile** lub **Kilometry**, a następnie **Gotowe**, naciskając przycisk programowalny.

Wyświetlanie zegara: Wybrać jedną z 3 opcji trybu wyświetlania godziny, a następnie wybrać **Gotowe** za pomocą przycisku programowalnego, aby przejść do następnego kroku.

Współrzędne: Wybrać jedną z 3 opcji wyświetlania szerokości i długości geograficznej, a następnie wybrać **Gotowe** za pomocą przycisku programowalnego, aby przejść do następnego kroku.

Show/hide tips – Pokaż/ukryj podpowiedzi

W trybie nawigacji system wyświetla podpowiedzi ułatwiające najlepsze wykorzystanie poszczególnych funkcji. Można je wyłączyć, wybierając opcję **Ukryj podpowiedzi**. Aby je ponownie włączyć, wybrać opcję **Pokaż podpowiedzi**.

Zmień symbol sam.

Umożliwia zmianę symbolu samochodu.

Ustawienia mapy 2D

Umożliwia przełączanie domyślnego widoku mapy pomiędzy 2D i 3D.

Ustawienia kompasu

Umożliwia zmianę widoku kompasu na ekranie mapy.

Ustawienia paska stanu

Dodatkowe opcje, które dotyczą paska stanu mapy nawigacyjnej.

Ustawienia nazw

Umożliwia wyświetlanie nazw ulic i numerów domów na mapie.

Use day/night colours – Kolory dzienne/nocne

Jeśli aktywny jest domyślny tryb automatyczny, system samoczynnie przełącza tryb między dziennym i nocnym.

Jeśli preferowany jest tryb ręczny, automatyczne przełączanie można wyłączyć, wybierając opcję **Kolory dzienne** lub **Kolory nocne**.

Automatyczne przełączanie można ponownie włączyć, korzystając z menu **Ustawienia jasności**.

Zmień kolory mapy

Z Internetu można pobrać nowe kolory. Aby wybrać pobrany kolor, wybrać dodatkowy schemat kolorów, a następnie wymagany kolor.

Ustawienia jasności

Dostosować jasność ekranu odpowiednio do zewnętrznych warunków oświetleniowych.

Ustaw zegar

Podczas zmian czasu (letni/zimowy) lub w trakcie dalekich podróży zagranicznych, zegar systemu wymaga ustawienia ręcznego.

Wybrać pozycję **Ustaw zegar**; system udostępnia trzy tryby wyświetlania.

Wybrać żądany tryb, a następnie **Gotowe**, naciskając przycisk programowalny. Ustawić zegar, a następnie wybrać opcję **Gotowe**.

Synchronizacja zegara: Opcja synchronizacji umożliwia ustawianie zegara bezpośrednio za pomocą informacji z systemu GPS. Wybrać opcję **Synchr.** za pomocą lewego przycisku programowalnego \llcorner .

Ustawienia uruchamiania

Umożliwia zmianę ustawień dotyczących uruchamiania systemu oraz zmianę ekranu startowego, poprzez podstawienie wskazanego zdjęcia.

Pokaż mniej opcji

Umożliwia uproszczenie struktury menu w celu ułatwienia obsługi. W celu uaktywnienia wszystkich opcji, ponownie wybrać tę ikonę.

Zmień język

Aby zmienić język, wybrać pozycję **Język**; a następnie żądany język z wyświetlonej listy.

Przywróć ust. fabryczne

Umożliwia wyzerowanie wszystkich ustawień systemowych i usunięcie prywatnych danych.

Wybrać pozycję **Przywróć ust. fabryczne** z menu głównego, a następnie postępować zgodnie z poleceniami wyświetlanymi na ekranie, korzystając z przycisków programowalnych.

Częściowe wyzerowanie: umożliwia usunięcie wszystkich prywatnych danych (ulubione, ostatnio wybrane cele itd.).

Po wyzerowaniu ustawień system uruchomi się w wersji angielskiej.

NAVI 50 – Konfigurowanie systemu nawigacyjnego

Menu **Opcje** umożliwia sprawdzanie i uaktualnianie następujących ustawień mapy i nawigacji:

- **Ostrzeżenia**
- **Ustawienia trasy**
- **Ustawienia mapy**
- **Ustawienia głosu**
- **Format współrzędnych**
- **GPS**
- **Aktualizacja mapy**

Ostrzeżenia

Nacisnąć przycisk strony głównej , następnie **NAVI**, **Opcje** a potem **Ostrzeżenia**, aby przejść do następujących pozycji:

- **Ostrzeżenie po przekroczeniu dozwolonej prędkości** (włączanie/wyłączanie)
- **Ograniczenie prędkości zawsze widoczne** (włączanie/wyłączanie)
- **Ostrzeżenia o niebezpiecznych miejscach** (włączanie/wyłączanie)

Ostrzeżenie po przekroczeniu dozwolonej prędkości: Mapa cyfrowa zawiera ograniczenia prędkości dla niektórych dróg. Gdy pojazd przekroczy dozwoloną prędkość, emitowane są ostrzeżenia dźwiękowe i/lub wizualne.

Ograniczenie prędkości zawsze widoczne: Ograniczenie prędkości dla niektórych dróg jest zawsze widoczne.

Ostrzeżenia o niebezpiecznych miejscach: Gdy pojazd przejeżdża przez niebezpieczne miejsce, na ekranie pojawia się znak ostrzegawczy.

Uwaga

Na niektórych drogach i obszarach ostrzeżenia mogą być niedostępne.

Ustawienia trasy

Nacisnąć przycisk strony głównej , następnie **NAVI**, **Opcje** a potem **Ustawienia trasy**, aby przejść do następujących pozycji:

- **Metoda planowania trasy** (szybka/krótka/ekonomiczna)
- **Autostrady** (włączanie/wyłączanie)
- **Oplata okresowa** (włączanie/wyłączanie)
- **Płatne** (włączanie/wyłączanie)
- **Promy** (włączanie/wyłączanie)
- **Pasy ruchu dla pojazdów z pasażerami /HOV** (włączanie/wyłączanie)
- **Drogi nieutwardzone** (włączanie/wyłączanie)

W razie potrzeby nacisnąć **Opcje** a następnie **Przywróć domyślne**, aby przywrócić domyślne ustawienia fabryczne dla wszystkich tych opcji.

Gdy jest wyświetlona mapa (bez aktywnego prowadzenia po trasie), do menu **Ustawienia trasy** można również przejść przez naciśnięcie przycisku **Opcje**.

Aby uzyskać więcej informacji, patrz (NAVI 50) „Informacje na wyświetlaczu”, „Ekran mapy” powyżej.

Metoda planowania trasy: Wybrać **Szybka**, aby ustawić najszybszą trasę do wprowadzonego celu podróży. Ta metoda zakłada, że po wszystkich drogach pojazd porusza się w przybliżeniu z maksymalną dozwoloną prędkością.

Wybrać **Krótka**, aby ustawić najkrótszą trasę i zminimalizować całkowitą odległość do wprowadzonego celu podróży.

Wybrać **Eco**, aby ustawić trasę stanowiącą kompromis między trasą najszybszą a najkrótszą. Wyznaczona trasa może być krótsza od najszybszej ale nieco wolniejsza.

Autostrady: Uwzględnianie lub nieuwzględnianie autostrad przy planowaniu trasy.

Wyłączyć tę opcję, np. w przypadku holowania innego pojazdu lub gdy nie jest dozwolona jazda po autostradzie.

Uwaga

Przestrzegać przepisów obowiązujących w kraju, w którym pojazd jest prowadzony.

Opłata okresowa: Uwzględnianie lub nieuwzględnianie dróg, które wymagają zakupienia specjalnej, okresowej licencji.

Płatne: Uwzględnianie lub nieuwzględnianie dróg, z których korzystać można po uiszczeniu opłaty za jednorazowy przejazd.

Promy: Uwzględnianie lub nieuwzględnianie korzystania z promów, statków i pociągów.

Pasy ruchu dla pojazdów z pasażerami /HOV: Uwzględnianie lub nieuwzględnianie pasów ruchu dla pojazdów z pasażerami i pasów ruchu dla pojazdów z większą liczbą pasażerów (HOV).

Drogi nieutwardzone: Uwzględnianie lub nieuwzględnianie korzystania z dróg nieutwardzonych np. dróg gruntowych, o nawierzchni żwirowej.

Ustawienia mapy

Nacisnąć przycisk strony głównej , następnie **NAVI**, **Opcje** a potem **Ustawienia mapy**, aby przejść do następujących pozycji:

- **Tryb widoku** (2D/3D)
- **Perspektywa** (bliska/normalna/daleka)
- **Widok autostrady** (włączanie/wyłączanie)
- **Znaczniki POI**

Gdy jest wyświetlona mapa (bez aktywnego prowadzenia po trasie), do menu **Ustawienia mapy** można również przejść przez naciśnięcie przycisku **Opcje**.

Aby uzyskać więcej informacji, patrz (NAVI 50) „Informacje na wyświetlaczu”, „Ekran mapy” powyżej.

Tryb widoku: Wybrać **Tryb widoku**, aby wybrać domyślny tryb mapy – widok 2D lub perspektywiczny 3D.

W celu przełączenia między trybami mapy 2D/3D można również nacisnąć Kompas na mapie.

Perspektywa: Wybrać **Perspektywa**, aby podwyższyć lub obniżyć punkt, z jakiego widziana jest mapa.

Gdy jest wyświetlona mapa (bez aktywnego prowadzenia po trasie), w celu podwyższenia lub opuszczenia punktu, z jakiego jest widziana mapa, można nacisnąć ↑/↓. Przyciski te są wyświetlane na szaro, gdy została osiągnięta pozycja maksymalna.

Widok autostrady: Wybrać **Widok autostrady**, aby włączyć/wyłączyć widok węzła autostrady w trybie prowadzenia po trasie.

Aby uzyskać więcej informacji, patrz (NAVI 50) „Informacje na wyświetlaczu”, „Ekran mapy” powyżej.

Znaczniki POI: Wybrać **Znaczniki POI** a następnie ►, aby wyświetlić listę typów interesujących miejsc (POI).

Użyć tego ekranu do włączania/wyłączania (pokazywania lub ukrywania na mapie) znaczników pewnych POI na mapie np. zakwaterowanie, lotnisko, kawiarnia lub bar.

Wybrać typ POI, aby otworzyć listę jego podkategorii i włączyć/wyłączyć (pokażać lub ukryć) poszczególne podkategorie.

Uwaga

POI są widoczne na mapie tylko dla określonego poziomu powiększenia.

Ustawienia głosu

Nacisnąć przycisk strony głównej ↗, następnie **NAVI**, **Opcje** a potem **Ustawienia głosu**, aby zmienić język głosowego prowadzenia po trasie.

Przewinąć listę języków przez naciśnięcie ▲/▼ oraz nacisnąć **OK**, aby potwierdzić.

Format współrzędnych

Nacisnąć przycisk strony głównej ↗, następnie **NAVI**, **Opcje** a potem **Format współrzędnych**, aby zmienić format wprowadzanych współrzędnych na następujący:

- DD.DDDDD
- DD MM.MMM
- DD MM SS.S

GPS

Nacisnąć przycisk strony głównej ↗, następnie **NAVI**, **Opcje** a potem **GPS**, aby wyświetlić informacje dotyczące GPS np. dostępne satelity, ich lokalizacja i siła sygnału.

Aktualizacja mapy

Nacisnąć przycisk strony głównej ↗, następnie **NAVI**, **Opcje** a potem **Aktualizacja mapy**, aby wyświetlić następującą zawartość mapy cyfrowej:

- **Niebezpieczne miejsca**
- **Widok węzła drogowego**

- **Mapy**
- **Miejsca**
- **Wstępnie przetworzona sieć dróg**

Można uaktualnić określoną zawartość lub całą zawartość mapy. Najpierw wybrać jedną z opcji lub nacisnąć **Opcje** a następnie **Aktualizacja**. Poczekać na zakończenie aktualizacji.

Patrz (NAVI 50) „Pamięć USB”, „Aktualizowanie pamięci USB i systemu nawigacyjnego” w rozdziale „Informacje ogólne” ⇨ 78.

NAVI 80 – Konfigurowanie systemu nawigacyjnego

Aby przejść do menu ustawień nawigacji ze strony głównej, na ekranie wyświetlacza nacisnąć **MENU**, następnie **Nawigacja** a potem **Ustawienia**. Wyświetlają się następujące podmenu ustawień:

- **Wyłącz prowadzenie głosowe:**

Włączanie i wyłączanie prowadzenia głosowego podczas nawigacji.

- **Planowanie trasy:**

Wybrać preferowany typ planowania; zalecana jest „Trasa najszybsza”. Trasa ekonomiczna jest wyznaczana tak, aby oszczędzić jak najwięcej paliwa.

Następnie, stosownie do potrzeb, włączyć/wyłączyć „iQ routes™”. iQ routes™ umożliwia obliczanie tras zgodnie ze średnim natężeniem ruchu drogowego w danym dniu i o określonej porze oraz obliczenie najlepszej trasy przy uwzględnieniu bieżącej prędkości ruchu drogowego.

- **Pokaż POI na mapie:**

Pokazywanie lub ukrywanie znaczników POI na mapie.

- **Zarządzaj POI:**

Dodawanie, zmienianie lub usuwanie POI i kategorii POI.

- **Głos:**

Wybór głosu syntetycznego bądź męskiego lub żeńskiego głosu ludzkiego (do instrukcji głosowych) z dostępnej listy.

Głosy ludzkie zapewniają uproszczone instrukcje głosowe prowadzenia po trasie i nie są dostępne w przypadku, gdy jest wykorzystywana funkcja rozpoznawania mowy ⇨ 126.

- **Ustawienia EV:**

Brak zastosowania.

- **Ustaw lokalizację domową:**

Zmiana adresu domowego i adresów najczęściej używanych celów podróży.

- **Zarządzaj zapisanymi lokalizacjami:**

Usuwanie lub zmiana nazwy zapisanych adresów celów podróży.

Aby zmienić nazwę, wybrać adres z wyświetlonej listy, nacisnąć **Zmień nazwę** i wprowadzić nową nazwę. Nacisnąć **Gotowe**, aby potwierdzić. Aby usunąć wybrany adres, nacisnąć **Usuń** i potwierdzić, gdy system o to poprosi.

- **Przełącz mapę:**

Jeśli na karcie SD jest zainstalowanych kilka map, użyć tej

opcji do przełączania między zapisanymi mapami. Wybrać „Zmień mapę” a następnie wybrać żadaną mapę z dostępnych opcji.

■ **Zmień kolory mapy:**

Zmiana kolorów dziennych i nocnych wykorzystywanych na mapie nawigacyjnej

W razie pobrania nowych kolorów, wybrać nowy kolor i dodatkowy schemat kolorów a potem żądany kolor z dostępnych opcji.

■ **Symbol samochodu:**

Zmiana ikony samochodu stosowanej na mapie nawigacyjnej 3D.

■ **Zaawansowane:**

Wybrać odpowiednie pozycje z poniższych opcji zaawansowanych:

◆ **Informacje na mapie:**

Pokazywanie/ukrywanie informacji wyświetlanych na mapie np. numeru przed nazwą ulicy, nazw ulic / nazwy bieżącej ulicy, nazwy następnej ulicy.

◆ **Zachowanie mapy:**

Zmiana sposobu w jaki zachowuje się mapa po wybraniu poniższych opcji:

Pokazywanie znaków na pasach ruchu (np. przy węzłach autostrad), obracanie mapy zgodnie z kierunkiem jazdy samochodu (tylko tryb 2D), automatyczne przełączanie na tryb 3D podczas prowadzenia po trasie, automatyczne powiększanie (tryb 2D, tryb 3D).

◆ **Źródło informacji o ruchu drogowym:**

Wybór źródła informacji o ruchu drogowym z dostępnej listy.

Wprowadzanie punktu docelowego

CD35 BT USB NAVI – Wprowadzanie celu podróży

Wybieranie punktu docelowego

Wybrać pozycję **Przejdź do...** z menu głównego, a następnie jedną z poniższych opcji:

Dom

Włączy prowadzenie do lokalizacji domu.

W celu zapisania adresu domowego – patrz **Dodawanie i zapisywanie ulubionych.**

Ulubione

Przechowywana w pamięci lista często wybieranych punktów docelowych.

- Wybrać opcję **Ulubione** i potwierdzić.
- Wybrać żądany punkt docelowy z listy i potwierdzić.

W celu zapisania punktu docelowego na liście ulubionych, patrz **Dodawanie i zapisywanie ulubionych.**

Uwaga

Jeśli na liście ulubionych nie zapisano żadnych punktów docelowych, ikona **Ulubione** jest wyszarzona.

Adres

Umożliwia wprowadzenie całego adresu lub jego części (tj. miejscowości i ulicy lub centrum miejscowości, kodu pocztowego itp.).

Uwaga

System akceptuje tylko te adresy, które są zapisane w pamięci cyfrowej mapy.

- Przy pierwszym użyciu należy ustawić kraj punktu docelowego.
- Wprowadzić nazwę miejscowości. System może wyświetlić kilka miejscowości (pierwsza linia jest zawsze podświetlona na żółto).
- Wybrać żądaną miejscowość z listy, a następnie programowalnym przyciskiem wybrać **Gotowe**.
- W ten sam sposób wprowadzić dane dla pozycji **Ulica:** i **Numer domu:**.



Jeśli żądana miejscowość nie jest widoczna na skróconej liście wyboru, można wyświetlić pełną listę pozycji zgodnych z kryteriami wyszukiwania, używając strzałki rozwijania (znajdującej się w prawym górnym rogu ekranu).

System przechowuje w pamięci poprzednio wprowadzone nazwy miejscowości. Można je wybrać bezpośrednio z pełnej listy, używając strzałki rozwijania.

Poprzedni cel

Wybrać punkt docelowy z listy ostatnio użytych adresów, które są automatycznie zapisywane.

Użyteczne Miejsce (UM/POI)

Użyteczne miejsce (UM, ang. POI) to punkt usługowy, placówka firmy, obiekt turystyczny itp. znajdujące się w pobliżu danej lokalizacji. Punkty UM są podzielone na różne kategorie (np. restauracje, muzea, parkingi itp.).

Wybrać opcję **Użyteczne Miejsce** i potwierdzić, a następnie wyszukać UM przy użyciu następujących opcji:

Wyszukiwanie wg nazwy UM

Wprowadzić nazwę UM, a system automatycznie wyszuka odpowiednie użyteczne miejsce.

Wyszukiwanie wg kategorii UM

Wybrać żądaną kategorię (np. muzeum), a następnie odpowiedni obszar spośród następujących opcji:

- **UM w pobliżu**
- **UM w mieście**
- **UM przy domu**

Rozpocząć wyszukiwanie, wybierając **Gotowe**.

Punkt na mapie

Można określić punkt docelowy bezpośrednio na mapie. Umieścić kursor w żądanym punkcie docelowym i zatwierdzić. System obliczy trasę.

Szer. i dł. geogr.

Umożliwia określenie punktu docelowego za pomocą szerokości i długości geograficznej.

Potwierdzanie punktu docelowego

Po wprowadzeniu informacji o punkcie docelowym system oblicza trasę. Pod koniec obliczania system wyświetla podsumowanie informacji nawigacyjnych oraz sugeruje dwie opcje:

- **Szczegóły:** Wyświetla w różnej postaci szczegółowe informacje na temat podróży. Patrz (CD35 BT USB NAVI) „Informacje o trasie” w rozdziale „Prowadzenie po trasie”.
- **Gotowe:** Rozpoczyna prowadzenie do celu.

Jeśli nie zostanie potwierdzona, ta strona zostaje zamknięta po kilku sekundach, a prowadzenie do celu rozpoczyna się automatycznie.

Funkcja IQ routes™ może zoptymalizować czas jazdy, korzystając z danych statystycznych. W celu włączenia lub wyłączenia tej funkcji, patrz **Planowanie trasy** w rozdziale **Obsługa**.

Dodawanie i zapisywanie ulubionych

Wybrać pozycję **Dodaj ulubione** z menu głównego.

Lokalizacja ulubiona może zostać wybrana z następujących opcji:

Dom

Zapisuje adres domu jako ulubioną lokalizację.

Ulubione

Brak zastosowania.

Adres

Podczas wprowadzania adresu wybrać jedną z następujących opcji:

- Centrum miasta,
- Ulica lub numer domu,

- Kod pocztowy,
- Skrzyżowanie.

Poprzedni cel

Wybrać lokalizację ulubioną z listy ostatnio wprowadzonych jako punkt docelowy.

Użyteczne Miejsce

Podczas dodawania użytecznych miejsc (UM) do ulubionych wybrać jedną z następujących opcji:

- **UM w pobliżu:** Wyszukiwanie z listy użytecznych miejsc w pobliżu bieżącego położenia.
- **UM w mieście:** Wybieranie użytecznego miejsca w określonej miejscowości. Wymagane jest wskazanie miejscowości.
- **UM przy domu:** Wyszukiwanie z listy użytecznych miejsc w pobliżu lokalizacji domu.

W trakcie prowadzenia do punktu docelowego można dokonać wyboru z listy użytecznych miejsc:

- **UM wzdłuż trasy,**
- **UM przy m. docelowym.**

Moja lokalizacja

Po zatrzymaniu w interesującym miejscu, można je zapisać jako ulubione. System zawsze podpowiada nazwę, zazwyczaj adres, jednak także można określić samemu. W celu wprowadzenia nazwy wystarczy rozpocząć wybieranie znaków.

Punkt na mapie

Wybrać lokalizację ulubioną, korzystając z kursora, a następnie wybrać **Gotowe** za pomocą przycisku programowalnego.

Szer. i dł. geogr.

Umożliwia utworzenie lokalizacji ulubionej poprzez podanie szerokości i długości geograficznej.

Usuwanie i zmienianie nazw ulubionych

Wybrać opcję **Zmień ustawienia**, a następnie **Zarządzaj ulubionymi**: Wybrać określoną ulubioną, a następnie opcję **Usuń obiekt** lub **Zmień nazwę**, naciskając przycisk programowalny.

Przygotowywanie trasy z wyprzedzeniem

Podróże można planować z wyprzedzeniem, np. w celu określenia przewidywanego czasu jazdy lub sprawdzenia przebiegu trasy.

Wybrać pozycję **Zaplanuj trasę** z menu głównego. Wybrać punkt początkowy w taki sam sposób jak punkt docelowy, a następnie wybrać punkt docelowy. Wybrać typ trasy i potwierdzić. System planuje trasę i umożliwia przejrzanie szczegółowych informacji.

NAVI 50 – Wprowadzanie celu podróży

Wybieranie punktu docelowego

Aby przejść do menu **Cel podróży**, na ekranie wyświetlacza nacisnąć przycisk strony głównej , następnie **NAVI** a potem **Cel podróży**.

Dostępne są następujące opcje do wprowadzania celu podróży:

■ Adres

Wprowadzanie adresu za pomocą klawiatury.

■ Punkty zainteresowania

Wybieranie interesującego miejsca (POI) np. stacja benzynowa, restauracja, parking.

■ Historia

Wybieranie celu podróży z listy poprzednich celów podróży.

■ Ulubione

Wybieranie z zapisanej listy poprzednich celów podróży.

■ Znajdź na mapie

Wybieranie celu podróży za pomocą mapy cyfrowej.

■ Współrzędne

Wprowadzanie współrzędnych celu podróży.

Po wprowadzeniu celu podróży poczekać na odliczenie 10 sekund i nacisnąć **OK**, aby natychmiast rozpocząć prowadzenie po trasie.

Wprowadzić adres

Na ekranie wyświetlacza nacisnąć przycisk strony głównej , następnie **NAVI**, **Cel podróży** a potem **Adres** i wprowadzić część adresu lub cały adres, np.:

- **Kraj**
- **Miasto**
- **Ulica**
- **Numer**
- **Przecinająca ulica**

Uwaga

Pełne adresy mogą być wprowadzane tylko wtedy, gdy są rozpoznawane przez system nawigacyjny.

Przy pierwszym wprowadzaniu adresu nacisnąć **Kraj** a następnie użyć klawiatury, aby wprowadzić wymaganą nazwę kraju. Można również użyć ikony menu podręcznego  i wybrać pozycję z listy sugerowanych krajów.

Uwaga

Przy wprowadzaniu adresu niektóre litery i cyfry są niedostępne (zaznaczone są na szaro) w zależności od adresów rozpoznawanych przez system nawigacyjny.

Postępować w taki sam sposób w celu wprowadzenia szczegółowych danych w polach **Miasto**, **Ulica**, **Numer** i **Przecinająca ulica**.

Adres jest automatycznie zapisywany w pamięci i dostępny do wyboru w przyszłości.

Obsługa klawiatury, patrz (NAVI 50) „Obsługa klawiatury na wyświetlaczu” w rozdziale „Obsługa” ⇨ 83.

Uwaga

Numer i **Przecinająca ulica** są dostępne tylko po wprowadzeniu **Ulicy**.

Przy wprowadzaniu **Ulicy** nie jest konieczne wprowadzanie jej rodzaju (ulica, aleja, bulwar itd.).

Wybierz interesujące miejsca (POI)

Jako cele podróży można wybierać interesujące miejsca (POI), korzystając z poniższych opcji wyszukiwania:

- Lista zaprogramowanych POI
- Kategorie POI
- Szybkie wyszukiwanie POI z mapy

Lista zaprogramowanych POI

Na ekranie wyświetlacza nacisnąć przycisk strony głównej , następnie **NAVI**, **Cel podróży** a potem **Interesujące miejsca**, aby wybrać pozycję z listy zaprogramowanych, często wykorzystywanych kategorii.

Można również nacisnąć **Szukaj** i, używając klawiatury, wyszukać cel podróży wg nazwy.

Kategorie POI

Na ekranie wyświetlacza nacisnąć przycisk strony głównej , następnie **NAVI**, **Cel podróży**, **Interesujące miejsca** a potem **Wyszukiwanie specjalne**, aby wybrać pozycję z listy kategorii i podkategorii.

Wyszukiwanie interesujących miejsc (POI) różni się w zależności od bieżącej sytuacji:

- Jeśli jest aktywne prowadzenie po trasie, POI takie jak **Stacja paliwowa** i **Restauracja** są wyszukiwane wzdłuż trasy a miejsca typu **Parking** są wyszukiwane wokół celu podróży.
- Jeśli nie jest aktywne prowadzenie po trasie, interesujące miejsca (POI) są wyszukiwane w sąsiedztwie bieżącej pozycji.
- Jeśli bieżąca pozycja nie jest dostępna (np. z powodu braku sygnału GPS), POI są wyszukiwane w sąsiedztwie ostatniej znanej pozycji.

Dostępne są następujące opcje:

- **W mieście / na przedmieściach**
Wyszukiwanie POI w wybranym mieście/przedmieściu (lista wyników jest uporządkowana według odległości od centrum miasta).

■ **Wzdłuż trasy**

Wyszukiwanie POI wzdłuż bieżącej trasy (lista wyników jest uporządkowana według długości wymaganego objazdu).

■ **W pobliżu mojej pozycji**

Wyszukiwanie POI w pobliżu bieżącej pozycji (lista wyników jest uporządkowana według odległości od tej pozycji).

■ **W pobliżu celu podróży**

Wyszukiwanie POI w pobliżu celu podróży bieżącej trasy (lista wyników jest uporządkowana według odległości od celu podróży).

Gdy wyświetlona jest lista celów podróży (POI), można ją sortować lub wyświetlać na mapie. Nacisnąć **Opcje**, aby wyświetlić:

- **Sortuj według nazwy**
- **Sortuj według odległości**
- **Sortuj według objazdu** (jeśli jest aktywne prowadzenie po trasie)
- **Pokaż wszystko na mapie**

Szybkie wyszukiwanie POI

Nacisnąć dowolne miejsce na mapie. Kursor wskazuje bieżącą wybraną pozycję. Aby przewinąć mapę, przeciągnąć kursor w wymaganym kierunku.

Nacisnąć **Opcje** a następnie **Interesujące miejsca w pobliżu kursora**, aby wyświetlić nazwy najbliższych POI i ich odległość od wybranej pozycji na mapie.

Wybieranie z listy poprzednich celów podróży

Nacisnąć przycisk strony głównej  następnie **NAVI**, **Cel podróży** a potem **Historia**, aby przejść do listy poprzednio wprowadzonych celów podróży.

W celu uporządkowania listy nacisnąć **Opcje**, aby wyświetlić:

- **Sortuj według nazwy**
- **Sortuj według odległości**
- **Usuń wszystko**

Można również nacisnąć **Szukaj** i, używając klawiatury, wyszukać cel podróży wg nazwy.

Wybieranie z listy ulubionych

Nacisnąć przycisk strony głównej , następnie **NAVI**, **Cel podróży** a potem **Ulubione**, aby przejść do listy zapisanych ulubionych celów podróży.

Gdy wyświetlona jest lista ulubionych, można ją sortować lub wyświetlać na mapie. Nacisnąć **Opcje**, aby wyświetlić:

- **Sortuj według nazwy**
- **Sortuj według odległości**
- **Pokaż wszystko na mapie**
- **Usuń wszystko**

Można również nacisnąć **Szukaj** i, używając klawiatury, wyszukać pozycję ulubioną wg nazwy.

Wybieranie celu podróży za pomocą mapy

Nacisnąć przycisk strony głównej , następnie **NAVI**, **Cel podróży** a potem **Znajdź na mapie**, aby rozpocząć wyszukiwanie celu podróży przez przewijanie mapy.

Nacisnąć dowolne miejsce na mapie. Cursor wskazuje bieżącą wybraną pozycję. Aby przewinąć mapę, przeciągnąć kursor w wymaganym kierunku.

Nacisnąć **OK**, aby wybrać pozycję jako cel podróży.

Wprowadzanie współrzędnych celu podróży

Nacisnąć przycisk strony głównej , następnie **NAVI**, **Cel podróży** a potem **Współrzędne**, aby rozpocząć wyszukiwanie celu podróży przez wprowadzenie współrzędnych.

Aby zmienić format współrzędnych, nacisnąć **Opcje** i wybrać:

■ Szerokość/długość geograficzna

Wartości można wprowadzać w dowolnych poniższych formatach:

- ◆ Stopnie dziesiętne
- ◆ Stopnie i minuty dziesiętne
- ◆ Stopnie, minuty i sekundy dziesiętne

■ UTM (odzworowanie uniwersalne poprzeczne Mercatora)

Potwierdzanie punktu docelowego

Po wybraniu celu podróży na mapie pojawia się trasa. Nacisnąć **OK** i ustawić ją jako **Nową trasę**.

Jeśli jest aktywne prowadzenie po trasie, cel podróży można ustawić jako **Punkt pośredni** na trasie.

Dodawanie i zapisywanie ulubionych

Po wybraniu celu podróży, nacisnąć **Opcje**, aby wyświetlić:

- **Dodaj do ulubionych:** Zapisywanie celu podróży na liście ulubionych
- **Info:** Pokazuje lokalizację (adres) wybranej pozycji, podaje współrzędne GPS (szerokość/długość geograficzna) oraz, w stosownych przypadkach, wyświetla numer telefonu wybranego POI.

■ Powrót do samochodu:

Powrót do bieżącej pozycji pojazdu)

Przed zapisaniem pozycji ulubionej, za pomocą klawiatury można zmienić jej nazwę.

Obsługa klawiatury, patrz (NAVI 50) „Obsługa klawiatury na wyświetlaczu” w rozdziale „Obsługa” ↪ 83.

Usuwanie pozycji ulubionej

Po wybraniu celu pozycji ulubionej, nacisnąć **Opcje**, aby wyświetlić:

- **Usuń pozycję ulubioną**
- **Usuń wszystko**

Nacisnąć, aby wybrać żadaną opcję i zatwierdzić ją.

NAVI 80 – Wprowadzanie celu podróży

Wybieranie punktu docelowego

Na stronie głównej nacisnąć **MENU**, następnie **Nawigacja** a potem **Jedź do...** na ekranie wyświetlacza.

Wybrać cel podróży z poniższych opcji na wyświetlaczu:

- **Dom**
- **Zapisane lokalizacje**
- **Adres**
- **Ostatnie cele podróży**
- **Wyszukiwanie lokalne**

- **Stacja ładowania** (nieużywana)
- **Interesujące miejsce**
- **Punkt na mapie**
- **Szerokość i długość geograficzna**

Dom

Włącza prowadzenie do adresu domowego.

Aby zapisać adres domowy, na stronie głównej nacisnąć **MENU**, następnie **Nawigacja** a potem **Ustawienia** na ekranie wyświetlacza.

Wybrać **Ustaw lokalizację domową** i wprowadzić adres.

Patrz (NAVI 80) „Konfiguracja systemu nawigacyjnego” w rozdziale „Obsługa” ↪ 83.

Zapisane lokalizacje

Wybieranie celu podróży z listy wcześniej zapisanych celów podróży.

Aby usunąć zapisane cele podróży lub zmienić ich nazwę, na stronie głównej nacisnąć **MENU**, następnie **Multimedia** a potem **Ustawienia** na ekranie wyświetlacza.

Następnie wybrać **Zarządzaj zapisanymi lokalizacjami** i stosownie do potrzeb uaktualnić wybrany cel podróży.

Patrz (NAVI 80) „Konfiguracja systemu nawigacyjnego” w rozdziale „Obsługa” ↪ 83.

Adres

Za pomocą klawiatury wprowadzić cały adres lub jego część, np.:

- **Kraj**
- **Kod pocztowy**
- **Miejscowość/miasto**
- **Ulica**
- **Numer posesji**

Uwaga

Pełne adresy mogą być wprowadzane tylko wtedy, gdy są rozpoznawane przez system nawigacyjny.

Przy pierwszym wprowadzaniu adresu system zażąda kraju celu podróży. Użyć klawiatury, aby wprowadzić wymaganą nazwę kraju.

Podczas wprowadzania mogą wyświetlić się sugerowane nazwy. Nacisnąć, aby wybrać cel podróży pokazany na wyświetlaczu lub nacisnąć **Lista** w celu przejścia do pełnej listy dla bieżącej części adresu.

Uwaga

Przy wprowadzaniu adresu niektóre litery i cyfry są niedostępne (zaznaczone są na szaro) w zależności od adresów rozpoznawanych przez system nawigacyjny.

Postępować w taki sam sposób, aby wprowadzić **Kod pocztowy** lub szczegółowe dane w polach **Miejscowość/miasto**, **Ulica** i **Numer**.

Adres jest automatycznie zapisywany w pamięci i dostępny do wyboru w przyszłości.

Obsługa klawiatury, patrz (NAVI 80) „Obsługa klawiatury na wyświetlaczu” w rozdziale „Obsługa” ↪ 83.

Ostatnie cele podróży

Wybieranie z listy poprzednich, zapisanych automatycznie celów podróży.

Wyszukiwanie lokalne

Wybrać pobliskie interesujące miejsce (POI) wprowadzając słowa kluczowe za pomocą klawiatury.

Uwaga

Wyszukiwanie lokalne jest dostępne tylko dla abonentów płatnych usług LIVE.

Aby uzyskać więcej informacji, patrz (NAVI 80) „Usługi LIVE” w rozdziale „Obsługa” ↪ 83.

Interesujące miejsce

Jako cele podróży można wybierać interesujące miejsca (POI), korzystając z poniższych opcji wyszukiwania:

■ Kategorie POI:

Wybrać kategorię POI (np. stacja paliwowa, restauracja, parking) a potem wybrać obszar wyszukiwania (np. **POI w pobliżu**, **POI w miejscowości**, **POI w pobliżu domu**).

Wprowadzić nazwę miejscowości/ miasta i nacisnąć **Gotowe**, aby zatwierdzić wybór.

■ Nazwy POI:

Wprowadzić nazwę POI i wybrać ją, aby rozpocząć wyszukiwanie.

Punkt na mapie

Wybieranie celu podróży za pomocą mapy cyfrowej.

W celu przewinięcia mapy przeciągnąć kursor w wymaganym kierunku a następnie zatwierdzić pozycję jako cel podróży.

Szerokość i długość geograficzna

Wprowadzanie współrzędnych celu podróży.

Potwierdzanie punktu docelowego

Po wybraniu celu podróży na mapie pojawi się trasa a w zakładce  będzie dostępne podsumowanie trasy.

Nacisnąć zakładkę LIVE, aby wyświetlić informacje o ruchu drogowym w czasie rzeczywistym.

Więcej informacji, patrz (NAVI 80) „Usługi LIVE” w rozdziale „Obsługa” ⇨ 83.

Nacisnąć **Gotowe**, aby zatwierdzić trasę.

Dodawanie i zapisywanie ulubionych **Dodaj do zapisanych lokalizacji**

Na stronie głównej nacisnąć **MENU**, następnie **Nawigacja** a potem **Jedź do...** na ekranie wyświetlacza.

Wybrać **Ostatnie cele podróży** i z wyświetlonej listy wybrać cel podróży.

Nacisnąć **+** (aby wyświetlić menu podręczne), następnie **Dodaj do zapisanych lokalizacji**, za pomocą klawiatury nadać nazwę celowi podróży a potem nacisnąć **Dalej**.

Wyświetla się komunikat z pytaniem, czy zapisany adres należy ustawić jako adres domowy. Wybrać **Tak** lub **Nie**. Wyświetli się komunikat z potwierdzeniem, że adres został zapisany.

Dodaj pozycję ulubioną

Na stronie głównej nacisnąć **★**, aby otworzyć menu ulubionych, i wybrać **Nawigacja**.

Aby ustawić zapisany cel podróży jako ulubiony, nacisnąć **+** (aby otworzyć menu podręczne) a potem **Dodaj pozycję ulubioną**.

Wybierz pozycję z wyświetlonej listy, aby dodać zapisany cel podróży do ulubionych.

Więcej informacji, patrz (NAVI 80) „Ulubione” w rozdziale „Wprowadzenie” ⇨ 25.

Usuwanie pozycji ulubionej

Na stronie głównej nacisnąć **★**, aby otworzyć menu ulubionych, i wybrać **Nawigacja**.

Nacisnąć **+** i wybrać **Usuń wszystkie ulubione** lub wybierz pozycję ulubioną z wyświetlonej listy a następnie naciśnij **Usuń pozycję ulubioną**. Wyświetla się komunikat potwierdzający. Nacisnąć **Usuń**, aby potwierdzić.

Więcej informacji, patrz (NAVI 80) „Ulubione” w rozdziale „Wprowadzenie” ⇨ 25.

Prowadzenie po trasie

INFORMACJE O TRASIE

CD35 BT USB NAVI – Informacje o trasie

W celu wyświetlenia trasy przed rozpoczęciem prowadzenia należy wybrać pozycję **Widok trasy** po wprowadzeniu punktu docelowego.

Wybrać szczegółowe informacje o trasie z następujących opcji:

Przeglądaj jako tekst

Przedstawia plan trasy. Plan zawiera następujące informacje szczegółowe o trasie:

- strzałki zmian kierunku jazdy,
- typy dróg,
- nazwy dróg,
- odległość do skrzyżowania.

Przeglądaj jako obrazy

Zmiany kierunku jazdy są przedstawiane w postaci obrazów.

Przeglądaj mapę trasy

Przedstawia mapę trasy.

Włącz prezentację trasy

Przedstawia symulację trasy. Można wybrać prędkość symulacji.

Pokaż podsum. trasy

Przedstawia szczegółowe informacje odnośnie czasu podróży, dystansu i typu trasy. W celu uzyskania dostępu do tej strony bezpośrednio z mapy nawigacji, naciśnięć prawy przycisk programowalny.

Show traffic on route (Pokaż na trasie informacje o ruchu drogowym)

Pokazuje ogólne informacje o sytuacjach w ruchu drogowym, które mogą mieć wpływ na podróż.

NAVI 50 – Informacje o trasie

Aby wyświetlić trasę przed rozpoczęciem prowadzenia, po wprowadzeniu celu podróży, na ekranie wyświetlacza naciśnięć przycisk strony głównej  a następnie **Trasa**.

Wprowadzanie celu podróży ⇨ 103.

Dostępne są następujące opcje:

- **Edytuj trasę**

Patrz (NAVI 50) „Edytuj plan podróży” poniżej.

- **Wyłączenia z trasy**

Patrz (NAVI 50) „Edytuj plan podróży” poniżej.

- **Przegląd**

Patrz poniżej.

- **Anuluj trasę**

Patrz (NAVI 50) „Wyłączanie prowadzenia po trasie” poniżej.

- **Trasy alternatywne**

Patrz (NAVI 50) „Edytuj plan podróży” poniżej.

- **Plan podróży**

Patrz (NAVI 50) „Edytuj plan podróży” poniżej.

Przegląd

Gdy jest wyświetlany ekran **Trasa**, naciśnięć **Przegląd**, aby wyświetlić szczegółowy plan bieżącej trasy i widok „z lotu ptaka” trasy na mapie.

Ta opcja menu zawiera następujące informacje:

- Nazwa i/lub adres celu podróży
- Całkowity czas trasy
- Całkowita długość trasy
- Punkty specjalne i odcinki trasy (np. drogi płatne, autostrady itd.)
- Trasy alternatywne (np. krótkie, szybkie, ekonomiczne)

Gdy wyświetlony jest ekran **Przegląd**, naciśnij **Opcje**, aby przejść do następujących podmenu:

- **Trasy alternatywne**

Patrz (NAVI 50) „Edytuj plan podróży” poniżej.

- **Plan podróży**

Patrz (NAVI 50) „Edytuj plan podróży” poniżej.

- **Ustawienia trasy**

Patrz (NAVI 50) „Konfigurowanie systemu nawigacyjnego” ⇨ 83.

- **Symulowanie nawigacji**

Patrz poniżej.

Uwaga

Do tych opcji można również przejść podczas prowadzenia po trasie, naciskając pole „Informacje o podróży” (np. przewidywana godzina przyjazdu, pozostała całkowita odległość) na ekranie wyświetlacza.

Patrz (NAVI 50) „Informacje na wyświetlaczu” w rozdziale „Obsługa” ⇨ 83.

Symulowanie nawigacji

Ta funkcja umożliwia szybkie przejrzanie sugerowanej trasy.

Dostępne są następujące opcje:

- ▶/|| = Rozpoczęcie lub wstrzymanie symulacji trasy
- ⏪ = Przejście do poprzedniego manewru
- ⏩ = Przejście do następnego manewru
- 1x / 4x / 8x = Zwiększenie szybkości symulacji trasy
- ← = Powrót do poprzedniego ekranu

NAVI 80 – Informacje o trasie

Aby wyświetlić trasę przed rozpoczęciem prowadzenia, po wprowadzeniu celu podróży, nacisnąć **+** (aby otworzyć menu podręczne) a następnie wybrać **Szczegółowe dane trasy**.

Dostępne są następujące opcje:

- **Wyświetlanie instrukcji:**

Wyświetla się plan trasy.

Pokazują się następujące informacje szczegółowe:

- ◆ strzałki zmian kierunku jazdy
- ◆ typy dróg
- ◆ nazwy dróg
- ◆ odległość od rozwidlenia drogi (km/mile)

- **Wyświetlanie mapy trasy:**

Wyświetla się mapa trasy.

- **Wyświetlanie symulacji trasy:**

Wyświetla się symulacja trasy.

- **Podsumowanie trasy:**

Powrót do poprzedniego ekranu.

Wyświetlają się informacje szczegółowe dotyczące trasy –

czas, odległość i typ podróży. Patrz (NAVI 80) „IQ routes™” w rozdziale „Wprowadzanie celu podróży” ⇨ 103.

- **Wyświetlanie celu podróży:**

Wyświetlanie zmian kierunku w postaci obrazów.

- **Wyświetlanie ruchu drogowego na trasie:**

Wyświetlanie przeglądu wszystkich zdarzeń na drodze mających wpływ na bieżącą podróż, ze szczegółowym zestawieniem kolejnych zdarzeń.

Jeśli użytkownik ma abonament na usługi LIVE, w zakładce „Live” znajduje się bardziej szczegółowy przegląd podróży (np. opóźnienia wynikające z ruchu drogowego, stacjonarne i mobilne fotoradary).

Więcej informacji, patrz (NAVI 80) „Usługi LIVE” w rozdziale „Obsługa” ⇨ 83.

EDYTUJ PLAN PODRÓŻY

CD35 BT USB NAVI – Edytuj Plan Podróży

W celu zmodyfikowania trasy wybrać pozycję **Znajdź trasę alt.** z menu głównego. Dostępne są następujące opcje:

Oblicz trasę alt.

Oblicza trasę alternatywną względem wcześniej zaplanowanej. System wyszukuje inną trasę od bieżącej lokalizacji do punktu docelowego.

Omiń blokadę drogi

Tej opcji należy użyć, gdy występuje blokada drogi lub zator, który nie był wcześniej sygnalizowany przez usługę informacji o ruchu drogowym. Można wybrać, jaki odcinek pierwotnej trasy ma być ominięty: Ominąć 100 m, 500 m, 2000 m lub 5000 m.

System ponownie wyszukuje trasę, pomijając wybranej długości odcinek pierwotnej trasy.

Oblicz trasę oryg.

Powraca do pierwotnej trasy.

Omiń część trasy

Umożliwia ominięcie określonej części trasy, jak np. określonej drogi/ulicy lub skrzyżowania. Drogę/ulicę, która ma zostać ominięta, należy wybrać z listy dróg na trasie.

Minimal. opóźnienia w ruchu

To menu należy wybrać w celu zaplanowania trasy w oparciu o najnowsze informacje o ruchu drogowym.

Podróż przez...

Wybranie tej opcji umożliwia zmianę trasy w taki sposób, aby uwzględniała określoną lokalizację, np. w celu spotkania ze znajomym. Lokalizację wybiera się w taki sam sposób jak punkt docelowy, więc można użyć wszystkich opcji: **Adres**, **Ulubione**, **Użyteczne Miejsce** oraz **Punkt na mapie**.

System oblicza nową trasę do punktu docelowego, która przebiega przez wybraną lokalizację.

NAVI 50 – Edytuj plan podróży

Funkcja ta umożliwia wyświetlenie planu trasy do wprowadzonego celu podróży.

Pokażą się następujące informacje:

- Strzałki zmian kierunku jazdy
- Numer drogi
- Odległość do zmiany kierunku

Nacisnąć **Opcje**, aby zmienić i sortować dane szczegółowe trasy.

Dostępne są następujące opcje:

■ **Podsumowanie**

Pokazywane są wszystkie punkty pośrednie i cel podróży, w tym odległość do punktu pośredniego, pozostały czas dojazdu do następnego punktu pośredniego oraz godzina przyjazdu.

■ **Normalny**

Pokazywane są wszystkie manewry z nazwami ulicy lub miejsc, odległością i numerami odcinków trasy.

W tej opcji są wyświetlane informacje o drogowskazach, zakazy wjazdu i manewrów,

ostrzeżenia i informacje o preferencjach systemu.

■ Lista dróg

Pokazywane są tylko główne odcinki trasy w postaci nazw/numerów dróg.

W tej opcji jest pokazywana długość każdego odcinka, czas dojazdu do następnego odcinka, czas przyjazdu i ogólny kierunek.

Te opcje planu podróży można również zmienić przez naciśnięcie zakładki „Kierunek o odległość do następnej zmiany kierunku” na wyświetlaczu podczas prowadzenia po trasie. Nacisnąć **Opcje**, aby zmienić i sortować dane szczegółowe trasy.

Patrz (NAVI 50) „Informacje na wyświetlaczu”, „Ekran mapy” w rozdziale Obsługa ⇨ 83.

Edytuj trasę

W celu edycji trasy poprzez modyfikację listy punktów pośrednich na ekranie wyświetlacza nacisnąć przycisk strony głównej ⇨, następnie **Trasa** a potem **Edytuj trasę**.

Dostępne są następujące opcje:

- Góra + = Dodawanie punktu pośredniego
- Dół + = Dodawanie nowego celu podróży
- 🗑️ = Usuwanie celu podróży

Aby zmienić kolejność punktów pośrednich na liście, nacisnąć **Opcje** a następnie **Zmień kolejność** i przesunąć punkty pośrednie w górę / w dół.

Różne sposoby wprowadzania celu podróży, patrz (NAVI 50) „Wprowadzanie celu podróży” ⇨ 103.

Wyłączenia z trasy

W celu edycji trasy przez unikanie poszczególnych odcinków, na ekranie wyświetlacza nacisnąć przycisk strony głównej ⇨, następnie **Trasa** a potem **Wyłączenia z trasy**.

Na ekranie wyświetlacza wybrać z listy odcinek, który ma być pominięty. Odcinek, który ma być pominięty, jest zaznaczony na czerwono.

Trasy alternatywne

Aby zmienić metodę planowania trasy, na ekranie wyświetlacza nacisnąć przycisk strony głównej ⇨; następnie **Trasa** a potem **Trasy alternatywne**.

Dostępne są poniższe opcje, z informacjami o długości trasy i szacunkowym czasie:

- Szybka
- Krótka
- Ekonomiczna

Wybrać jedną z opcji i potwierdzić nową trasę, naciskając ←.

Więcej informacji, patrz (NAVI 50) „Konfiguracja systemu nawigacyjnego” w rozdziale „Obsługa” ⇨ 83.

NAVI 80 – Edytuj plan podróży

Podróże można planować z wyprzedzeniem, wybierając punkt początkowy i cel podróży.

Na stronie głównej nacisnąć **MENU**, następnie **Nawigacja** a potem **Plany podróży** na ekranie wyświetlacza.

Wybrać punkt początkowy w taki sam sposób jak cel podróży. Patrz (NAVI 80) „Wprowadzanie celu podróży” ⇨ 103. Aby wybrać cel podróży, wybrać typ trasy i zatwierdzić.

System planuje trasę z możliwością wyświetlania szczegółów.

Zmień trasę

Aby zmienić trasę podczas aktywnego prowadzenia po trasie, ze strony głównej na ekranie wyświetlacza nacisnąć **MENU**, następnie **Nawigacja** a potem **Zmień trasę**.

Dostępne są następujące opcje:

- **Oblicz alternatywną trasę**
- **Anuluj trasę**
- **Podróż przez**
- **Unikaj blokad drogowych**
- **Unikaj części trasy**
- **Minimalizuj opóźnienia**

Oblicz alternatywną trasę

Wybrać, aby obliczyć alternatywną trasę do celu podróży.

Anuluj trasę

Wybrać, aby rozpocząć prowadzenie po bieżącej trasie.

Aby ponownie rozpocząć prowadzenie po trasie, na ekranie wyświetlacza nacisnąć **Jedź do...** a następnie **Ostatnie cele podróży** i ponownie wybrać trasę.

Podróż przez (punkty pośrednie)

Wybrać, aby zmienić obliczoną trasę do danego celu podróży, tak aby przebiegała przez określone miejsce (punkt pośredni).

Lokalizację, która ma być uwzględniona przy wyznaczeniu trasy, wprowadza się w taki sam sposób jak cel podróży.

Wybrać z tej samej listy opcji np. „Adres”, „Zapisane lokalizacje”, „POI”, „Punkt na mapie”.

Patrz (NAVI 80) „Wprowadzanie celu podróży” ⇨ 103.

Unikaj blokad drogowych

Wybrać tę opcję w przypadku, gdy blokada drogowa nie jest aktualnie wskazywana przez serwis informacyjny o ruchu drogowym.

Patrz (NAVI 80) „Informacje o ruchu drogowym” poniżej.

Wybierz długość (w metrach) odcinka trasy z przodu, który ma być ominięty np. „100 m”, „500 m”, „2000 m”, „5000 m”.

Trasa jest przeliczana ponownie, tak aby uniknąć wybranego odcinka.

Unikaj części trasy

Wybrać, aby ominąć część trasy. Z listy dróg na trasie wybrać tę, która ma być ominięta.

Minimalizuj opóźnienia

Wybrać tę opcję w celu zaplanowania trasy w oparciu o najnowsze informacje o ruchu drogowym.

WYŁĄCZANIE PROWADZENIA PO TRASIE

CD35 BT USB NAVI – Wyłączenie prowadzenia po trasie

Aby zatrzymać uruchomione prowadzenie po trasie, wybrać pozycję **Wyczyść trasę** (lub **Anuluj trasę**) z menu głównego i zatwierdzić wybór. W celu wznowienia

prowadzenia po trasie, wybrać pozycję **Przejdź do...**, a następnie **Poprzedni cel**.

NAVI 50 – Wyłączenie prowadzenia po trasie

Aby zatrzymać trwające prowadzenie po trasie, na ekranie wyświetlacza nacisnąć przycisk strony głównej , następnie **Trasa** a potem **Anuluj trasę**.

NAVI 80 – Wyłączenie prowadzenia po trasie

Aby zatrzymać trwające prowadzenie po trasie, na ekranie wyświetlacza nacisnąć przycisk **+** a następnie **Usuń trasę**.

PRZEGLĄDAJ MAPE

CD35 BT USB NAVI – Przeglądaj mapę

Wybrać pozycję **Przeoglądaj mapę** z menu głównego lub użyć jednego z przycisków kierunkowych na panelu sterowania. Prawy przycisk programowalny umożliwia przybliżanie (przyciski w górę i w dół).

Aby uzyskać dostęp do opcji, nacisnąć przycisk OK, a następnie prawy przycisk programowalny.

Opcje

Dostęp do opcji można uzyskać z poziomu przeglądarki mapy. To menu umożliwia wybieranie informacji, jakie będą widoczne w przeglądarce. W celu zmiany preferencji wyświetlania użytecznych miejsc (UM/POI) nacisnąć lewy przycisk programowalny. Aby zatwierdzić wybór, nacisnąć prawy przycisk programowalny.

Znajdź

Mapę można wyśrodkować na określonym miejscu; nacisnąć lewy przycisk programowalny w celu włączenia menu, które umożliwi wyśrodkowanie na:

- lokalizacji początkowej,
- lokalizacji ulubionej,
- określonym adresie,
- ostatnim punkcie docelowym,
- określonym użytecznym miejscu (UM/POI),
- bieżącej lokalizacji.

Pozycja kursora:

Aby uzyskać dostęp do menu **Pozycja kursora**: przeglądarki mapy, nacisnąć przycisk OK. To menu umożliwia:

- wyśrodkowanie mapy na bieżącej lokalizacji pojazdu,
- poprowadzenie do punktu na mapie,
- wyszukiwanie punktu na mapie,
- dodawanie punktu na mapie do ulubionych,
- dodawanie punktu na mapie do zbioru użytecznych miejsc (UM/POI),
- korygowanie bieżącej lokalizacji pojazdu.

NAVI 50 – Przeglądaj mapę

Aby przejść w dowolnym momencie na ekran mapy, na ekranie wyświetlacza nacisnąć przycisk strony głównej  a potem **MAPA**.

Nacisnąć dowolne miejsce na mapie. Kursor wskazuje bieżącą wybraną pozycję. Aby przewinąć mapę, przeciągnąć kursor w wymaganym kierunku.

Dalsze operacje sterujące, patrz (NAVI 50) „Ekran mapy” w rozdziale „Obsługa” ⇨ 83.

Menu opcji

Gdy wyświetlony jest ekran mapy, naciśnij **Opcje**, aby wyświetlić:

■ Ustawienia trasy:

Patrz (NAVI 50) „Konfiguracja systemu nawigacyjnego” w rozdziale „Obsługa” ⇨ 83.

■ Ustawienia mapy:

Patrz (NAVI 50) „Konfiguracja systemu nawigacyjnego” w rozdziale „Obsługa” ⇨ 83.

■ Gdzie jestem?:

Patrz (NAVI 50) „POMOC!” poniżej.

NAVI 80 – Przeglądaj mapę

Aby przejść do ekranu mapy bez nawigacji, na stronie głównej nacisnąć **MENU**, następnie **Nawigacja** a potem **Wyświetl mapę** na ekranie wyświetlacza.

Nacisnąć dowolne miejsce na mapie. Kursor wskazuje bieżącą wybraną pozycję. Aby przewinąć mapę, przeciągnąć kursor w wymaganym kierunku.

Gdy jest wyświetlony ekran mapy, nacisnąć **+**, aby otworzyć menu podręczne zawierające poniższe opcje:

■ Użyj tej pozycji do...

■ Znajdź

■ Zmień szczegóły mapy

■ Dodaj do zapisanych lokalizacji

Użyj tej pozycji do...

Wybrać tę opcję, aby wykonać dowolną z poniższych czynności:

- Wyśrodkowanie mapy na bieżącej lokalizacji pojazdu
- Poprowadzenie do punktu na mapie

- Wyszukiwanie punktu na mapie
- Dodawanie punktu na mapie do ulubionych
- Dodawanie punktu na mapie do listy POI
- Korygowanie pozycji pojazdu

Znajdź

Wybrać tę opcję, aby wyśrodkować mapę na:

- lokalizacji początkowej
- zapisanym adresie
- określonym adresie
- ostatnim punkcie docelowym
- lokalnym wyszukiwaniu
- określonym POI

Zmień szczegóły mapy

Wybrać tę opcję, aby włączyć/wyłączyć następujące ustawienia mapy:

- ruch drogowy
- nazwy
- interesujące miejsca (POI)
- obraz satelitarny w tle mapy
- współrzędne GPS

Dodaj do zapisanych lokalizacji

Wybrać tę opcję, aby dodać bieżącą pozycję na mapie do zapisanych celów podróży. Za pomocą klawiatury wprowadzić nazwę lub potwierdzić zasugerowaną nazwę.

Obsługa klawiatury, patrz (NAVI 80) „Obsługa klawiatury na wyświetlaczu” w rozdziale „Obsługa” ⇨ 83.

POMOC!

CD35 BT USB NAVI – Pomoc!

Z opcji **Pomocy!** należy korzystać w celu wyszukiwania i kontaktowania się ze służbami ratowniczymi. Można wybrać następujące opcje:

Telefony alarmowe

Menu **Telefony alarmowe** umożliwia kontakt z różnymi ośrodkami:

- **Najbliższy post. policji,**
- **Najbliższy lekarz,**
- **Najbliższy szpital,**
- **Najbliższy przystanek kom.,**
- **Najbliższy warsztat sam.,**
- **Najbliższy dentysta,**

- **Najbliższa apteka,**
- **Najbliższy weterynarz.**

Jeśli wybrane jest centrum obsługi, wyświetlana jest lokalizacja i numer telefonu. Aby wybrać dany ośrodek jako punkt docelowy, nacisnąć przycisk programowalny.

Jedź po pomoc

Umożliwia wykorzystanie systemu do poprowadzenia drogami do:

- **Najbliższy warsztat sam.,**
- **Najbliższy szpital,**
- **Najbliższy lekarz,**
- **Najbliższy post. policji,**
- **Najbliższa apteka,**
- **Najbliższy dentysta.**

Gdzie jestem?

System pokazuje bieżącą lokalizację użytkownika (adres) i podaje współrzędne GPS (szerokość i długość geograficzną).

NAVI 50 – Pomoc!

Gdy jest wyświetlany ekran mapy, na ekranie wyświetlacza nacisnąć **Opcje** a następnie **Gdzie jestem?**,

aby sprawdzić pomocne informacje na temat bieżącej lokalizacji i wyszukać pobliskie interesujące miejsca (POI).

Aby przejść w dowolnym momencie na ekran mapy, na ekranie wyświetlacza nacisnąć przycisk strony głównej ⇨ a potem **MAPA**.

Gdzie jestem?

Ta opcja menu zawiera następujące informacje:

- Bieżąca lokalizacja (adres)
- Szerokość geograficzna
- Długość geograficzna
- Wysokość n.p.m.
- Stan GPS

Nacisnąć **Opcje**, aby wyświetlić następujące opcje:

■ **Dodaj do ulubionych**

Więcej informacji, patrz (NAVI 50) „Wprowadzanie celu podróży”, „Dodaj i zapisz w ulubionych” ⇨ 103.

- **Informacje o kraju:** Patrz „Informacje o kraju” poniżej.

Informacje o kraju

Ta funkcja pozwala na sprawdzanie informacji o kraju i obowiązujących przepisach w danej lokalizacji.

Gdy wyświetli się ekran **Gdzie jestem?**, na ekranie wyświetlacza nacisnąć **Opcje** a następnie **Informacje o kraju**.

Ta opcja menu zawiera następujące informacje:

- Ograniczenia prędkości
- Nr kierunkowy kraju (kod do połączeń międzynarodowych np. +49)
- Numer alarmowy (np. 112)
- Ograniczenia prawne np.:
 - ◆ Wymagania dotyczące wyposażenia pojazdu np. trójkąt ostrzegawczy, apteczka, gaśnica, zapasowe żarówki, kamizelka odblaskowa itd.
 - ◆ Przepisy dotyczące reflektorów
 - ◆ Maksymalne stężenie alkoholu we krwi

- ◆ Przepisy dotyczące łańcuchów śniegowych
- ◆ Przepisy dotyczące opon zimowych

Pomoc w pobliżu

Ta funkcja pozwala na wyszukiwanie pomocy drogowej w pobliżu bieżącej lokalizacji.

Gdy jest wyświetlony ekran **Gdzie jestem?**, na ekranie wyświetlacza nacisnąć **Pomoc w pobliżu**.

Ta opcja menu zawiera następujące informacje:

- **Naprawa samochodów w pobliżu** (Usługi naprawcze pojazdów)
- **Zdrowie w pobliżu** (Usługi medyczne i ratownicze)
- **Policja w pobliżu** (Komisariaty policji)
- **Stacje benzynowe w pobliżu** (Stacje paliwowe)

Wybrać odpowiednią opcję, aby przejść do listy lokalnych interesujących miejsc (POI).

Informacje na temat interesujących miejsc (POI), patrz (NAVI 50) „Wprowadzanie celu podróży” ⇨ 103.

FOTORADARY TomTom

CD35 BT USB NAVI

System może ostrzegać przed fotoradarami na trasie. Aby uzyskać dostęp do opcji, wybrać pozycję **Fotoradary TomTom** z menu głównego:

Zgłoś fotoradar

Jeśli system nie informuje o fotoradarze, który występuje na trasie, jego dane szczegółowe można wprowadzić ręcznie, wybierając pozycję **Zgłoś fotoradar**.

Należy wybrać typ fotoradaru (stały lub ruchomy). System uaktywnia stronę mapy, na której można przy użyciu przycisków kierunkowych umieścić w odpowiednim miejscu czerwony znacznik fotoradaru, a następnie zatwierdzić przyciskami programowalnymi.

Wprowadzić i potwierdzić typ fotoradaru oraz, jeśli wybrano opcję **Fotoradar**, limit prędkości.

Aby system korzystał z informacji o fotoradarach wprowadzonych ręcznie przez innych użytkowników, należy zarejestrować się w serwisie **TomTom HOME**, który zapewnia aktualizacje dotyczące fotoradarów. Alarm o fotoradarze będzie aktywny wyłącznie wtedy, jeśli lokalizacja fotoradaru jest potwierdzona przez dział techniczny firmy TomTom.

Do rejestracji fotoradaru można używać także menu podręcznego. Wybrać pozycję **Zgłoś fotoradar**. System wymaga podania informacji o typie fotoradaru oraz stronie drogi, po której się znajduje. Wprowadzone informacje potwierdzić prawym przyciskiem programowalnym.

Zmień ustawienia ostrzeżeń

Umożliwia usuwanie lub modyfikowanie ostrzeżeń: wyprzedzenie czasowe przed fotoradarem oraz dźwięk ostrzeżenia.

W celu dodania ostrzeżeń o fotoradarach (fotoradar ruchomy, fotoradar na autostradzie itp.) sprawdzić wymagane typy urządzeń. Wybrać typ fotoradaru, jakiego

dotyczy modyfikacja, następnie usunąć ostrzeżenie i użyć przycisków programowalnych w celu potwierdzenia (tak/nie). Jeśli zostanie wybrana opcja Nie, wprowadzić wyprzedzenie czasowe przed fotoradarem i wybrać opcję **Gotowe** za pomocą przycisku programowalnego.

Wybrać żądany dźwięk dla ostrzeżenia o zbliżającym się fotoradarze. Odtworzyć dźwięk na próbę, korzystając z lewego przycisku programowalnego, i zatwierdzić prawym przyciskiem programowalnym.

Wył. ostrzeżenia

Ostrzeżenia o fotoradarach można włączać i wyłączać. W celu wyłączenia ostrzeżeń wybrać pozycję **Wył. ostrzeżenia** w menu głównym, a w celu ich włączenia wybrać **Wł. ostrzeżenia**.

Uwaga

W niektórych krajach pobranie i uaktywnianie funkcji ostrzegania o fotoradarach jest niezgodne z prawem i grozi konsekwencjami prawnymi.

INFORMACJE O RUCHU DROGOWYM

CD35 BT USB NAVI – Informacje o ruchu drogowym

Umożliwia odbieranie zaktualizowanych informacji o ruchu drogowym z lokalnych źródeł. Informacje o ruchu drogowym mogą obejmować:

- wypadki i zdarzenia drogowe,
- natężenie ruchu,
- prace drogowe,
- warunki pogodowe,
- zamknięcia pasów ruchu.

Usługa **Informacje o ruchu drogowym** nie jest dostępna we wszystkich krajach i regionach.

Zdarzenia drogowe są sygnalizowane użytkownikowi za pomocą komunikatów głosowych oraz symboli na mapie – patrz „Przeгляд symboli” ⇨ 125.

W celu sygnalizowania stanu usługi **Informacje o ruchu drogowym**, na pasku ruchu drogowego wyświetlane są następujące ikony:

- A = Urządzenie wyszukuje stację radiową FM nadającą informacje o ruchu drogowym.
- = Informacje o ruchu drogowym są aktualne lub są aktualizowane.
- ◐ = Informacje nie były aktualizowane co najmniej od 9 minut.
- ◑ = Informacje nie były aktualizowane od 14 minut.
- ◒ = Informacje nie były aktualizowane od 19 minut.
- ◓ = Informacje nie były aktualizowane od 24 minut.

W celu zarządzania usługą **Informacje o ruchu drogowym** wybrać **Informacje o ruchu drogowym** (lub **HD Traffic**) z głównego menu, a następnie jedną z poniższych opcji:

Minimal. opóźnienia w ruchu

To menu należy wybrać w celu zaplanowania trasy w oparciu o najnowsze informacje o ruchu drogowym.

Pokaż ruch na trasie

To menu należy wybrać, aby wyświetlić przegląd wszystkich zdarzeń drogowych na trasie. Korzystać z przycisków programowalnych na ekranach wynikowych, aby zapoznać się ze szczegółowymi informacjami o poszczególnych zdarzeniach.

Przeглядaj mapę

To menu umożliwia przeglądanie mapy i uzyskiwanie ogólnych zaktualizowanych informacji o ruchu drogowym w okolicy. Mapa przedstawia ostatnią wyświetloną lokalizację.

Aby uzyskać informacje o zdarzeniach przestawionych na mapie, wybrać zdarzenie za pomocą prawego i lewego przycisku, a następnie potwierdzić.

Aby szybciej uzyskiwać dostęp do wyszukiwanych obszarów, dodać je do ulubionych.

Zmień ustawienia informacji o ruchu drogowym

Zmienić można następujące opcje:

- Automatycznie minimalizuje opóźnienia po każdej aktualizacji dotyczącej ruchu drogowego.
- Sygnał dźwiękowy będzie powiadamiał o zmianie sytuacji drogowej na trasie.

Czytaj na głos inf. o ruchu drogowym

To menu zdarzeń drogowych należy wybierać w celu uaktywniania odczytywania przebiegu trasy.

NAVI 80 – Informacje o ruchu drogowym

Umożliwia odbieranie zaktualizowanych informacji o ruchu drogowym z lokalnych źródeł.

Na stronie głównej nacisnąć **MENU**, następnie **Nawigacja** a potem **Ruch drogowy/Ruch drogowy HD** na ekranie wyświetlacza.

System nawigacyjny sygnalizuje zdarzenia drogowe za pomocą komunikatów głosowych, paska z informacjami o ruchu drogowym oraz poprzez wyświetlanie symboli na mapie.

Patrz „Przegląd symboli” ⇨ 125.

System odbiera aktualizacje co około 15 minut i zdarzenia drogowe są pokazywane wyłącznie na drogach głównych.

Jeśli został uaktywniony abonament na usługi LIVE, usługa **Ruch drogowy** nosi nazwę **Ruch drogowy HD**. Przy aktywnej usłudze **Ruch drogowy HD** aktualizacje są odbierane co około 3 minuty i zdarzenia drogowe są pokazywane także na drogach lokalnych.

Więcej informacji, patrz (NAVI 80) „Usługi LIVE” w rozdziale „Obsługa” ⇨ 83.

W zależności od bieżącego ruchu drogowego pasek z informacjami o ruchu drogowym może zawierać następujące informacje:

- Poważne opóźnienia na trasie (podawane w minutach)
- Sytuacja nieznana lub nieokreślona (kolor szary)
- Spowolniony ruch drogowy (kolor pomarańczowy)
- Zator drogowy (kolor czerwony)
- Droga nieprzejezdna lub zamknięta (kolor ciemnoczerwony)
- Odległość do następnego zdarzenia drogowego (w km/ milach)

W celu zarządzania usługą informacji o ruchu drogowym można wybrać poniższe opcje:

- **Minimalizuj opóźnienia**
Zmień trasę, uwzględniając najnowsze informacje o ruchu drogowym.
- **Wyświetl informacje o ruchu na drodze do domu / do pracy**

Wybrać **Dom/praca** lub **Praca/dom**, aby wyświetlić przegląd wszystkich zdarzeń drogowych na drodze do domu / do pracy.

Aby zmienić adres domowy / miejsca pracy, wybrać **Zmień dom/pracę** i uaktualnić, korzystając z klawiatury.

■ **Wyświetlanie ruchu drogowego na trasie**

Wyświetlanie przeglądów wszystkich zdarzeń drogowych na bieżącej trasie. Nacisnąć ikony zdarzeń, aby uzyskać szczegółowe informacje.

■ **Przeglądaj mapę**

Wybrać, aby przejrzeć mapę i zaznaczyć się z bieżącą sytuacją drogową na danym obszarze.

Mapa wyświetla ostatnią wyszukaną lokalizację. Nacisnąć ikony zdarzeń, aby uzyskać szczegółowe informacje.

- **Czytaj na głos informacje o ruchu drogowym podczas pokonywania trasy**

Włączenie głosowego prowadzenia po trasie z informacjami o ruchu drogowym.

Ustawienia usługi informacji o ruchu drogowym

Wybrać **Ustawienia informacji o ruchu drogowym** i zaznaczyć pole obok wymaganych preferencji (np. automatyczna minimalizacja opóźnień po każdej aktualizacji informacji o ruchu drogowym) i wybrać **Gotowe**, aby potwierdzić.

Przegląd symboli

 = Wypadek

 = Zator drogowy

 = Jeden lub kilka pasów ruchu jest zamkniętych

 = Droga zamknięta

 = Zdarzenie drogowe

 = Prace drogowe

 = Silny deszcz

 = Śnieg

 = Silny wiatr, burza

 = Mgła

 = Oblodzenie

Rozpoznawanie mowy

Informacje ogólne	126
Elementy sterujące nawigacji	127
Elementy sterujące telefonu	127

Informacje ogólne

Funkcja rozpoznawania mowy umożliwia obsługę pewnych funkcji za pomocą poleceń głosowych.

Aby rozmowy prowadzone wewnątrz samochodu nie powodowały nieumyślnego wybrania numeru do osoby zapisanej w książce telefonicznej, system rozpoznawania poleceń głosowych pozostaje nieaktywny do momentu włączenia przyciskiem **3** w zespole elementów sterujących na kolumnie kierownicy. Przegląd elementów sterujących ⇨ 7.

CD35 BT USB

Funkcja rozpoznawania poleceń głosowych systemu głośnomówiącego umożliwia użytkownikowi obsługiwanie niektórych funkcji telefonu komórkowego poprzez wydawanie poleceń głosowych.

Dla kontaktów zapisanych w książce telefonicznej pojazdu można utworzyć etykiety głosowe umożliwiające nawiązanie

połączenia z daną osobą bez konieczności ręcznego wybierania jej nazwiska lub numeru telefonu.

W przypadku wydania nieprawidłowej komendy funkcja rozpoznawania poleceń głosowych zgłosi monit z prośbą o powtórzenie polecenia lub zakomunikuje dostępne opcje.

NAVI 80

Funkcja rozpoznawania mowy umożliwia stosowanie poleceń głosowych do obsługi pewnych funkcji, takich jak:

- **Nawigacja**

Patrz „Elementy sterujące nawigacji” w niniejszym rozdziale ⇨ 127.

- **Telefon**

Patrz „Elementy sterujące telefonu” w niniejszym rozdziale ⇨ 127.

- **Aplikacje**

Nacisnąć przycisk **3** w zespole elementów sterujących na kolumnie kierownicy, aby otworzyć menu główne **Sterowanie głosem**. Aby uruchomić wymaganą

aplikację, po usłyszeniu sygnału powiedz „**Aplikacje**” a potem nazwę tej aplikacji.

Po uaktywnieniu wyświetla się menu główne **Rozpoznawanie mowy** a kontrolka rozpoznawania mowy w górnym prawym rogu wskazuje stan systemu i poziomy optymalizacji:

Zielony = optymalne rozpoznawanie mowy

Pomarańczowy = dobre rozpoznawanie mowy

Czerwony = średnie rozpoznawanie mowy

Mikrofon  = System jest przygotowany do odbioru polecenia głosowego

Głośnik  = Instrukcje głosowe są aktualnie podawane przez system

Ikona ładowania = Dane aktualnie ładowane

Elementy sterujące nawigacji

NAVI 80

Włączanie rozpoznawania poleceń głosowych

W celu włączenia poleceń głosowych: rozpoznawania poleceń głosowych:

Nacisnąć przycisk  w zespole elementów sterujących na kolumnie kierownicy, aby utworzyć menu główne **Sterowanie głosem**.

Po usłyszeniu sygnału powiedz „**Cel podróży**”, aby wprowadzić nowy adres. Powiedz „**Adres**” a potem pełny adres celu podróży (numer, nazwa ulicy, miejscowość/miasto).

Wyświetli się adres rozpoznany przez system. Potwierdzić cel podróży, gdy system poprosi o rozpoczęcie prowadzenia po trasie.

Można również po usłyszeniu sygnału powiedzieć „**Ostatnie cele podróży**”, aby przejść do listy ostatnich wprowadzonych celów podróży i wybrać cel podróży.

Więcej informacji, patrz (NAVI 80) „Wprowadzanie celu podróży” w rozdziale „Nawigacja” ⇨ 103.

Elementy sterujące telefonu

CD35 BT USB

Tworzenie etykiet głosowych

Podczas dodawania nowych kontaktów do książki telefonicznej pojazdu, oprócz wprowadzenia nazwy (nazwiska, imienia) i numerów telefonów, dla każdego kontaktu można utworzyć etykietę głosową. Patrz „Obsługa” w rozdziale „Telefon” ⇨ 140.

Etykiety głosowe można również dodawać i modyfikować po utworzeniu nowego kontaktu. W tym celu należy wybrać następujące menu i opcje:

- Zarządzanie książkami telefonicznymi,
- Książka telef. pojazd,
- Zmodyfikuj kontakt.

Z listy kontaktów wybrać wpis, który ma zostać zmodyfikowany, a następnie wybrać poniższe opcje, obracając i naciskając pokrętko:

- **(nagraj)** ,
- **Rozpocznij nagranie**,

Po komunikacie z prośbą o nagranie etykiety głosowej, wypowiedzieć etykietę po usłyszeniu sygnału. Kolejny komunikat zawiera prośbę o powtórzenie etykiety głosowej. Gdy system nie rozpoznaje powtórzonej etykiety głosowej, generowany jest komunikat z prośbą o kolejne powtórzenie. Poprawne zarejestrowanie etykiety głosowej jest potwierdzane stosownym komunikatem.

Po zakończeniu upewnić się, że etykieta głosowa zostanie zapisana wraz z pozostałymi danymi kontaktu, wybierając pozycję **Zapisz**.

Włączanie rozpoznawania poleceń głosowych

W celu włączenia funkcji rozpoznawania poleceń głosowych:

Nacisnąć przycisk **3** na kolumnie kierownicy

Aby rozpocząć wybieranie numeru, po usłyszeniu sygnału dźwiękowego wypowiedzieć etykietę głosową, jaka została wcześniej zarejestrowana dla żądanego kontaktu.

Wypowiedzieć od razu etykietę głosową, tj. nie mówić „Call” (Połącz z) przed etykietą głosową.

Gdy system nie rozpoznaje etykiety głosowej, generowany jest komunikat z prośbą o powtórzenie. Gdy system nadal nie rozpoznaje etykiety, odtwarzana jest lista zarejestrowanych etykiet głosowych. Aby rozpocząć wybieranie numeru, powtórzyć etykietę żądanego kontaktu po jej odtworzeniu.

W przypadku gdy system nadal nie rozpoznaje etykiety głosowej, funkcja rozpoznawania poleceń głosowych jest automatycznie wyłączana.

NAVI 80

Włączanie rozpoznawania poleceń głosowych

W celu włączenia funkcji rozpoznawania poleceń głosowych:

Nacisnąć przycisk **3** w zespole elementów sterujących na kolumnie kierownicy, aby otworzyć menu główne **Sterowanie głosem**.

Aby przejść do menu telefonu, po usłyszeniu sygnału powiedzieć „**Telefon**”. Powiedzieć nazwę zapisanego kontaktu lub numer telefonu. Po zarejestrowaniu przez system, na wyświetlaczu pokaże się żądany kontakt.

Powiedzieć „**Połącz**”, aby rozpocząć wybieranie numeru.

Powiedzieć „**Usuń**”, aby anulować wprowadzony numer i spróbować jeszcze raz.

Można również zainicjować połączenie bezpośrednio z menu głównego **Sterowanie głosem**, nacisnąć przycisk **3** i powiedzieć nazwę zapisanego kontaktu lub numer telefonu.

Telefon

Informacje ogólne	129
Podłączanie	132
Podłączanie urządzeń przez Bluetooth	135
Połączenie alarmowe	139
Obsługa	140
Telefony komórkowe i radia CB .	150

Informacje ogólne

System głośnomówiący umożliwia prowadzenie rozmów telefonicznych z wykorzystaniem mikrofonu i głośników znajdujących się na wyposażeniu pojazdu, a także obsługę najważniejszych funkcji telefonu komórkowego z poziomu systemu Infotainment.

Aby możliwe było korzystanie z systemu głośnomówiącego, telefon komórkowy musi być z nim połączony za pomocą funkcji **Bluetooth**.

Nie wszystkie funkcje systemu głośnomówiącego są dostępne dla wszystkich telefonów komórkowych. Dostępne funkcje są uzależnione od modelu telefonu i operatora sieci komórkowej. W celu uzyskania odpowiednich informacji należy zajrzeć do instrukcji obsługi telefonu lub skontaktować się z operatorem sieci komórkowej.

Ważne informacje dotyczące obsługi i bezpieczeństwa ruchu drogowego

Ostrzeżenie

Korzystanie z systemu głośnomówiącego podczas jazdy może być niebezpieczne, ponieważ prowadzenie rozmów telefonicznych osłabia koncentrację. Przed użyciem systemu głośnomówiącego zaparkować pojazd.

Przestrzegać przepisów obowiązujących w kraju, w którym pojazd jest prowadzony.

Należy też przestrzegać szczególnych przepisów obowiązujących na określonych obszarach i zawsze wyłączać telefon komórkowy, jeśli jego używanie jest zabronione, jeśli telefon powoduje zakłócenia lub w przypadku możliwości wystąpienia niebezpiecznych sytuacji.

⚠ Ostrzeżenie

Telefony komórkowe wykazują oddziaływanie na otoczenie. Z tego względu wprowadzono w życie określone regulacje prawne dotyczące bezpiecznego użytkowania telefonów – przed rozpoczęciem korzystania z telefonu należy się z nimi zapoznać.

Bluetooth



Interfejs telefonu posiada certyfikat organizacji Bluetooth Special Interest Group (SIG).

Więcej informacji dotyczących powyższej specyfikacji można znaleźć w Internecie na stronie <http://www.bluetooth.com>

Elementy sterujące telefonem

Najważniejsze elementy służące do obsługi telefonu to:



Elementy sterujące systemem Infotainment i na kolumnie kierownicy:

- Przycisk  **TEL**
- lub -
- Przycisk **TEL**
- lub -
- **TELEFON** na ekranie menu głównego  (NAVI 50)
- lub -

TELEFON na ekranie menu GŁÓWNEGO (NAVI 80)

Nacisnąć w celu włączenia menu **Telefon**.

Elementy sterujące na kolumnie kierownicy:

-  , : Odbieranie połączeń, kończenie/odrzucanie połączeń.
- lub -
- **MODE/OK**: Odbieranie połączeń, kończenie/odrzucanie połączeń, potwierdzanie czynności/polecenia.
- : Włączanie/wyłączanie rozpoznawania mowy.

W zależności od systemu audio-nawigacyjnego niektóre funkcje systemu głośnomówiącego można obsługiwać także przez polecenia głosowe  127.

Obsługa wyświetlacza

R15 BT USB, R16 BT USB, CD16 BT USB, CD18 BT USB – Obsługa wyświetlacza

- W celu poruszania się po wyświetlaczu w górę/w dół: Obrócić pokrętkę **OK**.
- W celu potwierdzenia czynności/poleceń: Nacisnąć pokrętkę **OK**.
- Aby anulować czynności/polecenia (i powrócić do poprzedniego menu): Nacisnąć przycisk .

CD35 BT USB– Obsługa wyświetlacza

- W celu poruszania się po wyświetlaczu w górę/w dół: Obrócić środkowe pokrętko.
- W celu potwierdzenia czynności/poleceń: Nacisnąć środkowe pokrętko.
- Aby anulować czynności/polecenia (i powrócić do poprzedniego menu): Nacisnąć przycisk →.

NAVI 50 – Obsługa wyświetlacza

Aby przejść do ekranu menu telefonu, na ekranie wyświetlacza nacisnąć przycisk strony głównej  a następnie TELEFON.

Dostępne są następujące podmenu:

- Książka telefoniczna
- Listy połączeń
- Wybierz

W celu przełączenia podmenu nacisnąć ▼ w górnym lewym rogu.

- W celu poruszania się po wyświetlaczu w górę/w dół: Nacisnąć ▲ lub ▼.
- W celu potwierdzenia czynności/poleceń: Nacisnąć przycisk OK.
- Aby anulować czynności/polecenia (i powrócić do poprzedniego menu): Nacisnąć ←.

NAVI 80 – Obsługa wyświetlacza

Aby przejść do menu „Telefon” ze strony głównej, na ekranie wyświetlacza nacisnąć MENU a potem Telefon.

Dostępne są następujące podmenu:

- Książka telefoniczna
- Rejestry połączeń
- Wybierz numer
- Poczta głosowa
- Ustawienia

- W celu poruszania się po wyświetlaczu w górę/w dół: Nacisnąć ⌘ lub ⌚.
- Aby anulować czynności/polecenia (i powrócić do poprzedniego menu): Nacisnąć ←.
- Aby otworzyć menu podręczne (np. w celu dodania kontaktów do listy ulubionych): nacisnąć +

Uwaga

Do ulubionych można przejść w dowolnej chwili, naciskając ★ na stronie głównej.

Obsługa klawiatur wyświetlanych na ekranie

R15 BT USB, R16 BT USB, CD16 BT USB – Obsługa klawiatur wyświetlanych na ekranie

W celu poruszania się po klawiaturze numerycznej wyświetlanej na ekranie oraz wprowadzania znaków: Obrócić i nacisnąć pokrętko OK.

Wprowadzone znaki można poprawić, używając przycisku ← na wyświetlonej klawiaturze.

Nacisnąć przycisk →, aby zakończyć korzystanie z klawiatury i powrócić do poprzedniego ekranu.

CD35 BT USB – Obsługa klawiatur wyświetlanych na ekranie

W celu poruszania się po klawiaturze alfabetycznej i numerycznej wyświetlanej na ekranie oraz wprowadzania znaków: Obrócić i nacisnąć środkowe pokrętko.

Wprowadzone znaki można poprawić, używając przycisku ← na wyświetlonej klawiaturze.

Nacisnąć przycisk →, aby zakończyć korzystanie z klawiatury i powrócić do poprzedniego ekranu.

NAVI 50, NAVI 80 – Obsługa klawiatur wyświetlanych na ekranie

Aby poruszać się po klawiaturze numerycznej i wprowadzać znaki, dokonać odpowiedniego wyboru, dotykając ekranu wyświetlacza.

Wprowadzone znaki można poprawić, używając przycisku ✕ na wyświetlonej klawiaturze.

Nacisnąć przycisk ←, aby zakończyć korzystanie z klawiatury i powrócić do poprzedniego ekranu.

Podłączanie

W celu obsługi funkcji telefonu komórkowego z poziomu systemu Infotainment należy podłączyć go do systemu głośnomówiącego.

Podłączenie jest niemożliwe przed skojarzeniem telefonu z systemem. Patrz rozdział **Połączenie Bluetooth** (↪ 135), aby uzyskać informacje o kojarzeniu telefonu komórkowego z systemem głośnomówiącym za pomocą Bluetooth.

Po włączeniu zapłonu system głośnomówiący wyszukuje znajdujące się w jego zasięgu skojarzone telefony. Aby telefon komórkowy mógł zostać rozpoznany przez system głośnomówiący, musi w nim być włączona funkcja **Bluetooth**. Wyszukiwanie trwa do momentu znalezienia skojarzonego telefonu. Podłączenie telefonu jest sygnalizowane stosownym komunikatem.

Uwaga

Gdy aktywne jest połączenie Bluetooth, korzystanie z systemu głośnomówiącego powoduje szybsze rozładowywanie się baterii telefonu komórkowego.

Funkcja automatycznego podłączania

Aby uruchomić funkcję automatycznego podłączania telefonu w momencie włączenia systemu, może być konieczne uaktywnienie funkcji automatycznych połączeń **Bluetooth** w telefonie – patrz instrukcja obsługi telefonu komórkowego.

Uwaga

W niektórych systemach przy ponownym podłączeniu skojarzonego telefonu lub gdy dwa skojarzone telefony znajdują się w zasięgu systemu głośnomówiącego, zostanie automatycznie telefon priorytetowy (jeśli został określony) lub ostatnio podłączony telefon –

nawet jeśli znajduje się on poza samochodem, ale wciąż w zasięgu systemu głośnomówiącego.

Jeśli automatyczne podłączenie nastąpi w trakcie prowadzenia rozmowy, zostanie ona automatycznie przełączona na system głośnomówiący.

Jeśli telefon nie został automatycznie podłączony:

- Sprawdzić, czy telefon jest włączony.
- Sprawdzić, czy bateria telefonu nie jest rozładowana.
- Sprawdzić, czy telefon został skojarzony z systemem głośnomówiącym.

Funkcja Bluetooth w telefonie komórkowym i systemie głośnomówiącym musi być aktywna, a telefon musi być skonfigurowany w taki sposób, aby akceptował żądania połączenia z systemem.

Podłączanie ręczne

R15 BT USB, R16 BT USB, CD16 BT USB, CD18 BT USB – Ręczne podłączanie

W celu zmiany telefonu połączanego z systemem głośnomówiącym nacisnąć przycisk **TEL** i wybrać menu **Wybierz urządzenie**. Lista urządzeń przedstawia telefony, które są już skojarzone.

Wybrać żądany telefon z listy i potwierdzić, naciskając pokrętkę **OK**. Podłączenie telefonu zostaje potwierdzone odpowiednim komunikatem.

CD35 BT USB – Podłączanie ręczne

W celu zmiany telefonu połączanego z systemem głośnomówiącym nacisnąć przycisk **SETUP / TEXT** i wybrać opcję **Połączenie Bluetooth** (lub nacisnąć przycisk **TEL**, jeśli nie jest podłączone żadne urządzenie). Lista urządzeń przedstawia telefony, które są już skojarzone.

Wybrać żądany telefon z listy i potwierdzić, obracając i naciskając środkowe pokrętkę. Podłączenie telefonu zostaje potwierdzone odpowiednim komunikatem.

NAVI 50 – Podłączanie ręczne

Aby zmienić telefon podłączony do systemu głośnomówiącego, nacisnąć przycisk strony głównej  a następnie **USTAWIENIA** na ekranie wyświetlacza.

Następnie wybrać **Bluetooth** a potem **Wyświetlanie listy urządzeń Bluetooth**. Lista urządzeń przedstawia telefony, które są już skojarzone.

Wybrać żądany telefon z listy i potwierdzić, naciskając **OK**.

NAVI 80 – Podłączanie ręczne

Aby zmienić telefon podłączony do systemu głośnomówiącego, na stronie głównej nacisnąć **MENU**, następnie **Telefon** a potem **Ustawienia** na ekranie wyświetlacza.

Następnie wybrać **Zarządzanie urządzeniami**. Lista urządzeń przedstawia telefony, które są już skojarzone. Wybrać żądany telefon z listy.

Odlączenie telefonu

W momencie wyłączenia telefonu komórkowego jest on automatycznie odłączany od systemu głośnomówiącego.

Jeśli odłączenie nastąpi w trakcie prowadzenia rozmowy, zostanie ona automatycznie przełączona na telefon komórkowy.

R15 BT USB, R16 BT USB, CD16 BT USB, CD18 BT USB – Odlączenie telefonu

Aby odłączyć telefon od systemu Infotainment, nacisnąć przycisk **TEL** (lub przycisk **SETUP**) i wybrać opcję **Połączenie Bluetooth**. Wybrać żądane urządzenie z listy, a następnie wybrać opcję **Rozłącz urządzenie**, obracając i naciskając pokrętkę **OK**. Odlączenie telefonu zostaje potwierdzone odpowiednim komunikatem.

CD35 BT USB – Odlączenie telefonu

Aby odłączyć telefon od systemu Infotainment, nacisnąć przycisk **SETUP / TEXT** i wybrać opcję **Połączenie Bluetooth**. Wybrać żądane urządzenie z listy, a następnie wybrać opcję **Rozłącz urządzenie**, obracając i naciskając środkowe pokrętkę. Odlączenie telefonu zostaje potwierdzone odpowiednim komunikatem.

NAVI 80 – Odlączenie telefonu

Aby odłączyć telefon od systemu audio-nawigacyjnego, na stronie głównej nacisnąć **MENU**, następnie **Telefon** a potem **Ustawienia** na ekranie wyświetlacza.

Następnie wybrać **Zarządzanie urządzeniami**. Z wyświetlonej listy wybrać telefon, który ma być odłączony.

Określanie telefonu priorytetowego

R15 BT USB, R16 BT USB, CD16 BT USB, CD18 BT USB – Określanie telefonu priorytetowego

Telefonem priorytetowym jest ostatnio podłączony telefon.

Po włączeniu zapłonu system głośnomówiący w pierwszej kolejności szuka skojarzonego telefonu priorytetowego.

Wyszukiwanie trwa do momentu znalezienia skojarzonego telefonu.

CD35 BT USB – Określanie telefonu priorytetowego

Telefonem priorytetowym jest ostatnio podłączony telefon.

Po włączeniu zapłonu system głośnomówiący w pierwszej kolejności szuka skojarzonego telefonu priorytetowego.

Wyszukiwanie trwa do momentu znalezienia skojarzonego telefonu.

Podłączanie urządzeń przez Bluetooth

Bluetooth jest standardem komunikacji radiowej używanym do połączeń bezprzewodowych, np. telefonu z innymi urządzeniami.

Bluetooth umożliwia kopiowanie danych, np. listy kontaktów telefonicznych czy listy połączeń. Funkcjonalność ta może być ograniczona w zależności od modelu telefonu.

Warunki wstępne

Aby telefon komórkowy z technologią Bluetooth mógł być obsługiwany z poziomu systemu Infotainment, muszą być spełnione następujące warunki:

- Funkcja Bluetooth w systemie Infotainment musi być aktywna.
- Funkcja Bluetooth w telefonie komórkowym musi być aktywna (patrz instrukcja obsługi telefonu).
- W zależności od telefonu komórkowego może być konieczne włączenie w nim opcji

umożliwiającej wykrycie go przez inne urządzenia (patrz instrukcja obsługi telefonu).

- Telefon komórkowy musi być skojarzony i połączony z systemem Infotainment.

Włączanie funkcji Bluetooth w systemie Infotainment

R15 BT USB, R16 BT USB, CD16 BT USB, CD18 BT USB – Włączanie funkcji Bluetooth

Aby system Infotainment mógł rozpoznawać i obsługiwać telefony komórkowe z technologią Bluetooth, należy włączyć funkcję Bluetooth. Jeśli funkcja nie jest potrzebna, należy ją wyłączyć.

Nacisnąć przycisk **TEL** i wybrać opcję **Bluetooth**, obracając i naciskając pokrętkę **OK**.

Wybrać opcję **WŁ.** lub **WYŁ.** i potwierdzić poprzez naciśnięcie pokrętki.

CD35 BT USB– włączanie funkcji Bluetooth

Aby system Infotainment mógł rozpoznawać i obsługiwać telefony komórkowe z technologią Bluetooth, należy włączyć funkcję Bluetooth. Jeśli funkcja nie jest potrzebna, należy ją wyłączyć.

Nacisnąć przycisk **SETUP / TEXT** i wybrać opcję **Ustawienia telefonu**, obracając i naciskając środkowe pokrętko.

Wybrać opcję **Bluetooth włączone** lub **Bluetooth wyłączone** i potwierdzić poprzez naciśnięcie pokrętki.

NAVI 50 – Włączanie funkcji Bluetooth

Nacisnąć przycisk strony głównej  a potem **USTAWIENIA** na ekranie wyświetlacza.

Wybrać **Bluetooth**, aby wyświetlić następujące opcje:

- **Wyświetlanie listy urządzeń Bluetooth**
- **Wyszukiwanie urządzenia Bluetooth**

- **Autoryzacja urządzenia zewnętrznego**
- **Zmiana klucza dostępu**

Gdy wyświetla się ekran **Bluetooth**, można kojarzyć urządzenia Bluetooth z systemem audio-nawigacyjnym.

NAVI 80 – Włączanie funkcji Bluetooth

Aby przejść do menu ustawień telefonu ze strony głównej, na ekranie wyświetlacza nacisnąć **MENU**, następnie **Telefon** a potem **Ustawienia**.

Wyświetlane są następujące opcje:

- **Zarządzanie urządzeniami**
- **Poziomy dźwięku**
- **Poczta głosowa**
- **Włączanie/wyłączanie Bluetooth**
- **Automatyczne pobieranie danych telefonu (włączanie/wyłączanie)**

Nacisnąć **Włącz Bluetooth**, aby zaznaczyć sąsiednie pole wyboru . Następnie można skojarzyć urządzenia Bluetooth z systemem audio-nawigacyjnym.

Więcej informacji, patrz (NAVI 80) „Ustawienia telefonu” w rozdziale „Obsługa” ↪ 140.

Kojarzenie telefonu komórkowego z systemem głośnomówiącym

Aby móc korzystać z systemu głośnomówiącego, wymagane jest ustanowienie połączenia pomiędzy telefonem komórkowym a systemem za pomocą łącza **Bluetooth**, tj. przed użyciem telefonu komórkowego musi zostać skojarzony z systemem pojazdu. W tym celu konieczna jest obsługa technologii Bluetooth przez telefon komórkowy. Patrz instrukcja obsługi używanego telefonu komórkowego.

Aby można było ustanowić połączenie Bluetooth, system głośnomówiący musi być włączony, a funkcja Bluetooth musi być uaktywniona w telefonie.

Uwaga

Jeśli podczas kojarzenia nowego telefonu jest automatycznie podłączony inny telefon, zostanie on automatycznie rozłączony, aby umożliwić zakończenie kojarzenia nowego telefonu.

Skojarzenie umożliwia systemowi głośnomówiącemu rozpoznanie telefonu komórkowego i zapisanie go na liście urządzeń. Istnieje możliwość skojarzenia i zapisania na liście urządzeń maksymalnie 5 telefonów komórkowych¹⁾, ale jednocześnie może być podłączony tylko jeden z nich.

Po zakończeniu kojarzenia na ekranie systemu Infotainment zostaje wyświetlony komunikat z nazwą skojarzonego telefonu komórkowego i następuje automatyczne połączenie telefonu z systemem głośnomówiącym pojazdu. Telefon komórkowy można obsługiwać za pomocą elementów sterujących systemu Infotainment.

¹⁾ Maksymalnie 8 telefonów komórkowych z systemem NAVI 50.

Uwaga

Gdy aktywne jest połączenie Bluetooth, korzystanie z systemu głośnomówiącego powoduje szybsze rozładowywanie się baterii telefonu komórkowego.

**R15 BT USB, R16 BT USB,
CD16 BT USB, CD18 BT USB –
Kojarzenie telefonu komórkowego**

Aby skojarzyć telefon z systemem głośnomówiącym, nacisnąć przycisk **TEL** i wybrać opcję **Skojarz urządzenie**, obracając i naciskając pokrętkę **OK**. Zostanie wyświetlony ekran **Gotowy do kojarzenia**.

W telefonie komórkowym uruchomić funkcję wyszukiwania pobliskich urządzeń Bluetooth.

Wybrać pozycję **My Radio** (tj. nazwę systemu głośnomówiącego) z listy wyświetlonej w telefonie, a następnie za pomocą klawiatury telefonu wprowadzić kod kojarzący wyświetlony na ekranie systemu Infotainment.

Jeśli kojarzenie nie powiedzie się, system powróci do poprzedniego menu, wyświetlając odpowiedni komunikat. W razie potrzeby należy powtórzyć procedurę.

CD35 BT USB – Kojarzenie telefonu komórkowego

Aby skojarzyć telefon z systemem głośnomówiącym, nacisnąć przycisk **SETUP / TEXT** i wybrać opcję **Połączenie Bluetooth** z menu ustawień. Wybrać wolne miejsce, obracając środkowe pokrętkę, a następnie nacisnąć je w celu wyświetlenia kolejnego menu.

Wybrać opcję **Podłącz nowy telefon**, obracając i naciskając środkowe pokrętkę, a następnie włączyć w telefonie komórkowym funkcję wyszukiwania pobliskich urządzeń Bluetooth.

Wybrać pozycję **My_Radio** (tj. nazwę systemu głośnomówiącego) z listy wyświetlonej w telefonie, a następnie za pomocą klawiatury telefonu wprowadzić kod kojarzący wyświetlony na ekranie systemu Infotainment.

Jeśli kojarzenie nie powiedzie się, zostanie wyświetlony komunikat **Kojarzenie zakończone niepowodzeniem**. W razie potrzeby należy powtórzyć procedurę.

NAVI 50 – Kojarzenie telefonu komórkowego

Nacisnąć przycisk strony głównej  a potem **USTAWIENIA** na ekranie wyświetlacza.

Wybrać **Bluetooth** a następnie **Wyszukiwanie urządzenia Bluetooth** lub **Autoryzacja urządzenia zewnętrznego**.

Gdy wyświetlony jest również ekran menu **Telefon**, można również nacisnąć  na wyświetlaczu.

W telefonie komórkowym uruchomić funkcję wyszukiwania pobliskich urządzeń Bluetooth.

Wybrać **MEDIA-NAV** (tj. nazwę systemu głośnomówiącego) z listy wyświetlonej w telefonie, a następnie (jeśli jest to wymagane) za pomocą klawiatury telefonu wprowadzić kod kojarzący wyświetlony na ekranie systemu audio-nawigacyjnego.

Domyślny kod kojarzący to **0000**. Aby zmienić ten kod kojarzący przed rozpoczęciem procedury kojarzenia, wybrać **Zmiana klucza dostępu** w celu aktualizacji.

Jeśli kojarzenie zakończy się niepowodzeniem, w razie potrzeby należy powtórzyć procedurę.

NAVI 80 – Kojarzenie telefonu komórkowego

Aby przejść do menu ustawień telefonu ze strony głównej, na ekranie wyświetlacza nacisnąć **MENU**, następnie **Telefon** a potem **Ustawienia**.

Wybrać **Zarządzanie urządzeniami** z listy opcji. Na wyświetlaczu pokaże się komunikat z pytaniem, czy użytkownik chce ustanowić połączenie między swoim urządzeniem a systemem audio-nawigacyjnym. Wybrać **Tak**, aby kontynuować. System audio-nawigacyjny rozpoczyna wyszukiwanie urządzeń Bluetooth znajdujących się w sąsiedztwie i wyświetla listę urządzeń.

Wybrać urządzenie z wyświetlonej listy. W zależności od modelu telefonu potwierdzić żądanie skojarzenia lub wprowadzić kod kojarzący z klawiatury telefonu komórkowego, aby skojarzyć go z systemem audio-nawigacyjnym.

W celu skojarzenia następnych urządzeń, na ekranie **Zarządzanie urządzeniami** nacisnąć **+**, aby otworzyć menu podręczne, i wybrać **Dodaj**, aby skojarzyć następne urządzenia w taki sam sposób.

Jeśli kojarzenie zakończy się niepowodzeniem, w razie potrzeby należy powtórzyć procedurę.

Usuwanie skojarzenia telefonu komórkowego z systemem głośnomówiącym

Jeśli lista skojarzonych telefonów jest pełna, kolejny telefon można skojarzyć wyłącznie po usunięciu istniejącego już skojarzenia.

Uwaga

Usunięcie skojarzenia powoduje wykasowanie z książki telefonicznej telefonu zapisanej w systemie

głośnomówiącym wszystkich pobranych z telefonu kontaktów oraz jego historii połączeń.

R15 BT USB, R16 BT USB, CD16 BT USB, CD18 BT USB – Usuwanie skojarzenia telefonu komórkowego

W celu usunięcia skojarzenia telefonu, tj. usunięcia telefonu z pamięci systemu głośnomówiącego, nacisnąć przycisk **TEL** i wybrać opcję **Usuń urządzenie**.

Wybrać żądany telefon z listy urządzeń i po pojawieniu się monitu nacisnąć pokrętkę **OK**, aby potwierdzić usunięcie.

CD35 BT USB – Usuwanie skojarzenia telefonu komórkowego

W celu usunięcia skojarzenia telefonu, tj. usunięcia telefonu z pamięci systemu głośnomówiącego, nacisnąć przycisk **SETUP / TEXT** i z menu ustawień wybrać opcję **Połączenie Bluetooth**.

Wybrać żądany telefon z listy urządzeń, nacisnąć środkowe pokrętkę i wybrać opcję **Usuń**.

NAVI 50 – Usunięcie skojarzenia telefonu komórkowego

W celu usunięcia skojarzenia telefonu, tj. usunięcia telefonu z pamięci systemu głośnomówiącego, na ekranie wyświetlacza nacisnąć przycisk strony głównej  a następnie **USTAWIENIA**.

Wybrać **Bluetooth** a potem **Wyświetlanie listy urządzeń Bluetooth**.

Wybrać żądany telefon z listy urządzeń a następnie nacisnąć , aby usunąć urządzenie. W razie potrzeby usunąć wszystkie urządzenia znajdujące się na liście, naciskając **Opcje** a potem **Usuń wszystko**. Potwierdzić za pomocą przycisku **OK**.

NAVI 80 – Usunięcie skojarzenia telefonu komórkowego

W celu usunięcia skojarzenia telefonu, tj. usunięcia telefonu z pamięci systemu głośnomówiącego, przejść na ekran **Zarządzanie urządzeniami**.

Na stronie głównej nacisnąć **MENU**, następnie **Telefon** a potem **Ustawienia** na ekranie wyświetlacza.

Wybrać **Zarządzanie urządzeniami**, następnie nacisnąć **+**, aby otworzyć menu podręczne, wybrać **Usuń** i usunąć wybrane urządzenie z listy.

Połączenie alarmowe**⚠ Ostrzeżenie**

Nie jest możliwe ustanowienie połączenia w każdej sytuacji. Dlatego też podczas wykonywania bardzo ważnych połączeń (np. w przypadku kontaktu z pogotowiem) nie należy polegać wyłącznie na telefonie komórkowym.

W niektórych sieciach konieczne będzie umieszczenie w telefonie we właściwy sposób ważnej karty SIM.

⚠ Ostrzeżenie

Należy pamiętać, że można nawiązywać i odbierać połączenia za pomocą telefonu komórkowego tylko wtedy, gdy znajduje się on na obszarze objętym usługą operatora, na którym sygnał jest dostatecznie silny.

W niektórych okolicznościach nie można nawiązać połączeń awaryjnych w każdej sieci komórkowej; istnieje również możliwość, że połączenia awaryjne nie będą dostępne z uwagi na określone aktywne usługi sieciowe i/lub funkcje telefonu. W celu uzyskania bardziej szczegółowych informacji należy skontaktować się z operatorem sieci komórkowej. Numery alarmowe różnią się w zależności od kraju lub regionu. Należy zwrócić uwagę na informacje na temat prawidłowych

numerów alarmowych obowiązujących w danym kraju lub regionie.

Wybrać numer połączenia alarmowego (patrz „Obsługa” ⇨ 140); nawiązywane jest połączenie telefoniczne z centrum połączeń alarmowych.

Udziel odpowiedzi na pytania pracownika telefonu alarmowego odnośnie sytuacji alarmowej.

Ostrzeżenie

Nie należy kończyć połączenia, dopóki nie poprosi o to pracownik centrum powiadamiania ratunkowego.

NAVI 50

Aby wyświetlić numer alarmowy dla bieżącej lokalizacji, na ekranie wyświetlacza nacisnąć przycisk strony głównej  a następnie **MAPA**.

Nacisnąć **Opcje** a następnie **Gdzie jestem?**.

Gdy wyświetli się ekran **Gdzie jestem?**, na ekranie wyświetlacza nacisnąć **Opcje** a następnie **Informacje o kraju**: Na wyświetlaczu pokazuje się numer alarmowy (np. 112).

Obsługa

Wprowadzenie

Po ustanowieniu połączenia Bluetooth pomiędzy telefonem komórkowym a systemem głośnomówiącym, niektóre funkcje telefonu można obsługiwać za pomocą elementów sterujących systemu audio-nawigacyjnego lub wyświetlacza.

Można np. skopiować do pamięci systemu głośnomówiącego kontakty i numery telefonów zapisane w telefonie komórkowym.

Po ustanowieniu połączenia następuje transfer danych z telefonu do systemu głośnomówiącego. W zależności od modelu telefonu może to potrwać trochę czasu. Podczas transferu danych obsługa telefonu za



pomocą systemu Infotainment jest możliwa tylko w ograniczonym stopniu.

Uwaga

Niektóre telefony komórkowe mogą nie obsługiwać funkcji systemu głośnomówiącego. Z tego względu zakres dostępnych funkcji może się różnić w zależności od modelu telefonu.



Menu telefonu

Aby wyświetlić menu **Telefon**:

- Nacisnąć przycisk  **TEL**
 - lub -
- Nacisnąć przycisk **TEL**
 - lub -
- Nacisnąć przycisk strony głównej  a potem **TELEFON** na ekranie wyświetlacza (NAVI 50)
- Na stronie głównej nacisnąć **MENU** a następnie **Telefon** na ekranie wyświetlacza (NAVI 80).

Regulacja głośności



R15 BT, R16 BT USB, CD16 BT, CD18 BT USB – Regulacja głośności

W celu zmiany poziomu głośności podczas rozmowy obrócić pokrętkę  lub nacisnąć przycisk  lub  (na kolumnie kierownicy).

CD35 BT USB – Regulacja głośności



W celu ustawienia głośności rozmowy telefonicznej, funkcji rozpoznawania poleceń głosowych lub głośności dzwonka, nacisnąć przycisk **SETUP / TEXT** i z menu ustawień wybrać pozycję **Ustawienia telefonu**, a następnie **Poziom głośności**.

Wybrać żądaną opcję (np. **Głośność dzwonka**) i wyregulować poziom głośności przy pomocy środkowego pokrętkła.

W celu zmiany poziomu głośności podczas rozmowy obrócić pokrętkę regulacji głośności lub nacisnąć przycisk  lub  (na kolumnie kierownicy).



NAVI 50 – Regulacja głośności

Aby zmienić głośność rozmowy telefonicznej, podczas rozmowy nacisnąć przycisk **+** lub **-** na panelu systemu audio-nawigacyjnego.

Można też (korzystając z elementów sterujących na kolumnie kierownicy) nacisnąć przycisk  lub .

NAVI 80 – Regulacja głośności

Aby zmienić głośność rozmowy telefonicznej, podczas rozmowy obrócić pokrętkę  na panelu systemu audio-nawigacyjnego.

Można też (korzystając z elementów sterujących na kolumnie kierownicy) nacisnąć przycisk  lub .



Wybieranie numeru telefonu

Dostępnych jest kilka opcji umożliwiających wybieranie numerów telefonów, włączając w to wybieranie numeru kontaktu z książki telefonicznej lub z rejestru połączeń. Numery można wybierać również ręcznie.

Ręczne wprowadzanie numeru

R15 BT USB, R16 BT USB, CD16 BT USB, CD18 BT USB – Ręczne wprowadzanie numeru



Po wyświetleniu menu **Telefon** wybrać pozycję **Wybierz numer z listy**.

Wprowadzić żądany numer przy użyciu klawiatury numerycznej ( 129) i wybrać opcję  w celu nawiązania połączenia.

Aby nawiązać połączenie z ostatnio wybranym numerem, nacisnąć i przytrzymać przycisk **TEL**.

CD35 BT USB – Ręczne wprowadzanie numeru

Po wyświetleniu menu **Telefon** wybrać pozycję **Wybierz numer z listy**.

Wprowadzić żądany numer przy użyciu klawiatury numerycznej ( 129), a następnie wybrać ikonę  na wyświetlaczu. Nacisnąć środkowe pokrętkę, aby rozpocząć wybieranie numeru.

NAVI 50 – Ręczne wprowadzanie numeru

Przy wyświetlonym menu **Telefon** nacisnąć ▼ w górnym lewym rogu i wybrać opcję **Wybierz** z listy.

Wprowadzić żądany numer przy użyciu klawiatury numerycznej i wybrać opcję ↵ w celu nawiązania połączenia.

Patrz (NAVI 50) „Obsługa klawiatur na wyświetlaczu” w rozdziale „Informacje ogólne” ↷ 129.

Wprowadzone znaki można poprawić, używając przycisku ✕ na wyświetlonej klawiaturze. Nacisnąć i przytrzymać ✕, aby natychmiast usunąć wszystkie numery.

NAVI 80 – Ręczne wprowadzanie numeru

Na stronie głównej nacisnąć **MENU**, następnie **Telefon** a potem **Wybierz numer** na ekranie wyświetlacza

Wprowadzić żądany numer przy użyciu klawiatury numerycznej i nacisnąć **Zadzwoń** w celu nawiązania połączenia.

Wprowadzone znaki można poprawić, używając przycisku ✕ na wyświetlonej klawiaturze.

Książka telefoniczna

Książka telefoniczna zawiera listy kontaktów dostępne wyłącznie dla bieżącego użytkownika pojazdu. Ze względu na poufność, każda pobrana lista kontaktów jest widoczna wyłącznie po podłączeniu określonego telefonu.

R15 BT USB, R16 BT USB, CD16 BT USB, CD18 BT USB – Książka telefoniczna

Po skojarzeniu telefonu z systemem Infotainment lista kontaktów telefonu jest kopiowana do pamięci systemu głośnomówiącego.

W celu wybrania numeru z książki telefonicznej telefonu, po wyświetleniu menu **Telefon** wybrać opcję **Książka telefoniczna** i wybrać żądany kontakt z listy alfabetycznej. Nacisnąć środkowe pokrętko **OK**, aby rozpocząć wybieranie numeru.

CD35 BT USB – Książka telefoniczna

Po ustanowieniu połączenia lista kontaktów telefonu komórkowego jest kopiowana do pamięci systemu głośnomówiącego. Przy każdym podłączeniu telefonu następuje automatyczna aktualizacja książki telefonicznej zapisanej w pamięci systemu głośnomówiącego.

Po podłączeniu telefonu książkę telefoniczną systemu można również aktualizować ręcznie, wybierając menu **Ustawienia telefonu**, a następnie opcję **Aktualizuj**. Wybrać opcję **Aktualizuj** i potwierdzić wybór, obracając i naciskając środkowe pokrętko.

Można skopiować maksymalnie 500 kontaktów oraz 4 numery na kontakt. W przypadku braku wolnej pamięci wyświetlany jest komunikat z prośbą o usunięcie niepotrzebnych kontaktów. Usunięte kontakty pozostaną zapisane w telefonie, ale zostaną usunięte z pamięci systemu.

Wybieranie numeru z książki telefonicznej

W celu wybrania numeru z książki telefonicznej telefonu, po wyświetleniu menu **Telefon** wybrać opcję **Ustawienia telefonu**, aby wyświetlić listę kontaktów.

Wybrać pierwszą literę żądanej nazwy, obracając środkowe pokrętło. Nacisnąć pokrętło w celu wyświetlenia kontaktów zaczynających się od wybranej litery, jeśli to ma zastosowanie.

Obrócić pokrętło, aby wybrać żądany kontakt i nacisnąć w celu wyświetlenia powiązanych informacji szczegółowych. Wybrać odpowiedni numer kontaktu i nacisnąć pokrętło, aby rozpocząć wybieranie numeru.

Dodawanie kontaktów do książki telefonicznej

Aby dodać kontakty do książki telefonicznej telefonu, należy wybrać następujące opcje menu:

- **Ustawienia telefonu**
- **Dodaj nowy kontakt**

Za pomocą klawiatury standardowej i numerycznej (↵ 129) wprowadzić nazwę i maksymalnie 4 numery dla nowego kontaktu.

Podczas dodawania kontaktu istnieje możliwość usunięcia nieprawidłowych nazw i numerów wprowadzonych przy użyciu klawiatury.

NAVI 50 – Książka telefoniczna

Po skojarzeniu telefonu z systemem Infotainment lista kontaktów telefonu jest kopiowana do pamięci systemu głośnomówiącego.

Przy wyświetlonym menu **Telefon** nacisnąć ▼ w górnym lewym rogu i wybrać opcję **Książka telefoniczna** z listy.

Aby wybrać numer z książki telefonicznej, wybrać żądany kontakt z listy.

Można również nacisnąć **Wyszukaj wg nazwy** na wyświetlaczu a następnie, korzystając z klawiatury, wprowadzić nazwę żądanego kontaktu.

Patrz (NAVI 50) „Obsługa klawiatur na wyświetlaczu” w rozdziale „Informacje ogólne” ↵ 129.

NAVI 80 – Książka telefoniczna

Po skojarzeniu telefonu z systemem Infotainment lista kontaktów telefonu jest kopiowana do pamięci systemu głośnomówiącego.

Uwaga

W telefonie musi być autoryzowane udostępnianie danych. Skorzystać z instrukcji obsługi telefonu komórkowego lub skonsultować się z operatorem sieci telefonii komórkowej.

Musi być również włączona funkcja „Automatyczne pobieranie danych telefonu” w menu ustawień telefonu systemu audio-nawigacyjnego. Patrz (NAVI 80) „Ustawienia telefonu” poniżej.

Na stronie głównej nacisnąć **MENU**, następnie **Telefon** a potem **Książka telefoniczna** na ekranie wyświetlacza

Aby wybrać numer z książki telefonicznej, wybrać żądany kontakt z listy. Jeśli dla danego kontaktu jest

zapisany więcej niż jeden numer, po wyświetleniu monitu wybrać odpowiedni numer.

Po pierwszym skojarzeniu telefonu z systemem audio-nawigacyjnym system można uaktualnić o najnowsze kontakty z telefonu.

Nacisnąć **+**, aby otworzyć menu podręczne a następnie wybrać **Uaktualnij dane telefoniczne**. W razie potrzeby wybrać **Pomoc** z menu podręcznego.

Aby dodać kontakt do listy ulubionych, nacisnąć **+** i wybrać **Dodaj kontakt do strony ulubionych**.

Uwaga

Do ulubionych można przejść w dowolnej chwili, naciskając **★** na stronie głównej.

Więcej informacji, patrz (NAVI 80) „Ulubione” w rozdziale „Wprowadzenie” ⇨ 25.

Listy połączeń

R15 BT USB, R16 BT USB, CD16 BT USB, CD18 BT USB – Listy połączeń

W celu wybrania numeru z listy wykonanych połączeń (np. listy wybieranych numerów, listy odebranych połączeń lub listy nieodebranych połączeń) należy wybrać odpowiednią opcję, np. **Ostatnie połączenia** z menu **Lista połączeń**. Wybrać żądany kontakt i nacisnąć pokrętko **OK**, aby rozpocząć wybieranie numeru.

CD35 BT USB – Listy połączeń

W celu wybrania numeru z listy wykonanych połączeń (np. listy wybieranych numerów, listy odebranych połączeń lub listy nieodebranych połączeń) należy wybrać odpowiednią opcję, np. **Wybrane numery** z menu **Historia połączeń**. Wybrać żądany kontakt i nacisnąć środkowe pokrętko, aby rozpocząć wybieranie numeru.

NAVI 50 – Listy połączeń

Po podłączeniu telefonu komórkowego do systemu audio-nawigacyjnego lista wybieranych numerów oraz rejestr rozmów odebranych i nieodebranych zostaną automatycznie przeniesione z telefonu komórkowego do zestawu głośnomówiącego.

Przy wyświetlonym menu **Telefon** nacisnąć **▼** w górnym lewym rogu i wybrać opcję **Listy połączeń** z listy.

Aby wybrać numer z listy wykonanych połączeń, należy go wybrać z poniższych opcji na wyświetlaczu:

- **Wszystkie**: Wyświetlanie wszystkich rozmów z poniższych list.
- **☎**: Wybrane numery.
- **☎**: Połączenia odebrane.
- **☎**: Połączenia nieodebrane.

Ostatnie połączenia są wyświetlane na górze. Wybrać żądany kontakt z wybranej listy, aby rozpocząć wybieranie numeru.

NAVI 80 – Listy połączeń

Po podłączeniu telefonu komórkowego do systemu audio-nawigacyjnego lista wybieranych numerów oraz rejestr rozmów odebranych i nieodebranych zostaną automatycznie przeniesione z telefonu komórkowego do zestawu głośnomówiącego.



Uwaga



W telefonie musi być autoryzowane udostępnianie danych. Skorzystaj z instrukcji obsługi telefonu komórkowego lub skonsultować się z operatorem sieci telefonii komórkowej.

Musi być również włączona funkcja „Automatyczne pobieranie danych telefonu” w menu ustawień telefonu systemu audio-nawigacyjnego. Patrz (NAVI 80) „Ustawienia telefonu” poniżej.

Na stronie głównej nacisnąć **MENU**, następnie **Telefon** a potem **Rejestry połączeń** na ekranie wyświetlacza.

Aby wybrać numer z listy wykonanych połączeń, należy go wybrać z poniższych opcji na wyświetlaczu:

- **Wszystkie:** Wyświetlanie wszystkich rozmów z poniższych list.
- : Połączenia odebrane.
- : Połączenia nieodebrane.
- : Wybrane numery.

Ostatnie połączenia są wyświetlane na górze. Można również nacisnąć  lub  w celu przemieszczania się po wyświetlaczu w górę/w dół.

Wybrać żądany kontakt z wybranej listy połączeń, aby rozpocząć wybieranie numeru.

Uwaga

W razie potrzeby nacisnąć **+** (aby otworzyć menu podręczne) i wybrać **Uaktualnij dane telefoniczne**, aby uaktualnić listy połączeń.

Poczta głosowa

R15 BT USB, R16 BT USB, CD16 BT USB, CD18 BT USB, CD35 BT USB – Poczta głosowa

Aby odsłuchać wiadomości z poczty głosowej telefonu komórkowego poprzez system audio-nawigacyjny przy włączonym telefonie, wybrać menu **Skrzynka głosowa**.

NAVI 80 – Poczta głosowa



Aby odsłuchać wiadomości z poczty głosowej telefonu komórkowego poprzez system audio-nawigacyjny przy włączonym telefonie, na stronie głównej nacisnąć **MENU**, następnie **Telefon** a potem **Poczta głosowa** na ekranie wyświetlacza.

Jeśli poczta głosowa nie jest skonfigurowana, wyświetli się ekran konfiguracji. Za pomocą klawiatury numerycznej wprowadzić numer i potwierdzić.



Odbieranie połączeń

R15 BT USB, R16 BT USB, CD16 BT USB, CD18 BT USB – Odbieranie połączeń

Aby odebrać połączenie, w zależności od konfiguracji pojazdu:

- Krótko nacisnąć przycisk  (na kolumnie kierownicy)
- Wybrać ikonę  na wyświetlaczu (obracając i naciskając pokrętkę OK)

Aby odrzucić połączenie, w zależności od konfiguracji pojazdu:

- Nacisnąć i przytrzymać przycisk  (na kolumnie kierownicy)
- Wybrać ikonę  na wyświetlaczu (obracając i naciskając pokrętkę OK)

W momencie nadejścia połączenia przychodzącego na wyświetlaczu systemu Infotainment może być widoczny numer osoby dzwoniącej. Jeśli numer jest zapisany w pamięci systemu, zamiast numeru wyświetlana jest nazwa kontaktu.

Jeśli nie można wyświetlić numeru, pojawia się komunikat **Numer prywatny**.

CD35 BT USB – Odbieranie połączeń

Aby odebrać połączenie, krótko nacisnąć przycisk  (na kolumnie kierownicy).

Aby odrzucić połączenie:

- Nacisnąć i przytrzymać przycisk  (na kolumnie kierownicy) lub
- Wybrać **Odrzuć** na wyświetlaczu (obracając i naciskając środkowe pokrętko)

W momencie nadejścia połączenia przychodzącego na wyświetlaczu systemu Infotainment może być widoczny numer osoby dzwoniącej. Jeśli numer jest zapisany w pamięci systemu, zamiast numeru wyświetlana jest nazwa kontaktu. Jeśli nie można wyświetlić numeru, pojawia się komunikat **Numer nieznan**.

Dzwonek systemu głośnomówiącego jest uzależniony od modelu telefonu i trybu (cichy, wibracja itp.).

Automatyczne oczekiwanie połączeń

Ze względów bezpieczeństwa funkcja automatycznego oczekiwania połączeń jest domyślnie włączona. Zaleca się pozostawienie tej funkcji włączonej.

W momencie nadejścia połączenia przychodzącego, do osoby dzwoniącej przesyłana jest wiadomość, że rozmówca prowadzi samochód. Połączenie zostaje odebrane automatycznie, a na wyświetlaczu systemu Infotainment pojawia się czas trwania rozmowy. Rozmowę można podjąć tylko pod warunkiem, że jest to bezpieczne.

W celu wyłączenia funkcji oczekiwania połączeń, patrz (CD35 BT USB) „Włączanie i wyłączanie funkcji automatycznego oczekiwania połączeń” w rozdziale „Ustawienia telefonu”.

Przy wyłączonej funkcji automatycznego oczekiwania połączeń istnieje możliwość odrzucenia połączenia poprzez wybranie opcji **Odrzuć** lub naciśnięcie i przytrzymanie przycisku . Aby

zawiesić połączenie, wybrać opcję **Pauza**; automatyczny komunikat informuje osobę dzwoniącą, że rozmowa jest zawieszona.

Funkcję automatycznego oczekiwania połączeń można tymczasowo wyłączyć, wybierając opcję **Wznów** lub naciskając przycisk **↶** w celu odebrania połączenia.

NAVI 50 – Odbieranie połączeń

Aby odebrać połączenie:

- Nacisnąć **Odbierz** na ekranie wyświetlacza.
- Krótko nacisnąć przycisk **↶** (na kolumnie kierownicy)

Aby odrzucić połączenie:

- Nacisnąć **Odrzuć** na ekranie wyświetlacza.
- Nacisnąć i przytrzymać przycisk **✖** (na kolumnie kierownicy)

W momencie nadejścia połączenia przychodzącego na wyświetlaczu systemu Infotainment może być widoczny numer osoby dzwoniącej. Jeśli numer jest zapisany w pamięci systemu, zamiast numeru

wyświetlana jest nazwa kontaktu. Jeśli nie można wyświetlić numeru, pojawia się komunikat **Numer nieznanym**.

NAVI 80 – Odbieranie połączeń

Aby odebrać połączenie:

- Nacisnąć **Odbierz** na ekranie wyświetlacza.
- Krótko nacisnąć przycisk **↶** (na kolumnie kierownicy)

Aby odrzucić połączenie:

- Nacisnąć **Odrzuć** na ekranie wyświetlacza.
- Nacisnąć i przytrzymać przycisk **✖** (na kolumnie kierownicy)

W momencie nadejścia połączenia przychodzącego na wyświetlaczu systemu Infotainment może być widoczny numer osoby dzwoniącej. Jeśli numer jest zapisany w pamięci systemu, zamiast numeru wyświetlana jest nazwa kontaktu. Jeśli nie można wyświetlić numeru, pojawia się komunikat **Numer nieznanym**.

Funkcje podczas trwania połączenia

R15 BT USB, R16 BT USB, CD16 BT USB, CD18 BT USB – Funkcje podczas trwania połączenia

Oprócz kontroli głośności, w trakcie prowadzenia rozmowy telefonicznej dostępne są różne funkcje, w tym:

- Przełącz rozmowę na telefon komórkowy
- Wyświetl klawiaturę
- Zakończ rozmowę

Obrócić i nacisnąć pokrętkę **OK** w celu wybrania funkcji i potwierdzenia wyboru.

Aby przełączyć rozmowę z systemu głośnomówiącego na telefon komórkowy, należy wybrać opcję wyświetlaną na ekranie telefonu. W przypadku niektórych telefonów komórkowych podczas przełączania rozmowy na telefon może nastąpić przerwanie połączenia z systemem głośnomówiącym.

Za pomocą klawiatury numerycznej (↪ 129) można wprowadzać cyfry np. w celu sterowania serwisami telefonicznymi takimi jak poczta głosowa. Wybrać pozycję **#123** na wyświetlaczu w celu wyświetlenia klawiatury numerycznej. Bardziej szczegółowe informacje, patrz „**Skrzynka głosowa**”.

Aby zakończyć połączenie, w zależności od konfiguracji pojazdu:

- Krótko nacisnąć przycisk ✕
- Nacisnąć przycisk **TEL**
- Wybrać ikonę  na wyświetlaczu

CD35 BT USB– Funkcje podczas trwania połączenia

Oprócz kontroli głośności, w trakcie prowadzenia rozmowy telefonicznej dostępne są różne funkcje, w tym:

- **Pauza / Wznów**
- **Słuchawka**
- **Klawiatura**
- **Zakończ**

Aby zawiesić połączenie, wybrać opcję **Pauza**; automatyczny komunikat informuje osobę

dzwoniącą, że rozmowa jest zawieszona. Wybrać opcję **Wznów**, aby wznowić połączenie.

Aby przełączyć rozmowę z systemu głośnomówiącego do telefonu komórkowego, należy wybrać opcję **Słuchawka**. W przypadku niektórych telefonów komórkowych podczas przełączania rozmowy na telefon może nastąpić przerwanie połączenia z systemem głośnomówiącym.





Za pomocą klawiatury numerycznej (↪ 129) można wprowadzać cyfry np. w celu sterowania serwisami telefonicznymi takimi jak poczta głosowa. Z menu wybrać pozycję **Klawiatura** w celu wyświetlenia klawiatury numerycznej. Bardziej szczegółowe informacje, patrz „**Skrzynka głosowa**”.

Aby zakończyć połączenie:

- Nacisnąć przycisk ✕ lub
- Wybrać opcję **Zakończ**, a następnie nacisnąć środkowe pokrętko

NAVI 50 – Funkcje podczas trwania połączenia

Oprócz kontroli głośności, w trakcie prowadzenia rozmowy telefonicznej dostępne są różne funkcje, w tym:

- : Zakończenie rozmowy.
- : Wyłączenie mikrofonu pojazdu
- : Włączenie mikrofonu pojazdu
- : Przełączenie rozmowy na telefon komórkowy
- : Przełączenie rozmowy na mikrofon i głośniki pojazdu

NAVI 80 – Funkcje podczas trwania połączenia

Oprócz kontroli głośności, w trakcie prowadzenia rozmowy telefonicznej dostępne są różne funkcje, w tym:

- Zawieszenie połączenia: Nacisnąć **+** (aby otworzyć menu podręczne) a następnie wybrać **Zawieś**. Nacisnąć **Kontynuuj**, aby wznowić połączenie.
- Przełączenie rozmowy na telefon komórkowy: Nacisnąć **+** (aby otworzyć menu podręczne) a następnie wybrać **Słuchawka**.

W niektórych przypadkach podczas przełączania połączenia może nastąpić odłączenie telefonu od systemu audio-nawigacyjnego.

- Zakończ rozmowę: Nacisnąć **Zakończ połączenie**.
- Powrót do poprzedniego menu: Nacisnąć przycisk ←.

Ustawienia telefonu

CD35 BT USB – Ustawienia telefonu

Nacisnąć przycisk **SETUP / TEXT** i wybrać menu **Ustawienia telefonu**.

Włączanie i wyłączenie funkcji automatycznego oczekiwania połączeń

W celu włączenia lub wyłączenia funkcji automatycznego oczekiwania połączeń, włączyć menu **Pętla oczekiwania**, a następnie wybrać opcję **Automatycznie** (domyślne ustawienie) lub **Ręcznie**.

W trybie automatycznym zawieszenie połączenia jest sygnalizowane dźwiękiem.

Zmiana dzwonka

Można zmieniać dzwonki pojazdu lub telefonu dla połączeń przychodzących. Włączyć menu **Dzwonek**, a następnie wybrać opcję **Pojazd** lub **Telefon**.

Uwaga

W zależności od modelu telefonu funkcja przeniesienia dzwonka może nie być dostępna.

Przywracanie domyślnych ustawień telefonu

Aby przywrócić domyślne wartości dla ustawień telefonu, wybrać pozycję **Ustawienia fabryczne**, obracając i naciskając pokrętko. Po wyświetleniu monitu potwierdzić zmiany.

Wyświetlanie wersji oprogramowania

Aby wyświetlić wersję oprogramowania, wybrać opcję **Wyświetl wersję software**, obracając i naciskając pokrętko.

NAVI 50 – Ustawienia telefonu Przywracanie domyślnych ustawień telefonu

Aby przejść w dowolnym momencie do menu ustawień, na ekranie wyświetlacza nacisnąć przycisk strony głównej  a potem **USTAWIENIA**.

Aby przywrócić domyślne ustawienia telefonu, wybrać **System**, następnie **Ustawienia fabryczne** a potem **Telefon**. Potwierdzić, naciskając **OK**.

Wyświetlanie wersji oprogramowania

Aby przejść w dowolnym momencie do menu ustawień, na ekranie wyświetlacza nacisnąć przycisk strony głównej  a potem **USTAWIENIA**.

Aby wyświetlić wersję oprogramowania, wybrać **System** następnie **Wersja systemu**.

NAVI 80 – Ustawienia telefonu

Na stronie głównej nacisnąć **MENU**, następnie **Telefon** a potem **Ustawienia** na ekranie wyświetlacza.

Wybrać z poniższych opcji na wyświetlaczu:

■ **Zarządzanie urządzeniami:**

Patrz (NAVI 80) „Kojarzenie telefonu komórkowego” w rozdziale „Podłączanie urządzeń przez Bluetooth” ↻ 135.

■ **Poziomy dźwięku:**

Ustawianie poziomu głośności i dzwonka systemu głośnomówiącego.

■ **Poczta głosowa:**

Patrz (NAVI 80) „Poczta głosowa” powyżej.

■ **Włączanie/wyłączanie Bluetooth:**

Patrz (NAVI 80) Aktywacja Bluetooth” w rozdziale „Podłączanie urządzeń przez Bluetooth” ↻ 135.

■ **Automatyczne pobieranie danych telefonu:**

Nacisnąć tę opcję, aby zaznaczyć sąsiednie pole wyboru .

Podczas kojarzenia telefonu z systemem audio-nawigacyjnym i/lub podłączania telefonu do

systemu audio-nawigacyjnego lista kontaktów lub lista połączeń może być pobierana z telefonu komórkowego do systemu głośnomówiącego.

W telefonie musi być również autoryzowane udostępnianie danych. W celu uzyskania odpowiednich informacji należy zajrzeć do instrukcji obsługi telefonu lub skontaktować się z operatorem sieci komórkowej.

Telefony komórkowe i radia CB

Instrukcja instalacji i wskazówki dotyczące obsługi

Przy instalowaniu i obsłudze telefonu komórkowego należy przestrzegać instrukcji instalacji oraz wskazówek dotyczących użytkowania, podanych przez producenta telefonu komórkowego i zestawu głośnomówiącego. W przeciwnym razie może dojść do naruszenia warunków homologacji pojazdu (Dyrektywa UE 95/54/WE).

Zalecenia dotyczące bezproblemowej eksploatacji:

- Zainstalowana przez profesjonalistę antena zewnętrzna umożliwiająca uzyskanie najlepszego możliwego zasięgu,
- Maksymalna moc nadawcza 10 W,
- Podczas instalacji telefonu we właściwym miejscu należy uwzględnić odpowiednią uwagę znajdującą się w Podręczniku użytkownika w rozdziale **System poduszek powietrznych**.

Przed przystąpieniem do instalacji warto zasięgnąć informacji na temat odpowiednich miejsc montażu anteny zewnętrznej i uchwytu telefonu oraz na temat korzystania z urządzeń o mocy nadawczej powyżej 10 W.

Zestawu głośnomówiącego bez anteny zewnętrznej zgodnego ze standardem telefonii GSM 900/1800/1900 oraz UMTS można używać wyłącznie wtedy, gdy maksymalna moc nadawcza telefonu komórkowego nie przekracza

2 watów w przypadku korzystania z sieci GSM 900 oraz 1 wata w innych przypadkach.

Ze względów bezpieczeństwa nie należy używać telefonu w trakcie jazdy. Nawet korzystanie z zestawu głośnomówiącego może rozpraszać w trakcie jazdy.

⚠ Ostrzeżenie

Urządzenia radiowe oraz telefony komórkowe niezgodne z powyższymi standardami mogą być używane wyłącznie w przypadku podłączenia ich do anteny zamontowanej na zewnątrz samochodu.

Przestroga

W przypadku niezastosowania się do obowiązujących instrukcji korzystanie w pojeździe z telefonów komórkowych i urządzeń radiowych bez anteny zewnętrznej może być przyczyną

nieprawidłowego działania podzespołów elektronicznych samochodu.

Indeks

A		C	
Adres domowy.....	103	CD-Text.....	57
AF (częstotliwość alternatywna)...	51	Czas.....	25
Aktualizowanie listy FM.....	50	D	
Aktualizowanie listy stacji.....	50	DAB.....	54
Aktywacja AGC.....	35	DAB – nadawanie cyfrowego	
Aplikacje.....	25	sygnału audio.....	54
AST (Lista automatycznie		Dodawanie kontaktów do	
zapisanych stacji).....	50	książki telefonicznej.....	140
Automatyczna regulacja		Dodawanie ulubionego celu	
wzmocnienia (AGC).....	35	podróży.....	103
Automatyczne oczekiwanie		E	
połączeń.....	140	Edytuj plan podróży.....	112
Automatyczne podłączanie		Ekran mapy.....	83
telefonu.....	132	Ekran menu.....	83
Automatyczne powiększenie.....	83	Ekran odtwarzacza CD.....	57
Automatyczne wyłączenie.....	25	Elementy sterujące na kolumnie	
Automatyczne wyszukiwanie		kierownicy.....	7
stacji.....	46	Elementy sterujące na panelu	
Automatyczne zapisywanie stacji.	50	sterowania.....	7
Autoryzacja urządzenia		Elementy sterujące nawigacji.....	127
zewnętrznego.....	135	Elementy sterujące	
B		radioodbiornika.....	44
Balance.....	35	Elementy sterujące systemu	
Bass.....	35	Infotainment.....	25
Bezpieczeństwo ruchu		Elementy sterujące telefonu 127, 129	
drogowego.....	4, 129	Etykiety głosowe.....	127
Bluetooth.....	129		

F

Fader.....	35
Fotoradary.....	83
Fotoradary TomTom.....	112
Funkcje podczas trwania połączenia.....	140
Funkcje radiodbiornika.....	50, 51

G

Gdzie jestem?.....	112, 139
Głośność.....	35, 127
Automatyczna regulacja wzmocnienia (AGC).....	35
Głośność komunikatów o ruchu drogowym.....	38
Głośność według prędkości.....	38
Poziom głośności zależny od prędkości jazdy.....	25, 38
Rozłożenie mocy dźwięku.....	35
Wyłącz tył.....	35
Wzmocnienie dźwięku o niskiej głośności.....	35
Głośność komunikatów o ruchu drogowym.....	38
Głośność nawigacji.....	83
Głośność według prędkości.....	38
Gniazdo USB.....	63, 64
GPS (Globalny System Ustalania Pozycji).....	78

H

HD Traffic.....	83
-----------------	----

I

Informacje ogólne.....	4, 56, 60, 63, 67, 78, 126, 129
Informacje o kraju.....	112, 139
Informacje o pojeździe.....	25
Informacje o ruchu drogowym....	112
Informacje o trasie.....	112
Informacje pokazywane na wyświetlaczu.....	83
Informacje tekstowe (CD-Text lub znaczniki ID3).....	57
Informacje tekstowe ze stacji radiowych.....	51
Instrukcja instalacji telefonu.....	150
Interesujące miejsca (POI).....	103
iPod.....	63, 64

J

Jakość powietrza zewnętrznego. .	25
Jazda w trybie Eco2.....	25
Język.....	25
Jonizator.....	25

K

Karta SD.....	78, 83
Kategorie POI.....	103

Klawiatury wyświetlane na

ekranie.....	83, 129
Kod zabezpieczający.....	24
Kojarzenie urządzenia audio.....	67
Kojarzenie z telefonem komórkowym.....	135
Kompas.....	83
Komputer pokładowy.....	25
Komunikaty dla kierowców (TA)...	51
Konfigurowanie systemu nawigacyjnego.....	83
Korzystanie z instrukcji obsługi.....	4
Korzystanie z odtwarzacza CD....	57
Korzystanie z systemu Infotainment.....	25
Korzystanie z wyświetlacza.....	25
Książka telefoniczna.....	140

L

Lista stacji FM.....	50
Lista urządzeń Bluetooth.....	135
Listy automatycznie zapisanych stacji.....	50
Listy połączeń.....	140
Lokalizacja domowa.....	83

M

Mapy.....	78
Menu podręczne.....	83
Menu telefonu.....	140

Metoda planowania trasy.....	83
Miniatury.....	76
Minimalizuj opóźnienia związane z ruchem drogowym	112
MIX.....	57
Multimedia.....	76
My TomTom LIVE.....	83

N

Nadajnik zdalnego sterowania.....	83
Nadawanie cyfrowego sygnału audio.....	54
Napędy USB.....	64
Nawiewnik zapachu.....	25
Numery telefonów alarmowych..	112

O

Oblicz alternatywną trasę.....	112
Obsługa. . 25, 44, 57, 60, 67, 83,	140
Obsługa wejścia AUX.....	60
Obsługa wyświetlacza.....	25, 129
Odbieranie połączeń.....	140
Odbiór programów radiowych.....	44
Odlączenie telefonu.....	132
Odlączenie urządzenia audio.....	67
Odtwarzacze MP3.....	63
Odtwarzacz MP3.....	64
Odtwarzacz płyt CD.....	56, 57
Odtwarzanie filmów.....	76
Odtwarzanie losowe.....	57

Odtwarzanie muzyki poprzez łącze Bluetooth.....	67
Odtwarzanie muzyki przez łącze Bluetooth.....	67
Odtwarzanie płyt CD.....	57
Odtwarzanie zapisanych plików audio.....	64
Określanie telefonu priorytetowego.....	132
Optymalizacja akustyki.....	35
Ostatnie cele podróży.....	103
Ostrzeżenia systemu nawigacyjnego.....	83

P

Pamięć USB.....	63, 78, 83
Pliki AAC.....	56
Pliki ACC.....	63
Pliki MP3.....	63
Pliki WAV.....	56
Pliki WMA.....	63
Płyty CD Audio.....	56
Płyty CD MP3.....	56
Płyty CD WMA.....	56
Poczta głosowa.....	140
Podłączanie.....	132
Podłączanie telefonu.....	132
Podłączanie urządzenia audio.....	67
Podłączanie urządzeń przez Bluetooth.....	135

Podłączanie zewnętrznych odtwarzaczy audio.....	25
Pogoda.....	83
Pokaz slajdów.....	83
Pokaż podsumowanie trasy.....	112
Połączenie alarmowe.....	139
Połączenie Bluetooth.....	67
Połączenie oczekujące.....	140
Pomoc!.....	112
Powiadomienia o fotoradarach.....	83
Poziom głośności zależny od prędkości jazdy.....	38
Preferencje głosowe.....	83
Preferencje planowania.....	83
Preferencje systemu nawigacyjnego.....	83
Prezentacje.....	83
Prowadzenie po trasie	112
Przeglądaj mapę.....	112
Przeglądarka obrazów.....	83
Przegląd elementów sterujących... .	7
Przegląd symboli	125
Przegląd trasy.....	112
Przenośne odtwarzacze płyt CD. .	60
Przewijanie w przód.....	57
Przewijanie w tył.....	57
Przygotowywanie trasy z wyprzedzeniem.....	103

Przywracanie ustawień domyślnych.....	25
Przywracanie ustawień fabrycznych.....	38
PTY (typ audycji).....	51
Punkt docelowy.....	83
Punkty nawigacyjne.....	103, 112
Punkty POI.....	103

R

Radioodbiornik.....	44
DAB.....	54
Nadawanie cyfrowego sygnału audio.....	54
RDS.....	51
Region.....	51
Regulacja głośności.....	140
Ręczne podłączanie telefonu.....	132
Ręczne wprowadzanie numeru..	140
Ręczne wyszukiwanie stacji.....	46
Ręczne zapisywanie stacji.....	50
Rozpoznawanie poleceń głosowych.....	126, 127

S

Show traffic on route (Pokaż na trasie informacje o ruchu drogowym).....	112
Skrzynka głosowa.....	140
Sterowanie głosem.....	127

System głośnomówiący.....	140
System Infotainment	
Włączanie/wyłączanie.....	25
System nawigacyjny	
GPS (Globalny System Ustalania Pozycji).....	78
Instalacja oprogramowania.....	78
Instalowanie oprogramowania..	78
Karta SD.....	78
Mapy.....	78
Pamięć USB.....	78
Rejestrowanie systemu nawigacyjnego.....	78
TomTom HOME™.....	78
Tworzenie konta.....	78
Tworzenie konta TOMTOM HOME™.....	78
Usługa informacji o ruchu drogowym.....	78
System RDS (Radio Data System)	51
Szerokość, długość geograficzna.....	103

T

Telefon.....	129
Telefony komórkowe i radia CB .	150
TomTom HOME™.....	78
Trasa.....	83

Treble.....	35
Tryby działania.....	25

U

Układ ułatwiający parkowanie.....	25
Ulubione.....	25
Media.....	25
Nawigacja.....	25
Telefon.....	25
Usługi.....	25
Ulubione cele podróży.....	103
Unikaj blokad drogowych.....	112
Unikaj części trasy.....	112
Usługa „I News”.....	51
Usługa informacji o ruchu drogowym.....	78
Usługa „I-Traffic”.....	51
Usługi.....	25
Usługi Live.....	83
Usługi nawigacyjne.....	25
Ustawianie czasu.....	25
Ustawianie głośności.....	25
Ustawienia.....	25
Ustawienia akustyczne.....	35
Ustawienia audio.....	35, 57
Ustawienia barwy dźwięku.....	35
Ustawienia multimediiów.....	38
Ustawienia obrazu.....	25
Ustawienia poziomu głośności.....	38
Ustawienia systemu.....	38

Ustawienia telefonu.....	140	Współrzędne.....	83, 103	Wyświetlane informacje.....	57
Ustawienia trasy.....	83	Wstrzymanie odtwarzania.....	57	Wyświetlanie zdjęć.....	76
Ustawienia widoku kamery wstecznej.....	25	Wtyczka typu jack.....	60	Wyświetl trasę.....	112
Usuwanie sparowania telefonu komórkowego.....	135	Wybieranie albumu.....	57	Wzmocnienie dźwięku o niskiej głośności.....	35
Usuwanie ulubionego celu podróży.....	103	Wybieranie numeru telefonu.....	140	Z	
Usuwanie urządzenia z listy urządzeń Bluetooth.....	135	Wybieranie punktu docelowego.	103	Zabezpieczenie przed kradzieżą .	24
W		Wybieranie stacji zapisanej w pamięci.....	46, 50	Zapisane lokalizacje.....	103
Wejście AUX.....	60	Wybieranie utworu.....	57	Zapisane stacje.....	46
Wiadomości.....	51	Wybieranie zakresu częstotliwości	44	Zapisywanie stacji.....	50
Wiadomości tekstowe ze stacji.....	51	Wybór zakresu.....	44	Zapisywanie ulubionego celu podróży.....	103
Wideo.....	76	Wyciszanie.....	25, 57	Zapisz.....	25
Widok autostrady.....	83	Wyjmowanie płyt CD.....	57	Zdjęcia.....	76
Widok skrzyżowania.....	83	Wyłączanie funkcji Bluetooth.....	135	Zegar.....	25, 38, 83
Włączanie/wyłączanie.....	25	Wyłączanie prowadzenia po trasie.....	112	Zgłoś fotoradar.....	112
Włączanie funkcji Bluetooth.....	135	Wyłącz ostrzeżenia o fotoradarach.....	112	Zmiana języka obsługi systemu	25, 38
Włączanie rozpoznawania poleczeń głosowych.....	127	Wyłącz tyl.....	35	Zmiana klucza dostępu dla połączenia Bluetooth.....	135
Włączanie systemu nawigacyjnego.....	83	Wymiana baterii.....	83	Zmiana lokalizacji domowej.....	83
Wprowadzanie punktu docelowego	103	Wyszukiwanie lokalne.....	103	Znaczniki ID3.....	57
Wprowadzić adres.....	103	Wyszukiwanie nazwy stacji radiowej.....	46	Znajdź na mapie.....	112
Wskazówki dotyczące obsługi telefonu.....	150	Wyszukiwanie stacji.....	46	Znaki na pasie ruchu.....	83
Wskazówki dotyczące trybu Eco .	25	Wyszukiwanie stacji radiowych według nazwy.....	46		
		Wyszukiwanie urządzenia Bluetooth.....	135		
		Wyświetlacz.....	25		

www.opel.com

Wszelkie prawa zastrzeżone przez firmę ADAM OPEL AG, Rüsselsheim, Germany.

Wszystkie informacje zawarte w niniejszej publikacji są oparte na najnowszych informacjach o produktach dostępnych w momencie druku, zgodnie z datą podaną poniżej. Adam Opel AG zastrzega sobie prawo do wprowadzania zmian w danych technicznych, wyposażeniu i konstrukcji samochodów w stosunku do informacji zawartych w niniejszej instrukcji obsługi, jak również zmian w samej instrukcji obsługi.

Edycja: październik 2014, ADAM OPEL AG, Rüsselsheim.

Wydrukowano na papierze wybielanym bezchlorowo.

KTA-2701/6-pl

10/2014

